

ENTNAHMEANWEISUNG

INSTRUCTION OF MAINTENANCE

KATLA ECO PPL I 84xy/..

PRACHT®

Zertifiziert nach DIN ISO 9001

Alfred PRACHT Lichttechnik GmbH | PRACHT Lighting Solutions GmbH
Am Seerain 3, 35232 Dautphetal-Buchenau, Germany
Tel. +49 6466 9140-0, Fax +49 6466 9140-444
info@pracht.com, www.precht.com

Die demontierte und vom Netz getrennte Leuchte (siehe dafür Montageanleitung) stirnseitig an beiden Seiten öffnen.(1-3)

Nach dem entfernen der Endkappen die Anschlusskabel trennen, falls noch vorhanden.(4)

Open the uninstalled and disconnected luminaire (see assembly instructions) at both ends (1-3). After removing the end caps, disconnect the connection cables, if still present.(4)

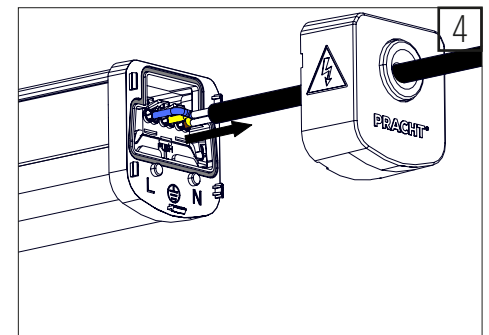
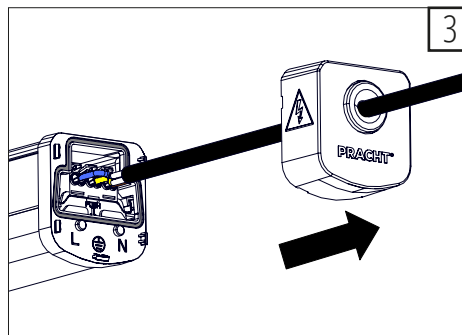
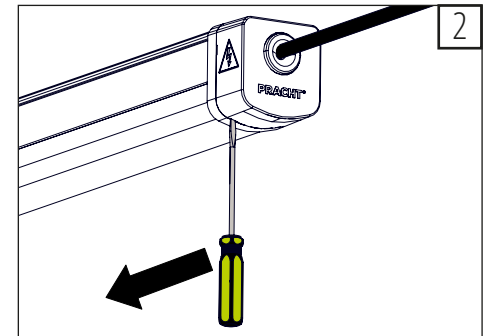
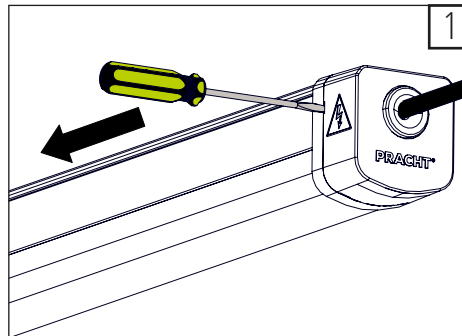

Die Träger-Arretierung entsprechend der aufgeprägten Pfeilrichtung mit einem passenden Werkzeug in die offene Position einrasten.(5)

Nun kann der Geräteträger aus dem Profil herausgezogen werden (6), und das Vorschaltgerät sowie das LED-Modul demontiert werden. Lösen Sie dazu die Anschlussleitungen aus den Modul-Klemmen.

Snap the tray lock into the open position according to the direction of the arrow using a suitable tool (5). Now the gear tray can be pulled out of the profile (6) and the ballast unit and the LED module can be removed. To do this, disconnect the connection cables from the module terminals.

