

DATENBLATT

Kupplung SC Simplex OS2 blau ohne Flansch

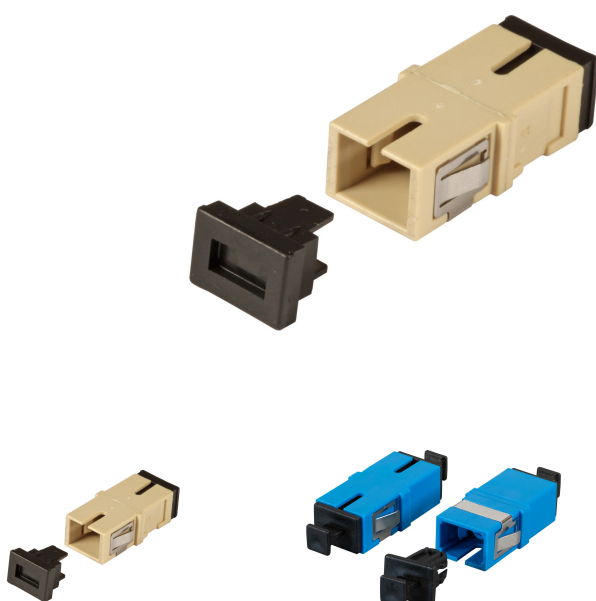

Beschreibung

SC Duplex Kupplungen im farbigen Kunststoffgehäuse mit Keramikhülse. Flanschlose Kupplungen ermöglichen höhere Packungsdichten und können in Verbindung mit dem Keystonerahmen als Keystone-Modul verwendet werden.

Allgemeine Daten

Gehäuse Ausführung	Flanschlos
Einfügedämpfung 1310nm	-
Befestigungsart	einrasten

General data

Interner Shutter	Nein
Höhe	9,2 mm

Mechanical characteristics

Werkstoff der Hülse	Keramik
Bauform	SC-Simplex
Werkstoff des Gehäuses	Kunststoff
Staubschutzkappe	Ja

Dieses Datenblatt wurde maschinell am 09-09-2024 erzeugt. Technische Änderungen vorbehalten.



DATENBLATT

Kupplung SC Simplex OS2 blau ohne Flansch

Kabelaufbau

Steckverbindertyp Anschluss 1	SC
Steckverbindertyp Anschluss 2	SC

Abmessungen

Breite	14,7 mm
Länge	27,5 mm

Umgebungsbedingungen

Betriebstemperatur	-40 - 85 °C
Lagertemperatur	-40 - 85 °C

Standards, approvals, certifications

Konform zu Standard	IEC61754-4
---------------------	------------

Verfügbare Varianten

ArtNr.	Bezeichnung	Ausführung	Kategorie	Farbe	Einfügedämpfung 1310nm	Einfügedämpfung 850nm	Geeignet für Faserart
53513.10M5	Kupplung SC Simplex OM5 limettengrün ohne Flansch	SC / PC	OM5	limettengrün	-	< 0,15 dB	Multimode
53513.1	Kupplung SC Simplex OM4 erikaviolett ohne Flansch	SC / PC	OM4	erika-violett	-	< 0,15 dB	Multimode
53512.1	Kupplung SC Simplex OM3 aqua ohne Flansch	SC / PC	OM3	aqua	-	< 0,15 dB	Multimode
53510.1	Kupplung SC Simplex OM1-2 beige ohne Flansch	SC / PC	OM2	beige	< 0,15 dB	-	Multimode
53511.1	Kupplung SC Simplex OS2 blau ohne Flansch	SC / PC	OS2	blau	-	< 0,15 dB	Singlemode

Dieses Datenblatt wurde maschinell am 09-09-2024 erzeugt. Technische Änderungen vorbehalten.



DATENBLATT

Kupplung SC Simplex OS2 blau ohne Flansch

53518.1	Kupplung SC/APC Simplex OS2 grün ohne Flansch	SC / APC	OS2	grün	< 0,15 dB	-	Singlemode
---------	---	----------	-----	------	-----------	---	------------

Zeichnungen

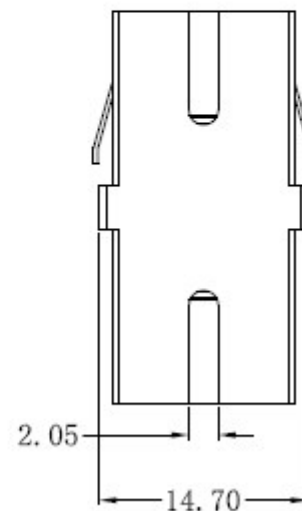
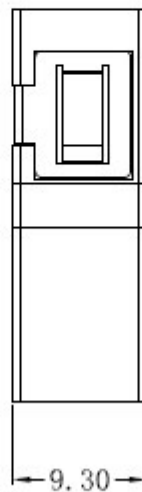
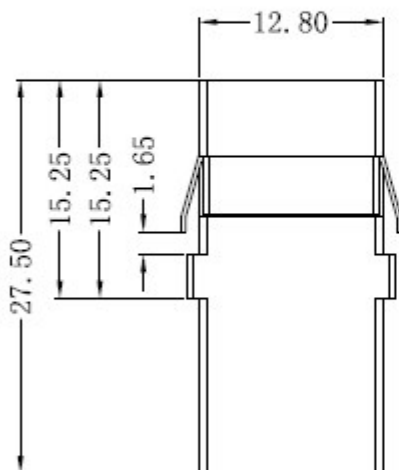
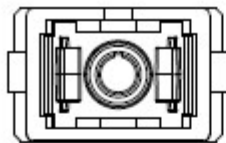

Dieses Datenblatt wurde maschinell am 09-09-2024 erzeugt. Technische Änderungen vorbehalten.

