

DATENBLATT

FTTH 19" 1HE Träger für 8x Moduleinschübe, FTTH-MODUL-X inkl. Kabelführung

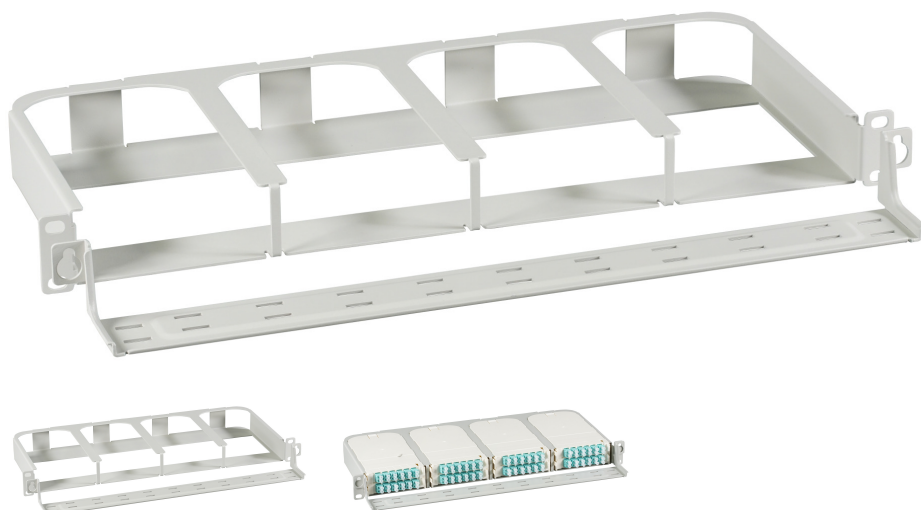

Beschreibung

Trägerrahmen für FTTH-MODUL-XX
 Komplette Plug & Play Lösung
 Bis zu max. 96 LC Ports auf 1 Höheneinheit
 Mit frontseitiger Kabelwanne
 Lieferung ohne Module

Allgemeine Daten

Ausführung der Oberfläche	lackiert
Mit Lüftungsöffnungen	Ja
Gehäuseart	offen
Max. Ports	96 LC / 48 SC
Max. Module	8

General data

Höhe	44,5 mm
Schutzart	IP20

Abmessungen

Breite	483 mm
--------	--------

Dimensions

Tiefe	190,0 mm
-------	----------

Dieses Datenblatt wurde maschinell am 24-02-2025 erzeugt. Technische Änderungen vorbehalten.



DATENBLATT

FTTH 19" 1HE Träger für 8x Moduleinschübe, FTTH-MODUL-X inkl. Kabelführung

Verfügbare Varianten

ArtNr.	Bezeichnung	Farbe	Werkstoff	RAL-Nummer
FTTH-BGT-1HE	FTTH 19" 1HE Träger für 8x Moduleinschübe, FTTH-MODUL-X inkl. Kabelführung	grau	Stahl	7035

Zeichnungen

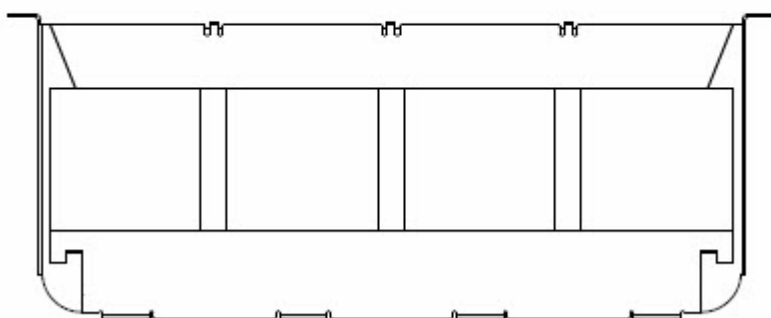
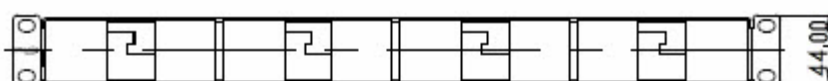
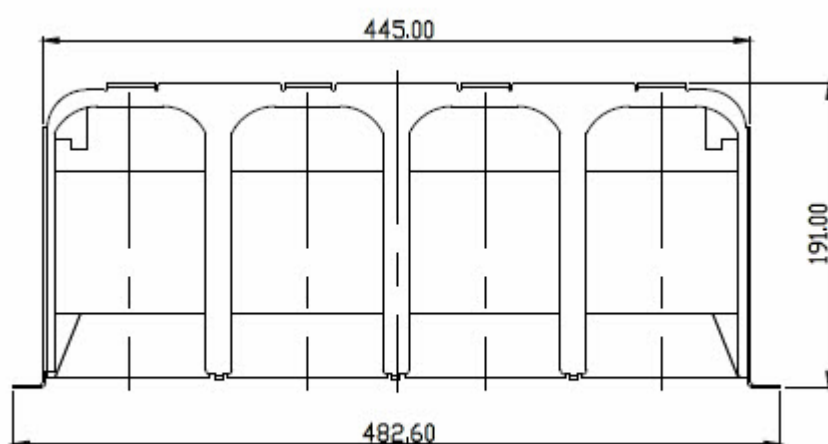

Dieses Datenblatt wurde maschinell am 24-02-2025 erzeugt. Technische Änderungen vorbehalten.

