

DATENBLATT

FTTH Indoor Anschlussbox für 2 Fasern, 1 Kupplung, Durchführungskassette



Beschreibung

Anwendung:

Optische Telekommunikationsnetzte
 LAN
 CATV Netzwerke
 FTTH Netze
 PON, G-PON

Lieferung unbestückt (1x Schrumpfspleißschutz und Material zur Wandmontage enthalten)

Bei Nutzung von Crimpspleißschutz bitte beachten, dass diese nicht fest eingelegt werden können

Allgemeine Daten

Aufnahme für Splitter	Nein
Mit Faserüberlängenaufnahme	Ja
Geeignet für Kupplung	SC Simplex/LC Duplex/E2000®
Material	Kunststoff
Anwendungsbereich	Innen
Max. Anzahl Fasern	2

Dieses Datenblatt wurde maschinell am 09-09-2024 erzeugt. Technische Änderungen vorbehalten.



DATENBLATT

FTTH Indoor Anschlussbox für 2 Fasern, 1 Kupplung, Durchführungskassette

Montageart	Wandmontage
Aufnahme für Gasblocker	Nein
Spleißschutztyp	Schrumpf

General data

Max. Bestückung (Adapter)	1
Farbe	weiß
Schwenkbare Spleißkassette	Nein
Kabelmantelabfangung	Nein
Möglichkeit zur Mastmontage	Nein

Mechanical characteristics

IP Schutzart	IP20
Fremdkörper- und Berührungsschutz	Schutz gegen mittelgroße Fremdkörper

Mechanische Eigenschaften

Wasserschutz	Kein Schutz
--------------	-------------

Abmessungen

Abmessungen	148 x 90 x 16 mm
-------------	------------------

Umgebungsbedingungen

Temperaturbereich	0 - 50 °C
-------------------	-----------

Verfügbare Varianten

ArtNr.	Bezeichnung	Zugangsschutz
FTTH-BOX-IN-4	FTTH Indoor Anschlussbox für 2 Fasern, 1 Kupplung, Durchführungskassette	Ohne

Zeichnungen

Dieses Datenblatt wurde maschinell am 09-09-2024 erzeugt. Technische Änderungen vorbehalten.



DATENBLATT

FTTH Indoor Anschlussbox für 2 Fasern, 1 Kupplung, Durchführungskassette

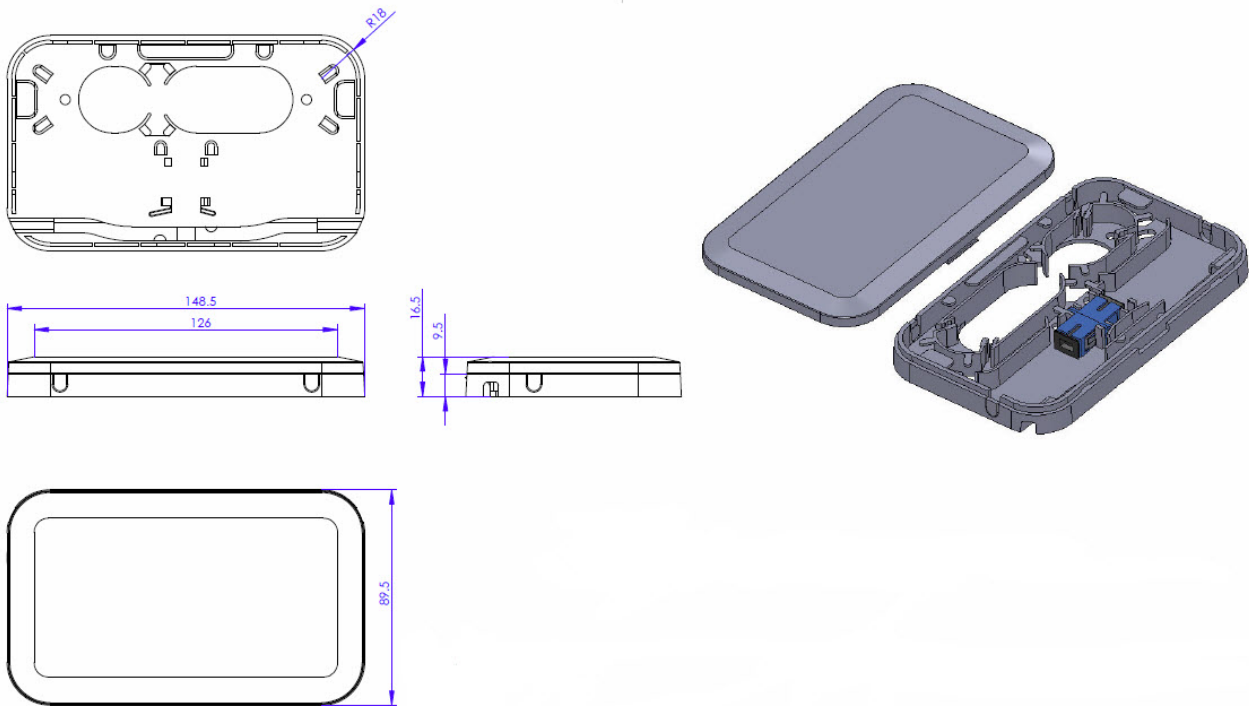

Dieses Datenblatt wurde maschinell am 09-09-2024 erzeugt. Technische Änderungen vorbehalten.

