

# DATENBLATT

## FTTH Indoor Anschlussbox für 2 Fasern, 2 Kupplungen, Steckschutzvorrichtung



### Beschreibung

#### Anwendung:

Optische Telekommunikationsnetzte  
 LAN  
 CATV Netzwerke  
 FTTH Netze  
 PON, G-PON

Lieferung unbestückt (2x Schrumpfspleißschutz und Material zur Wandmontage enthalten)

**Bei Nutzung von Crimpspleißschutz bitte beachten, dass diese nicht fest eingelegt werden können**

### Allgemeine Daten

Aufnahme für Splitter	Nein
Mit Faserüberlängenaufnahme	Ja
Geeignet für Kupplung	SC Simplex/LC Duplex/E2000®
Material	Kunststoff
Anwendungsbereich	Innen
Max. Anzahl Fasern	2

Dieses Datenblatt wurde maschinell am 24-02-2025 erzeugt. Technische Änderungen vorbehalten.



# DATENBLATT

## FTTH Indoor Anschlussbox für 2 Fasern, 2 Kupplungen, Steckschutzvorrichtung

Montageart	Wandmontage
Aufnahme für Gasblocker	Nein
Spleißschutztyp	Schrumpf
Mit Steckschutzvorrichtung	Ja
Möglichkeit zur Mastmontage	Nein

### General data

Farbe	weiß
Schwenkbare Spleißkassette	Nein
Kabelmantelabfangung	Nein
Max. Bestückung (Adapter)	2

### Mechanical characteristics

IP Schutzart	IP20
Fremdkörper- und Berührungsschutz	Schutz gegen mittelgroße Fremdkörper

### Mechanische Eigenschaften

Wasserschutz	Kein Schutz
--------------	-------------

### Dimensions

Abmessungen	84 x 130 x 24 mm
-------------	------------------

### Environmental conditions

Temperaturbereich	0 - 50 °C
-------------------	-----------

### Verfügbare Varianten

ArtNr.	Bezeichnung	Zugangsschutz
FTTH-BOX-IN-2	FTTH Indoor Anschlussbox für 2 Fasern, 2 Kupplungen, Steckschutzvorrichtung	Ohne

### Zeichnungen

Dieses Datenblatt wurde maschinell am 24-02-2025 erzeugt. Technische Änderungen vorbehalten.



# DATENBLATT

FTTH Indoor Anschlussbox für 2 Fasern, 2 Kupplungen, Steckschutzvorrichtung

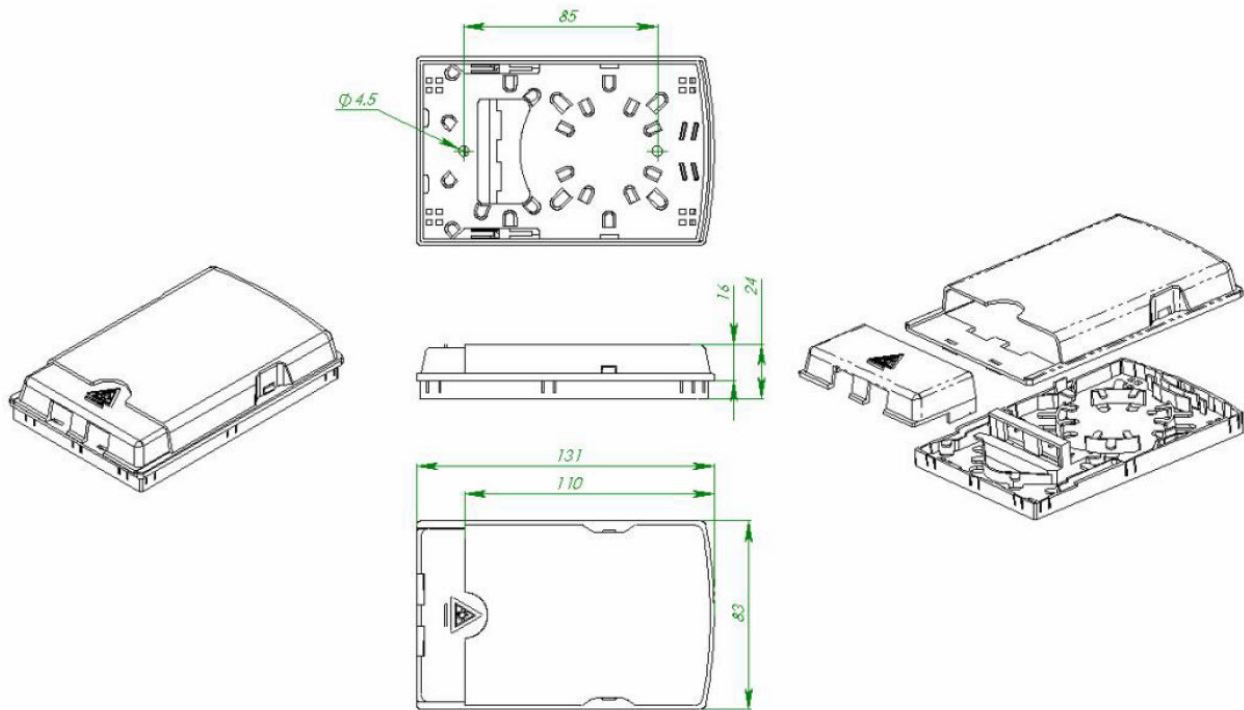

Dieses Datenblatt wurde maschinell am 24-02-2025 erzeugt. Technische Änderungen vorbehalten.

