



24 000 899 - 1

Eltako

Phasenkontrolle P3K12-230V

Diese Geräte dürfen nur durch eine Elektrofachkraft installiert werden, andernfalls besteht Brandgefahr oder Gefahr eines elektrischen Schlages!

Temperatur an der Einbaustelle:
-20°C bis +50°C.
Lagertemperatur: -25°C bis +70°C.
Relative Luftfeuchte:
Jahresmittelwert <75%.

Stand-by-Verlust nur 0,06 Watt je Pfad.

Reiheneinbaugerät für Montage auf Tragschiene DIN-EN 60715 TH35.

1 Teilungseinheit = 18 mm breit, 58 mm tief.

Zur optischen Überwachung von 1 bis 3 Außenleitern 230V.

Anzeige mit drei roten Leuchtdioden.

Anschlussbeispiel

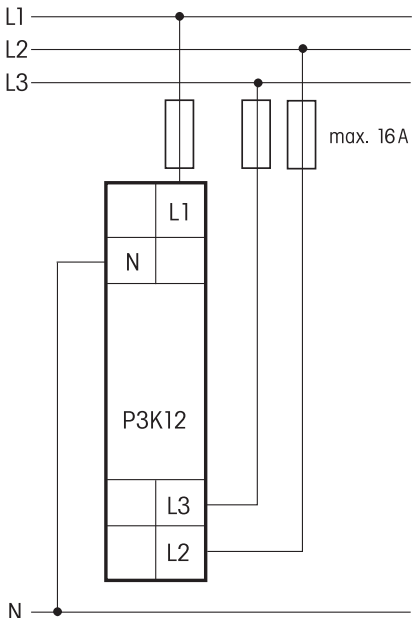

Zum späteren Gebrauch aufbewahren!

Eltako GmbH

D-70736 Fellbach

**Produktberatung und
Technische Auskünfte:**

+49 711 943500-02

Technik-Beratung@eltako.de

eltako.com

25/2021 Änderungen vorbehalten.