

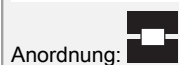

ESTK 8.10 ZG (463 010)

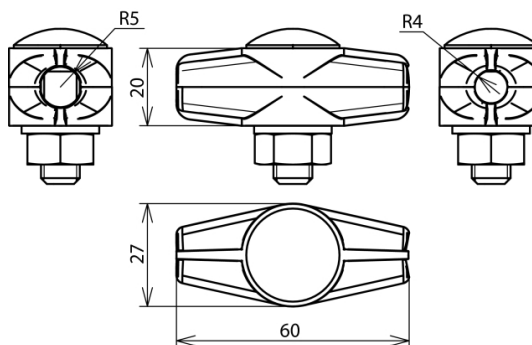

Abbildung unverbindlich



Anordnung:

| Typ | ESTK 8.10 ZG |
|--|---------------------|
| Art.-Nr. | 463 010 |
| Werkstoff | ZG |
| Klemmbereich Rd / Rd | 8 / 10 mm |
| Schraube | ⬆ M10 x 30 mm |
| Werkstoff Schraube / Mutter | NIRO |
| Blitzstromtragfähigkeit (10/350 µs) | 50 kA ^{*)} |
| Normenbezug | DIN EN 62561-1 |
| Gewicht | 138 g |
| Zolltarifnummer (Komb. Nomenklatur EU) | 85359000 |
| GTIN (EAN) | 4013364025493 |
| VPE | 50 Stk. |

^{*)} Genaue Zuordnung siehe Prüfzertifikat.

Änderungen in Form und Technik, bei Maßen, Gewichten und Werkstoffen behalten wir uns im Sinne des Fortschrittes der Technik vor. Die Abbildungen sind unverbindlich.