

# MX5050

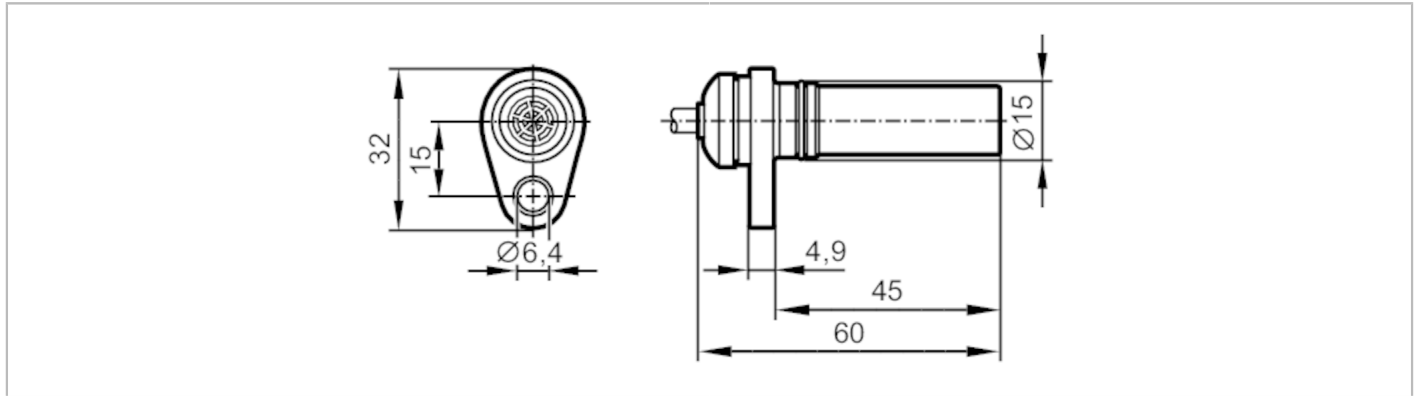

## Drehzahlsensor

MXD41,7/BPKG/H/0,5/ZH/US



Produktmerkmale		
Elektrische Ausführung		PNP
Ausgangsfunktion		Schließer
Schaltabstand	[mm]	1,7; (Die Verwendung von Zahnrädern mit anderem Modul beeinflusst Schaltabstand und Phasenlage.)
Abmessungen	[mm]	Ø 15 / L = 60
Elektrische Daten		
Betriebsspannung	[V]	10...30 DC
Stromaufnahme	[mA]	< 40
Schutzklasse		III
Verpolungsschutz		ja
Ausgänge		
Elektrische Ausführung		PNP
Ausgangsfunktion		Schließer
Max. Spannungsabfall Schaltausgang DC	[V]	1
Max. Reststrom	[mA]	0,1
Dauerhafte Strombelastbarkeit des Schaltausgangs DC	[mA]	50
Kurzzeitige Strombelastbarkeit des Schaltausgangs	[mA]	50
Schaltfrequenz DC	[Hz]	1...15000
Kurzschlusschutz		ja
Überlastfest		ja
Erfassungsbereich		
Schaltabstand	[mm]	1,7; (Die Verwendung von Zahnrädern mit anderem Modul beeinflusst Schaltabstand und Phasenlage.)
Realschaltabstand Sr	[mm]	1,7 ± 10 %
Arbeitsabstand	[mm]	1,38
Umgebungsbedingungen		
Umgebungstemperatur	[°C]	-32...85

# MX5050



## Drehzahlsensor

MXD41,7/BPKG/H/0,5/ZH/US

Schutzart	IP 65; IP 68; IP 69K
-----------	----------------------

### Zulassungen / Prüfungen

EMV	EN 61000-4-2	4 kV CD / 8 kV AD
	EN 61000-4-3	10 V/m
	EN 61000-4-4	2 kV
	EN 61000-4-6	10 V/m
	EN 61000-4-8	30 A/m
	EN 55011	0 Klasse B
Schockfestigkeit	DIN EN 60068-2-27	30 g 11 ms Halbsinus; je 3 Schocks in jede Richtung der 3 Koordinatenachsen
Schneller Temperaturwechsel	EN 60068-2-14 Na	TA = -10 °C; TB = 70 °C; t1 = 60 min; t2 = < 10 s; 20 Zyklen
Salzsprühnebeltest	EN 60068-2-52 Kb	Schärfegrad 5 (4 Prüfzyklen)
MTTF [Jahre]		3659

### Mechanische Daten

Gewicht [g]	49,8
Abmessungen [mm]	Ø 15 / L = 60
Werkstoffe	Messing; PA; O-Ring: FKM
Anzugsdrehmoment [Nm]	7
Zahnradmodul [mm]	1,25
Schaftlänge [mm]	45

### Bemerkungen

Verpackungseinheit	1 Stück
--------------------	---------

### Elektrischer Anschluss - Stecker

Kabel: 0,5 m, PUR

Steckverbindung: 1 x M12; Codierung: A



### Anschluss

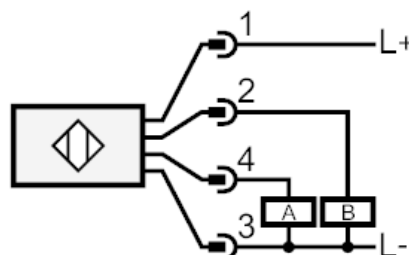



## Drehzahlsensor

MXD41,7/BPKG/H/0,5/ZH/US

### Diagramme und Kurven

Schaltsignale

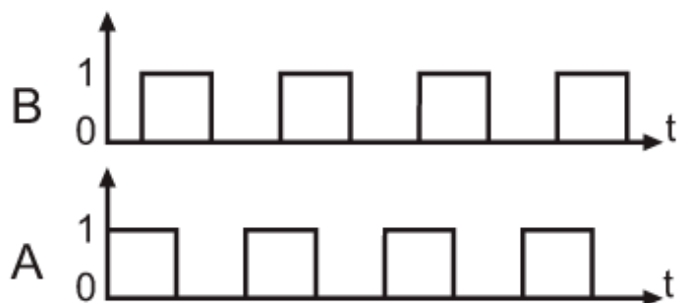

Phasenverschiebung  $90^\circ \pm 20^\circ$

Tastverhältnis  $50\% \pm 10\%$

Die Verwendung von Zahnrädern mit anderem Modul beeinflusst Schaltabstand und Phasenlage.