

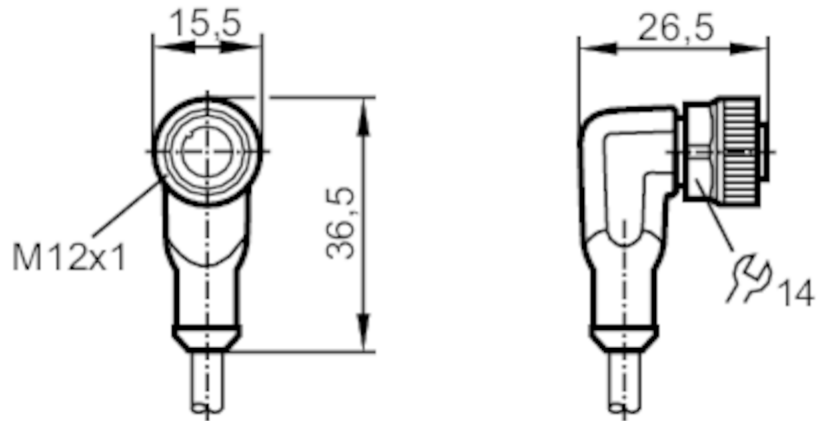

Anschlusskabel mit Buchse

ADOAH050MSA0005H05



Einsatzbereich

Besondere Eigenschaft	silikonfrei; halogenfrei; Vergoldete Kontakte; Schleppketteneignung
Applikation	CAN-Bus
Silikonfrei	ja

Elektrische Daten

Betriebsspannung	[V]	32 DC; (Adern 4+5: 5 V)
Schutzklasse		II
Strombelastbarkeit gesamt	[A]	4; (Adern 4+5: 0,05)

Umgebungsbedingungen

Umgebungstemperatur	[°C]	-25...90
Umgebungstemperatur bewegt	[°C]	-25...90
Schutzart		IP 65; IP 67; IP 68; IP 69K

Mechanische Daten

Gewicht	[g]	179,6
Abmessungen	[mm]	26,5 x 15,5 x 36,5
Werkstoffe		Gehäuse: TPU schwarz; Dichtung: FKM
Werkstoff Überwurfmutter		Messing, vernickelt
Schleppketteneignung		ja
Schleppketteneignung	Biegeradius bei flexiblem Einsatz	min. 10 x Kabeldurchmesser
	Verfahrgeschwindigkeit	max. 3,3 m/s bei 5 m horizontaler Verfahrlänge und max. Beschleunigung von 5 m/s ²
	Biegezyklen	> 5 Mio.
	Torsionsbeanspruchung	± 180 °/m



Anschlusskabel mit Buchse

ADOAH050MSA0005H05

Bemerkungen	
Bemerkungen	Der CAN-Bus Abschlusswiderstand (120 Ω) ist im M12-Steckverbinder integriert.
Hinweise	Bitte beachten Sie den Technischen Hinweis unter "Downloads"
Verpackungseinheit	1 Stück

Elektrischer Anschluss
 Kabel: 5 m, PUR, halogenfrei, schwarz, Ø 4,9 mm; 5 x 0,34 mm² (42 x Ø 0,1 mm)

Elektrischer Anschluss - Buchse
 Steckverbindung: 1 x M12, abgewinkelt; Arretierung: Messing, vernickelt; Kontakte: vergoldet; Anzugsdrehmoment: 0,6...1,5 Nm

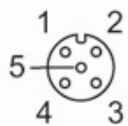

Anschluss

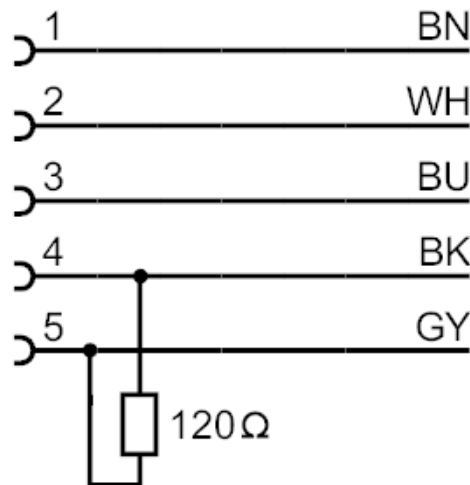

Adernfarben :

- BK = schwarz
- BN = braun
- BU = blau
- GY = grau
- WH = weiß