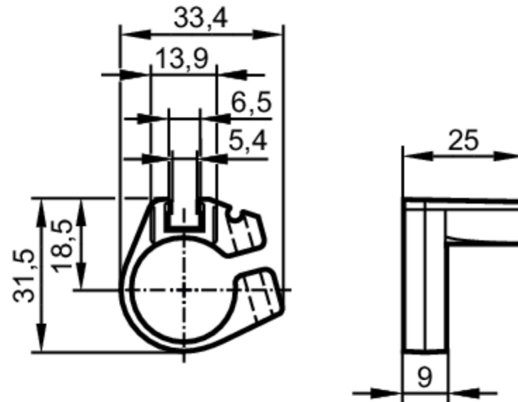

**Rundzylinder-Montageschelle für Zylindersensoren**

CLAMP FOR CLEAN LINE CYL D20

**Einsatzbereich**

Ausführung für Bauformen MKT

**Umgebungsbedingungen**

Umgebungstemperatur [°C] 0...50

**Mechanische Daten**

Gewicht [g] 9,2

Werkstoffe POM; Halteelement: Aluminium; Schraube: Edelstahl

Anzugsdrehmoment [Nm] 0,5; (Befestigungsschraube)

Kolbendurchmesser [mm] 20

**Zubehör**

Zubehör mitgeliefert Innensechskantschrauben: 1 x SW2,5

**Bemerkungen**

Verpackungseinheit 1 Stück

**Diagramme und Kurven**

Montage

