

Lunis 41

Eco

51DS107D33B

51DS107D43B

51DS107F34B

51DS107F44B

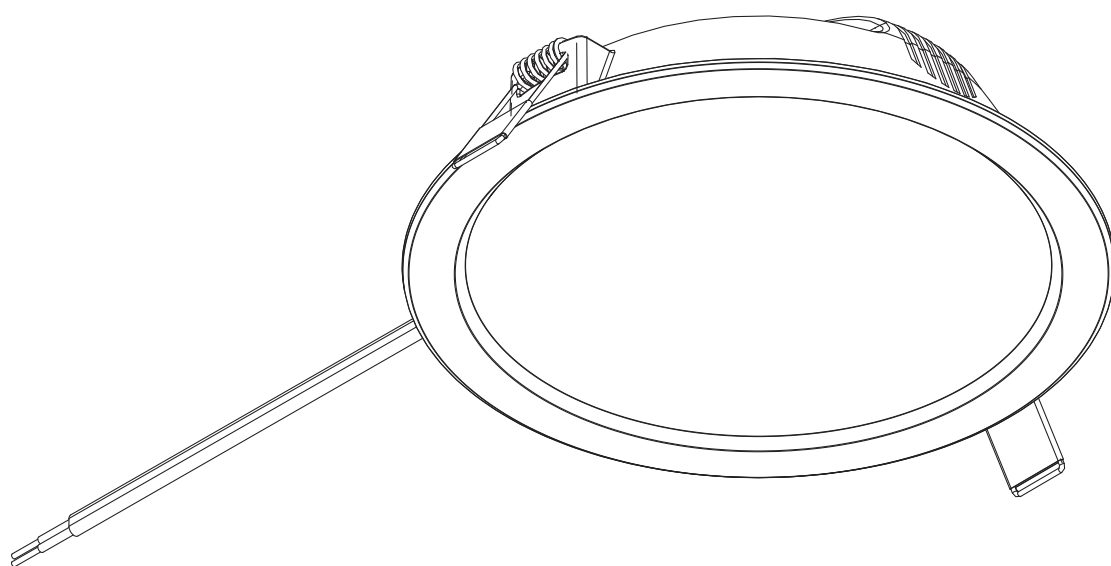

siteco

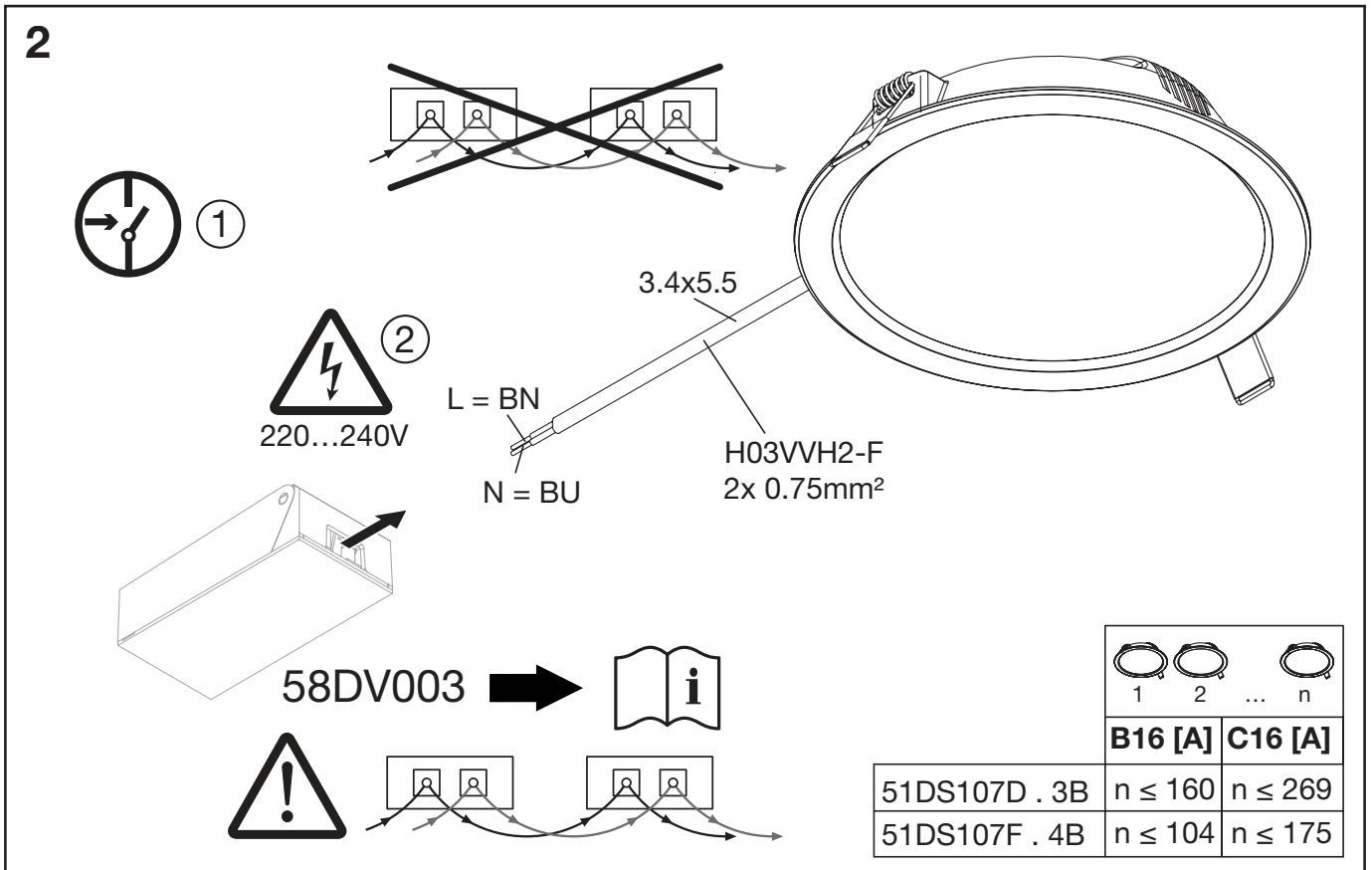
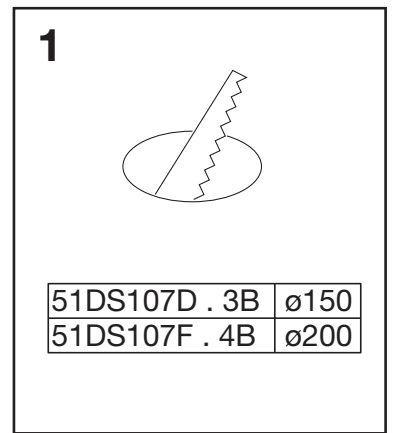
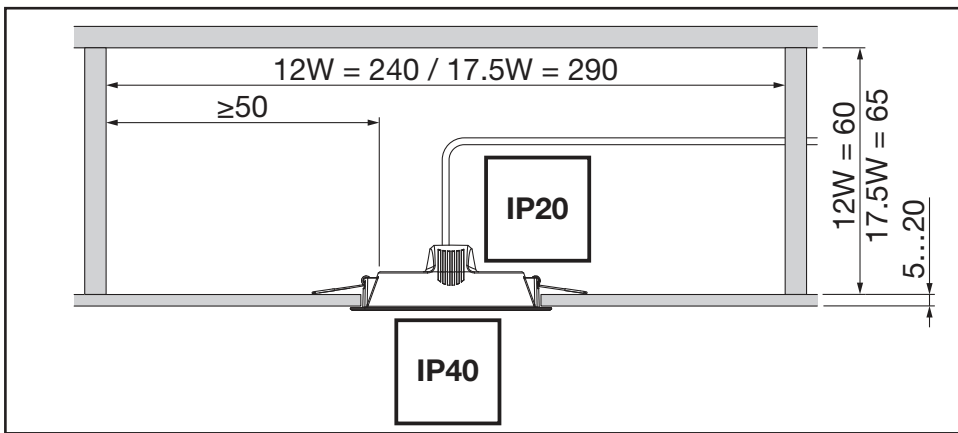
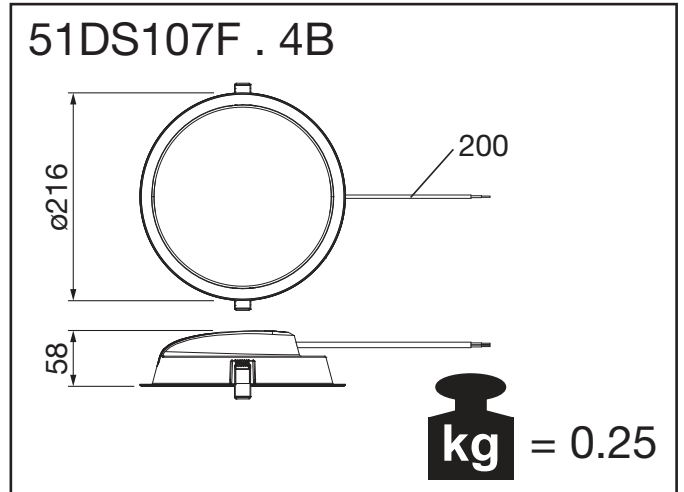
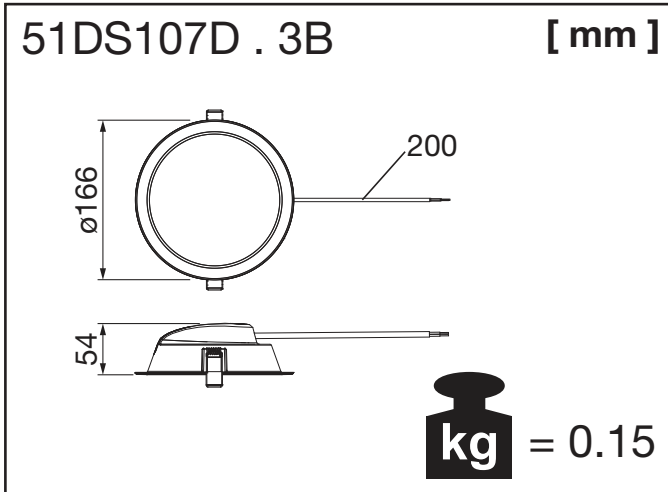

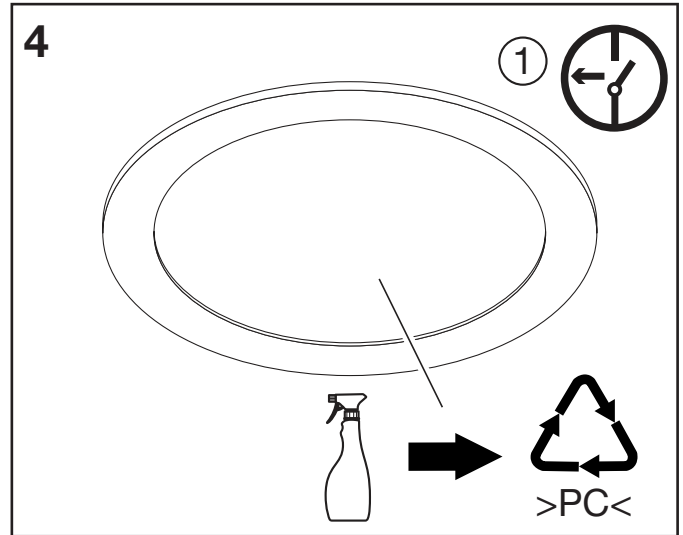
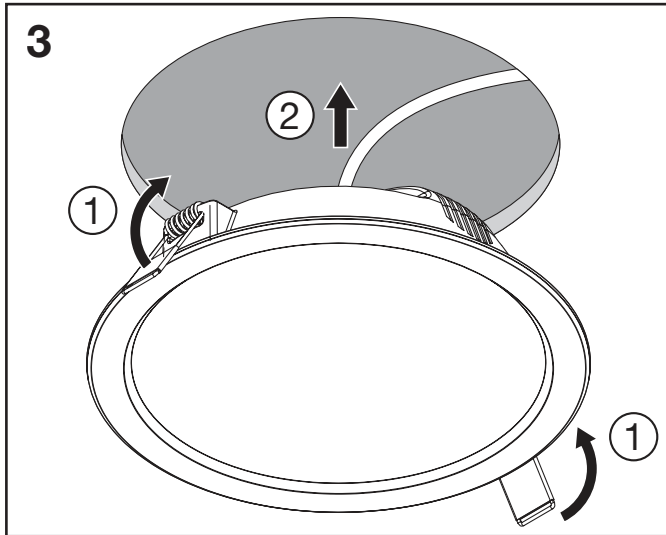

Ⓓ Anschlussklemme nicht im Lieferumfang enthalten. Ⓔ Connecting terminal not included. Ⓕ Bornier de raccordement non fourni. Ⓘ Il terminale di connessione non è incluso. Ⓖ Terminal de conexión no incluido. Ⓗ Terminal de ligação não incluído. Ⓢ Η λυρίδα σύνδεσης δεν περιλαμβάνεται. Ⓝ Aansluitklemmen worden niet bijgeleverd. Ⓟ Terminalen är ej inkluderad i leveranspaketet. Ⓜ Kytken-täterminaalia ei toimiteta laitteen mukana. Ⓝ Tilkoblingsklemme følger ikke med i pakningen. Ⓚ Terminalen inkluderes ikke i pakken. Ⓒ Připojovací svorkovnice není součástí dodávky. Ⓡ Соединительный зажим не входит в комплект поставки. Ⓜ A sorkapocs nem része a csomagnak. Ⓟ Zacisk przyłączeniowy nie wchodzi w zakres dostawy. Ⓢ Připojovací svorka sa v dodávke nenachádza. Ⓛ Priključna sponka ni priložena dostavljenemu paketu. Ⓡ Konnektör şeridi teslimat kapsamına dahil değildir. Ⓜ Spojni terminal nije priložen. Ⓡ Borna de legatürä nu este inclusă în pachetul de livrare. Ⓡ Присъединителната клема не е включена в доставката. Ⓢ Klemm ei sisaldu tarnekomplektis. Ⓡ Jungčiū gnybtai nepridėti. Ⓡ Pieslēguma spaiļe neietilpst piegādes aprīmā. Ⓢ Terminal nije uključen u orseg isporuke. Ⓡ З'єднувальний зажим не входить у комплект постачання. Ⓚ Жалғау терминалы қамтылмаған. Ⓐ محطة التوصيل غير متضمنة.

Ⓓ Netzanschluss bitte nach den länderspezifischen Errichtungsbestimmungen tätigen. Ⓔ Connect to the power supply in accordance with national regulations. Ⓕ Connexion à l'alimentation conformément aux normes en vigueur. Ⓘ Effettuare l'allacciamento alla rete secondo le norme di installazione vigenti nel paese d'utilizzo. Ⓖ La conexión a red debe de realizarse siguiendo las normas específicas de cada países. Ⓗ Ligar à fonte de alimentação, de acordo com a regulamentação nacional. Ⓢ Συνδέστε το στο τροφοδοτικό σύμ-φωνα με τους εθνικούς κανονισμούς. Ⓝ Aansluiten op het lichtnet, conform de nationale regelgeving. Ⓟ Nätanslutning skall ske enligt nationella bestämmelser. Ⓜ Kytkentä verkkoon kansallisten ohjeiden mukaan. Ⓝ Koble til strømforsyningen i henhold til nasjonale bestemmelser. Ⓚ Netttilslutning jf. landesspecifikke bestemmelser. Ⓒ Připojení k síťovému napětí dle platných národních norem. Ⓡ Подключение к питанию следует выполнять в соответствии с требованиями государственных нормативов. Ⓜ Csatlakoztassa a tápegységbe a helyi előírásoknak megfelelően. Ⓟ Zasilanie należy połączyć zgodnie z wymaganiami odpowiednich norm. Ⓢ Zapojte do el. privodu podľa predpísaných noriem. Ⓛ V napájanje priključite v skladu z nacionalnimi predpisi. Ⓡ Şebeke bağlantısını lütfen ülkeye özgü kurulum kuralları çerçevesinde yapınız. Ⓜ Spojite na izvor napajanja u skladu s nacionalnim propisima. Ⓡ Conectați la sursa de tensiune conform prevederilor din țara în care vă aflați. Ⓡ Свържете към електрозахранването в съответствие с националните правила. Ⓢ Elektrivõrkku ühendamiseks jälgida kohalikke elektripaigaldiste ehitamise eeskirju. Ⓡ Prijunkite prie maitinimo šaltinio atsižvelgiant į nustatytus valstybinius reikalavimus. Ⓡ Savienojiet ar strāvas padevi saskaņā ar nacionālajiem tiesību aktiem. Ⓢ Povežite sa napajanjem u skladu sa nacionalnim propisima. Ⓡ Підключення до живлення слід здійснювати відповідно до вимог національних нормативів. Ⓚ Қуат көзін мемлекеттік ережелерге сай жалғаңыз. Ⓐ قم بتوصيله بمصدر الطاقة وفقاً للوائح الوطنية.

 Ⓓ Nicht zur Abdeckung mit Wärmedämm-Material geeignete Leuchten Ⓢ Luminaires not suitable for covering with thermally insulating material Ⓕ Ce luminaire ne convient pas aux revêtements constitués de matériaux thermo-isolants Ⓘ Apparecchi di illuminazione non idonei per essere ricoperti con materiale termoisolante Ⓖ Las luminarias no son aptas para el recubrir con material aislante térmicamente Ⓟ Luminárias não adequadas para cobertura com material de isolamento térmico Ⓢ Οι λυχνίες δεν πρέπει να καλύπτονται με θερμομονωτικό υλικό Ⓝ Armaturen niet geschikt voor het bedekken met warmte-isolerend materiaal Ⓟ Armaturen skall inte täckas med termiskt isolerande material Ⓜ Valaisimia ei saa peittää lämpöeristävällä materiaalilla Ⓝ Lampene er ikke egnet for tildekking av termisk isoleringsmateriale Ⓚ Armaturene er ikke egnede til overflader med termisk isolerende materiale Ⓒ Svitidlo nezakrývejte tepelně izolačním materiálem Ⓡ Светильники не предназначены для покрытия термоизоляционным материалом Ⓜ A lámpatestet nem fedheti hőszigetelő anyag Ⓟ Opraw nie można przykrywać materiałem termoizolacyjnym Ⓢ Svietidlo sa nesmie pokrývať tepelne izolačným materiálom Ⓛ Svetilke niso primerne za prekrivanje s termoizolacijskim materialom Ⓡ Armatürler termal izole edici malzeme ile kaplanması uygun değildir Ⓡ Svjetiljka nije pogodna za prekrivanje sa materijalom koji izolira toplinu Ⓡ Acest corp de iluminat nu se poate fi acoperit de material izolant termic Ⓡ Осветителни тела не подходящи за покриване с термично изолиращи материали Ⓢ Valgustit ei tohi kinni katta Ⓡ Neuždengti šilumos nepraleidžiančiomis medžiagomis Ⓡ Gaismekļi nav piemēroti pārklāšanai ar termāli neizturīgiem materiāliem Ⓢ Sveiljke nisu pogodne za prekrivanje termički izolacionim materijalom Ⓡ Світильники не розраховані на покривання термоізоляційним матеріалом Ⓚ Шығардандарды жылу реттегіш материалмен қаптауға келмейді Ⓐ هذا المصباح غير مناسب للأغطية المصنوعة من مواد عازلة للحرارة.

D

Ⓧ Dieses Produkt enthält eine Lichtquelle der Energieeffizienzklasse D.
 Ⓧ This product contains a light source of energy efficiency class D.



Ⓧ Die Lichtquelle dieser Leuchte ist nicht auswechselbar. Wenn die Lichtquelle das Ende ihrer Lebensdauer erreicht hat, ist die gesamte Leuchte zu ersetzen. Ⓧ The light source of this luminaire is not replaceable, when the light source reaches its end of life the whole luminaire shall be replaced. Ⓧ La source de lumière de ce luminaire ne peut être remplacée, lorsque celle-ci atteint la fin de sa durée de vie, l'ensemble du luminaire doit être remplacé. Ⓧ La sorgente luminosa di questo apparecchio di illuminazione non può essere sostituita; al termine della durata della sorgente luminosa occorrerà sostituire l'intero apparecchio di illuminazione. Ⓧ La fuente de luz de esta luminaria no es reemplazable, cuando la fuente de luz llega al final de la vida se debe de sustituir la luminaria entera. Ⓧ A fonte de luz desta luminária não é substituível, quando a fonte de luz atinge o seu fim de vida, toda a luminária deve ser substituída. Ⓧ Η πηγή φωτός αυτής της λυχνίας δεν μπορεί να αντικατασταθεί. Σε περίπτωση που η πηγή φωτός παύει να λειτουργεί, πρέπει να αντικατασταθεί όλη η λυχνία. Ⓧ De lichtbron van dit armatuur is niet vervangbaar. Wanneer de lichtbron het einde van zijn levensduur heeft bereikt, dient het gehele armatuur te worden vervangen. Ⓧ Ljuskällan för denna armatur kan inte bytas ut, när ljuskällan nått slutet av sin livslängd skall hela armaturen ersättas. Ⓧ Tämän valaisimen valonlähde ei voida vaihtaa, koko valaisin on vaihdettava, kun valonlähde tulee käyttöikänsä päähän. Ⓧ Lyskilden til denne lampen kan ikke skiftes ut. Når lyskildens levetid er over, må hele lampen skiftes ut. Ⓧ Lyskilden i dette armature kan ikke udskiftes. Når lyskildens levetid er ophørt, skal hele armaturet udskiftes. Ⓧ Světelný zdroj není vyměnitelný. Po skončení života světelného zdroje je třeba vyměnit celé svítidlo. Ⓧ Источник света данного светильника не подлежит замене, в случае достижения окончания срока его службы светильник заменяется целиком. Ⓧ A fényforrás nem cserélhető a lámpatestben. Amennyiben a fényforrás elérte élettartama végét, az egész lámpatest cseréje szükséges. Ⓧ Źródło światła w tej oprawie jest niewymienne. Gdy źródło światła ulegnie zużyciu, należy wymienić całą oprawę. Ⓧ Svetelný zdroj v tomto svietidle nie je vymeniteľný, pri konci životnosti svetelného zdroje, treba vymeniť celé svietidlo. Ⓧ Svetlobni vir te svetilke se ne more spremeniti, ko je svetlobni vir dosegel svojo končno uporabo, potrebno je zamenjati celotno luč. Ⓧ Bu armatürün ışık kaynağı değiştirilemez. Armatür ömrünün sonuna geldiğinde bütün armatür değiştirilir. Ⓧ Izvor svetlosti ove svjetiljke nije zamjenjiv. Kada svjetiljka dosegne svoj životni vijek, potrebno je zamijeniti cijelu svjetiljku. Ⓧ Sursa de lumina nu se poate schimba. Cand aceasta nu mai functioneaza trebuie schimbat tot corpul de iluminat. Ⓧ Источника на светлина в това осветително тяло не се подменя. Когато източника на светлина достигне края на живота си, трябва да се подмени цялото осветително тяло. Ⓧ Valgusallikas ei ole vahetata; kui valgusti tööiga on läbi, vahetatakse terve valgusti. Ⓧ Maitinimo šaltinis šiame šviestuve yra nekeičiamas, pasibaigus jo tarnavimo laikui, turėtų būti pakeistas visas šviestuvas. Ⓧ Gaismekļa gaismas avots nav aizvietojams, kad gaismas avota mūžs ir galā, jānomaina viss gaismeklis. Ⓧ Svetlosni izvor u svjetiljci nije zamenljiv, kada svetlosni izvor dostigne svoj životni ek cela svjetiljka će biti zamenjena. Ⓧ Джерело світла в цьому світильнику не можна замінити, тому коли джерело світла досягне свого кінця строку служби, має бути замінений весь світильник. Ⓧ Шығарданның жарық көзі алмастыруға келмейді, егер жарық көзі аяқталғаннан кейін барлық шығардан алмастырылуы керек. Ⓧ لا يمكن استبدال مصدر الضوء لهذا المصباح ، عندما يصل مصدر الضوء إلى نهاية عمره الافتراضي ، يجب استبدال المصباح بالكامل.

Ⓧ Die äußere flexible Leitung dieser Leuchte kann nicht ausgetauscht werden; falls die Leitung beschädigt ist, muss die Leuchte verschrottet werden. Ⓧ The outer flexible line on this luminaire cannot be replaced; if the line is damaged the luminaire must be scrapped. Ⓧ La conduite extérieure flexible de ce luminaire ne peut pas être remplacée. Si la conduite est endommagée, le luminaire doit être mis au rebut. Ⓧ Il cavo flessibile esterno di questa lampada non può essere sostituito; se il cavo è danneggiato, occorrerà rottamare la lampada. Ⓧ El cable flexible exterior de esta lámpara no puede ser sustituido; en caso de que esté dañado se debe desguazar la lámpara. Ⓧ O cabo flexível exterior desta lâmpada não pode ser substituído; se o cabo estiver danificado, a lâmpada tem de ser eliminada como resíduo. Ⓧ Ο εξωτερικός εύκαμπτος σωλήνας αυτών των λυχνιών δεν μπορεί να αντικατασταθεί. Σε περίπτωση βλάβης του σωλήνα, οι λυχνίες πρέπει να καταστραφούν. Ⓧ De externe flexibele aansluitkabel van de verlichtingsarmaturen is niet vervangbaar. Laat de armatuur verschromen als de kabel beschadigd is. Ⓧ Den ytre flexibla kabeln för denna lampen kan inte bytas ut; om ledningen är skadad, måste lampen kasseras. Ⓧ Tämän valaisimen ulkoista joustavaa johtoa ei voi vaihtaa; jos johto on vaurioitunut, valaisin on romutettava. Ⓧ Den ytre fleksible ledningen til dette lyset kan ikke skiftes ut. Hvis ledningen er skadet, må lyset kasseres. Ⓧ Det udvendige, bøjelige kabel på denne lampe kan ikke udskiftes. Hvis kablet er beskadiget, skal lampen kasseres. Ⓧ Vnější pružný přívod nelze vyměnit. V případě jeho poškození se musí světlo zlikvidovat. Ⓧ Запрещается заменять внешнюю гибкую проводку этого светильника — в случае ее повреждения светильник следует утилизировать. Ⓧ A lámpa külső flexibilis vezetéke nem cserélhető; a vezeték sérülése esetén a lámpát ki kell selejtezni. Ⓧ Zewnętrzny, elastyczny przewód tej lampy nie można wymienić; uszkodzenie przewodu jest równoznaczne z koniecznością wyrzucenia lampy. Ⓧ Vonkajší pružný prívod nie je možné vymeniť. V prípade jeho poškodenia sa musí svetlo zlikvidovať. Ⓧ Zunanjega gibkega vodnika svetilke ni mogoče zamenjati; če je vodnik poškodovan, je treba svetilko odložiti med odpadke. Ⓧ Bu lambanın dış esnek hattı değiştirilemez, hat hasar görmüşse lamba hurdaya çıkarılmamalıdır. Ⓧ Vanjski fleksibilni kabel ove svjetiljke ne može se zamijeniti; ako je kabel oštećen, lampica se mora baciti. Ⓧ Conductorul flexibil exterior al acestei lămpi nu poate fi înlocuit; dacă se deteriorează trebuie aruncat. Ⓧ Външният гъвкав проводник на такова осветително тяло не може да бъде сменен. Ако проводникът се повреди, осветителното тяло трябва да се бракува. Ⓧ Selle valgusti välist painduvat juhett ei või välja vahetada; juhul, kui juhe on kahjustunud, tuleb valgusti kasutuselt kõrvaldada. Ⓧ Išorinio lanksčiojo šio šviestuvo laido keisti negalima; jei laidas pažeistas, šviestuvą reikia pristatyti į metalo laužo surinkimo punktą. Ⓧ Ārējo fleksiblo šīs spuldzes līniju nevar aizvietot; ja līnija ir bojāta, spuldzi jānodod utilizācijai. Ⓧ Spoljašnji fleksibilni kabl ove svjetiljke se ne može zameniti; ako je kabl oštećen, svjetiljka se mora baciti. Ⓧ Зовнішній гнучкий провід цього світильника не може бути замінений; у випадку пошкодження проводу, світильник слід замінити. Ⓧ Осьы шамның сыртқы иілімді сымын алмастыруға болмайды; егер сымға зақым келсе, шамды кәдеге жарату керек. Ⓧ لا يمكن استبدال الخط المرئي الخارجي في وحدة الإنارة هذه ؛ في حالة تلف الخط ، يجب إلغاء وحدة الإنارة. Ⓧ

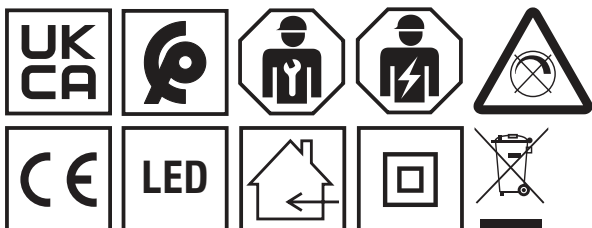

5MA69-260549_ad
24.07.2024 / KIN

Siteco GmbH
 Georg-Simon-Ohm-Straße 50
 83301 Traunreut, Germany
 mail: technicalsupport@siteco.de
 Phone: +49 8669 / 33-844
 www.siteco.com