

DL 50 LED

Seilhängeleuchte / Catenary luminaire
Mini

5XA248U...E

5XA248V...E

5XA248W...E

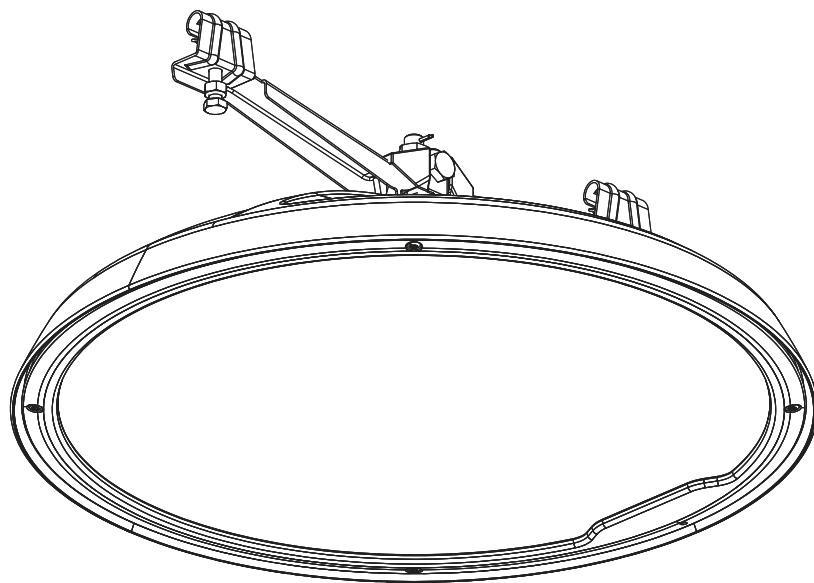

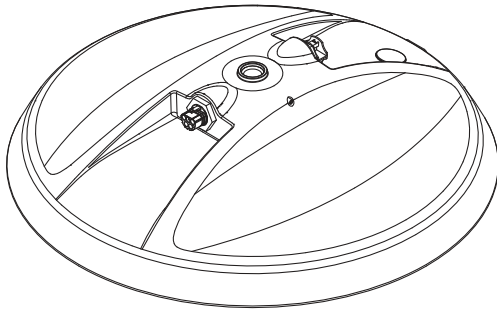

5XA248U...E
5XA248V...E
5XA248W...E

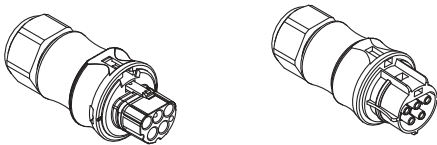

5EA6Y00CST

 **kg** ≤ 0.05

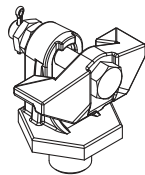

5NA18100XA08

 **kg** ≤ 0.45

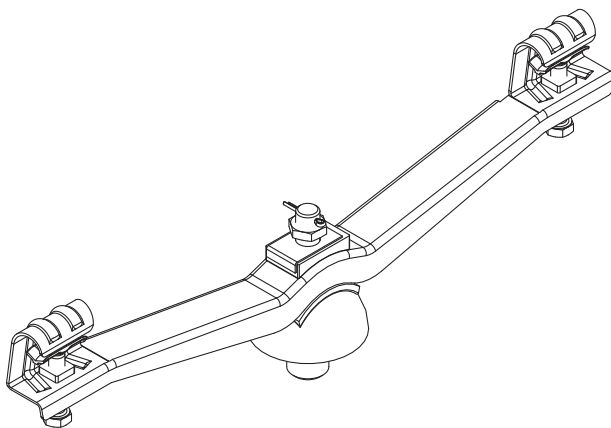

5NY900408

 **kg** ≤ 0.58

[mm]

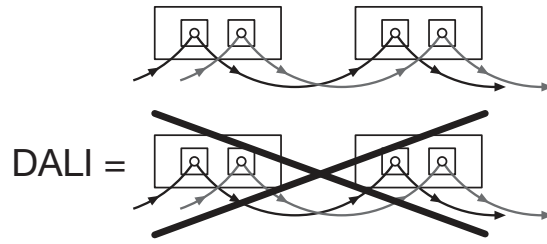

$$S_{\downarrow} = 0.20\text{m}^2$$

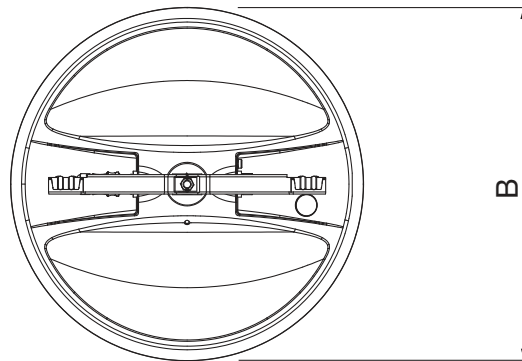
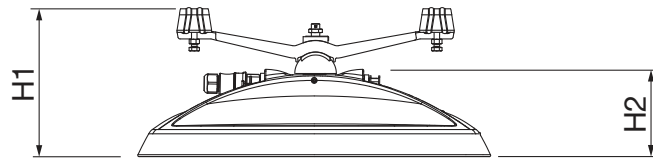

$$S_{\uparrow} = 0.06\text{m}^2$$

$$= 4 \dots 10\text{m}$$

$$\text{kg} \leq 10.6$$

			L	N	LST	E	D1	D2
iQ Night-Set / Lumen-Switch	Servicebox ready(DALI)	5XA248 ... D/G...	1	N		(E)	2	2
iQ Smart-Wire 0V / 230V (2-/10-Step)	No Service-box (DALI)	5XA248 ... F...	1	N	3	(E)	(2)	
iQ Night-Set / Lumen-Switch		5XA248 ... F...	1	N	(3)	(E)	(2)	
iQ Night-Set (Profil 1 & 2)		5XA248 ... F...	1	N	3	(E)	(2)	
Smart Interface		5XA248 ... S...	1	N		(E)		
Smart Interface (iQ) + LST		5XA248 ... V...	1	N	3	(E)	(2)	

A)

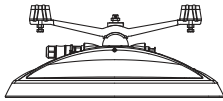

B)

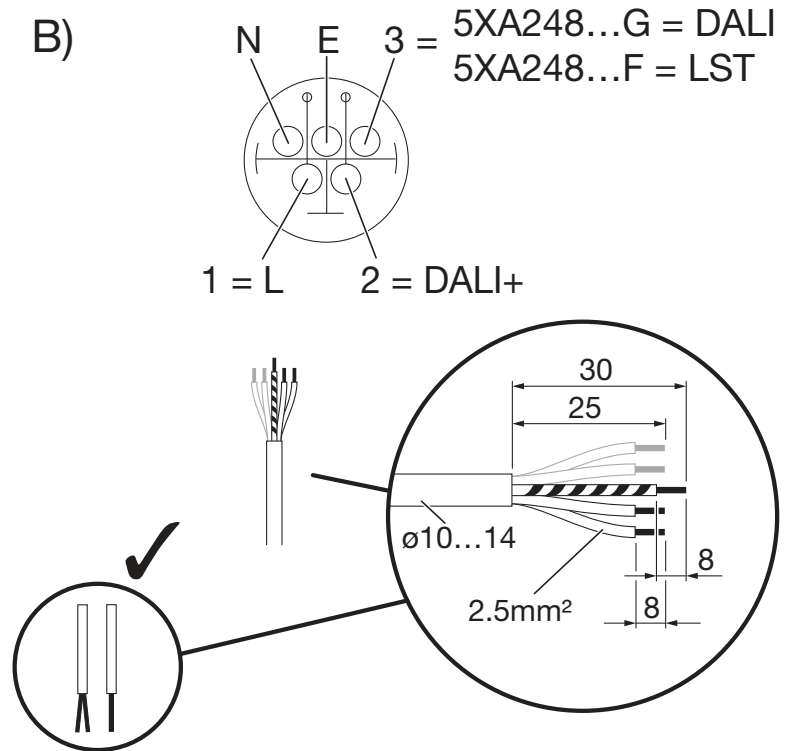

C)

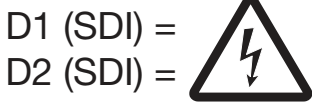

E)

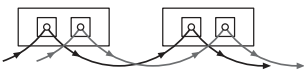

F)

DALI =



D)

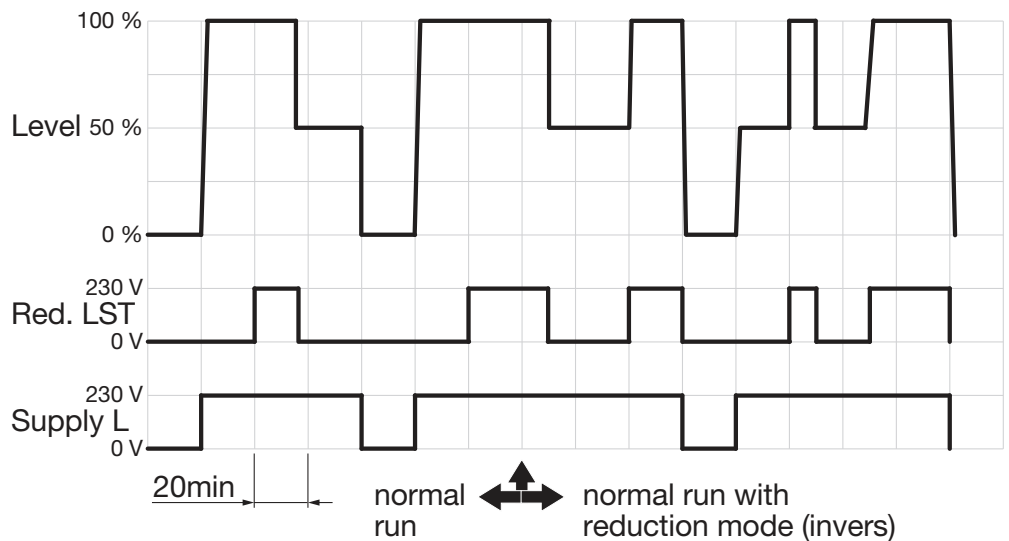

1

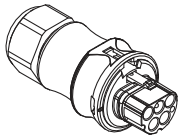

5EA6Y00CST

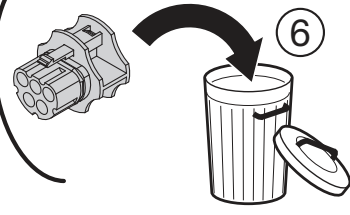
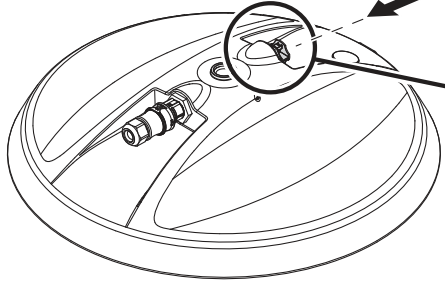
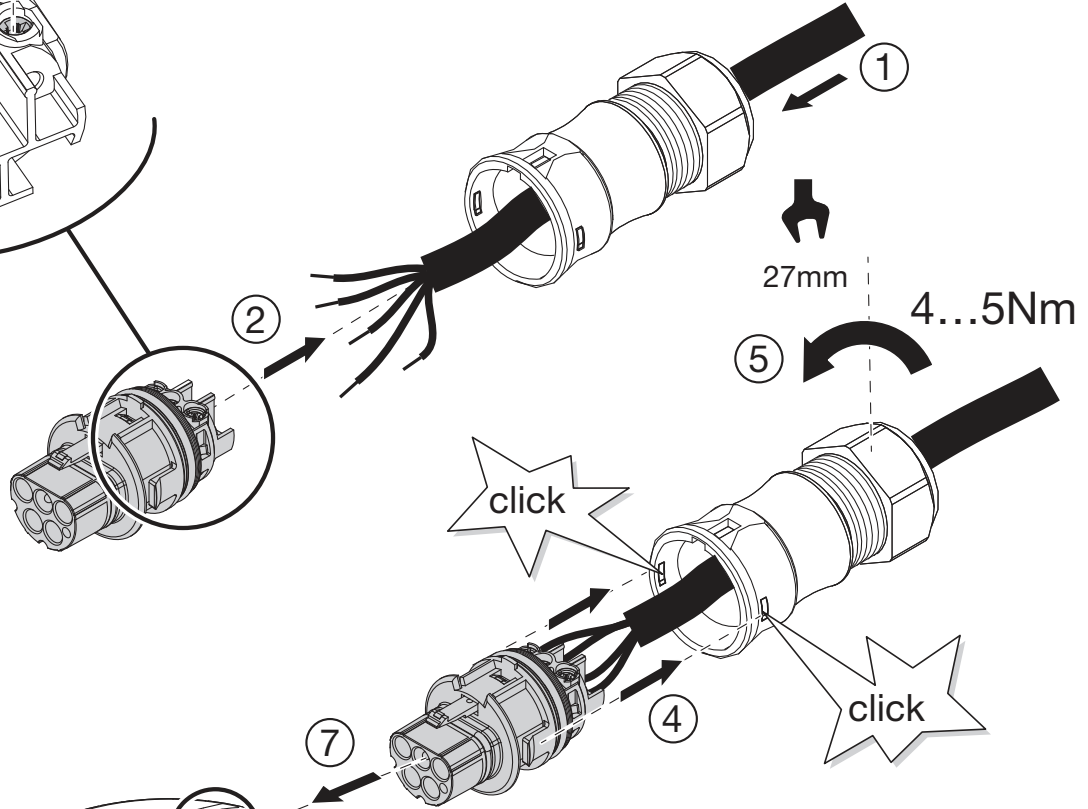
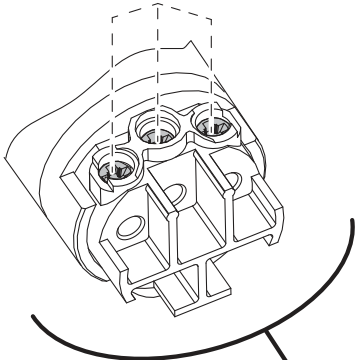
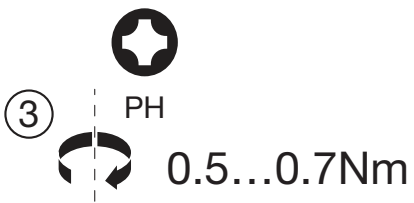
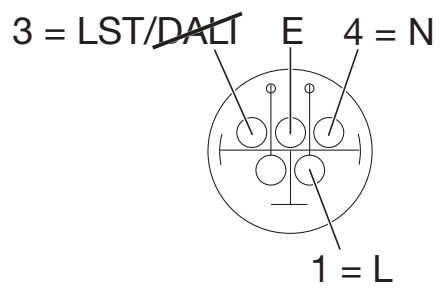
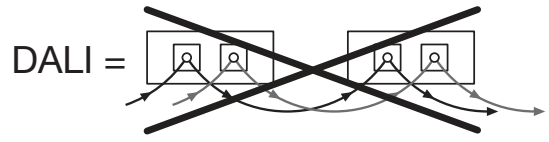
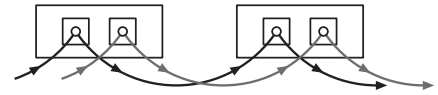

2.1a

5NY900408



17mm

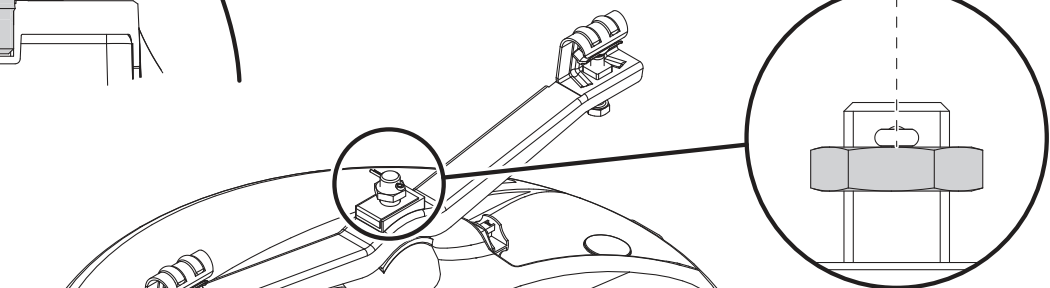
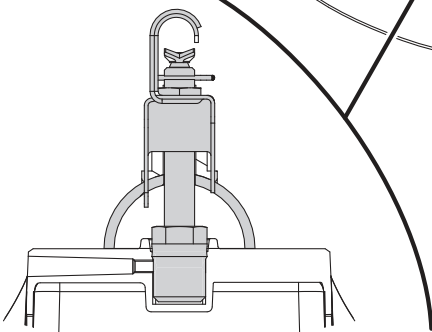
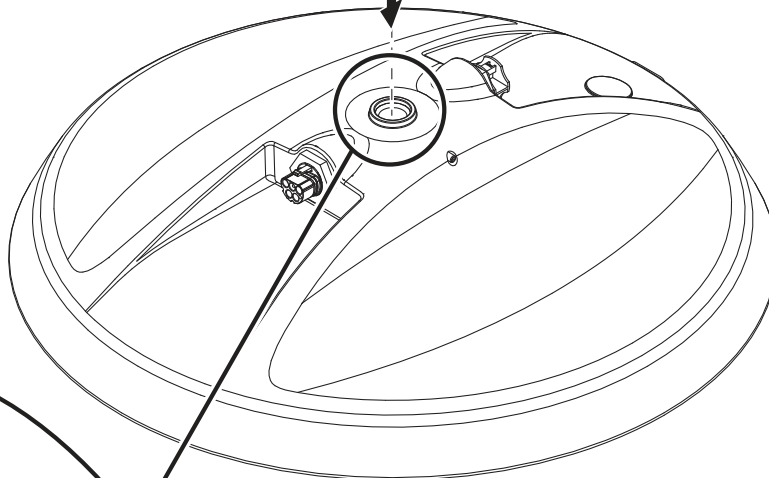
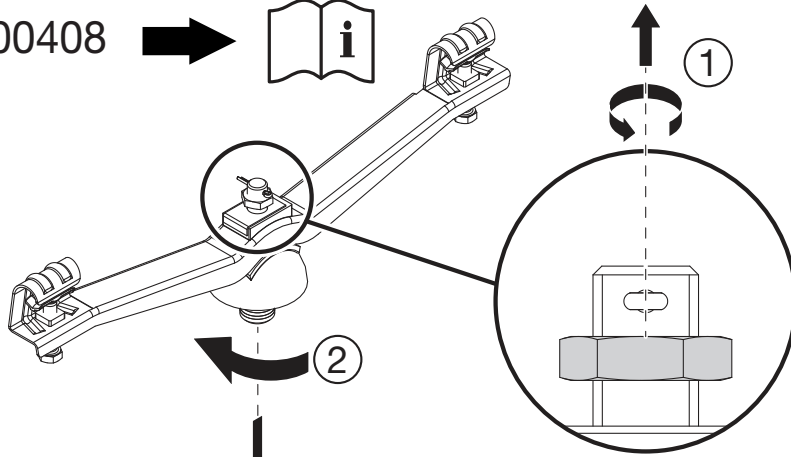

2.2a

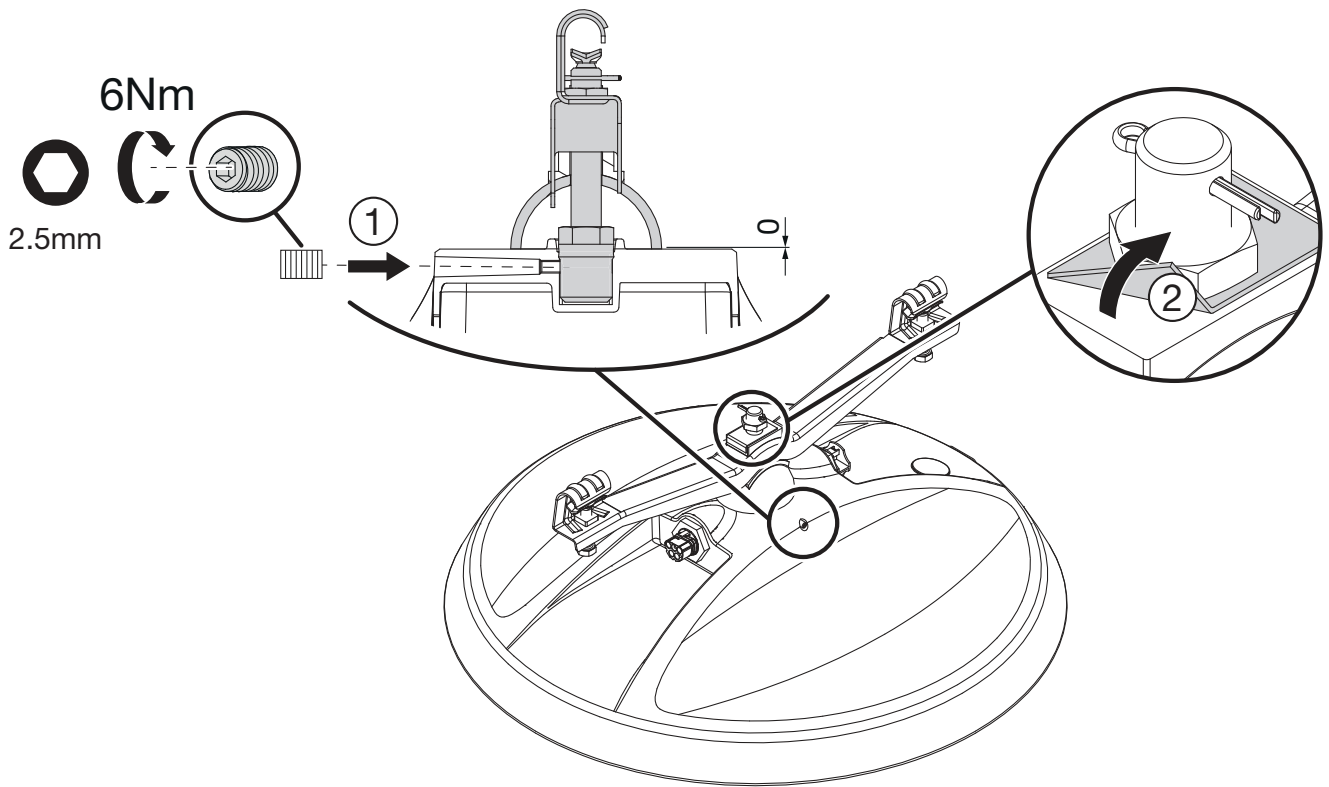

2b

5NA18100XA08

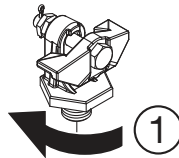

6Nm
2.5mm

2

0...1.5

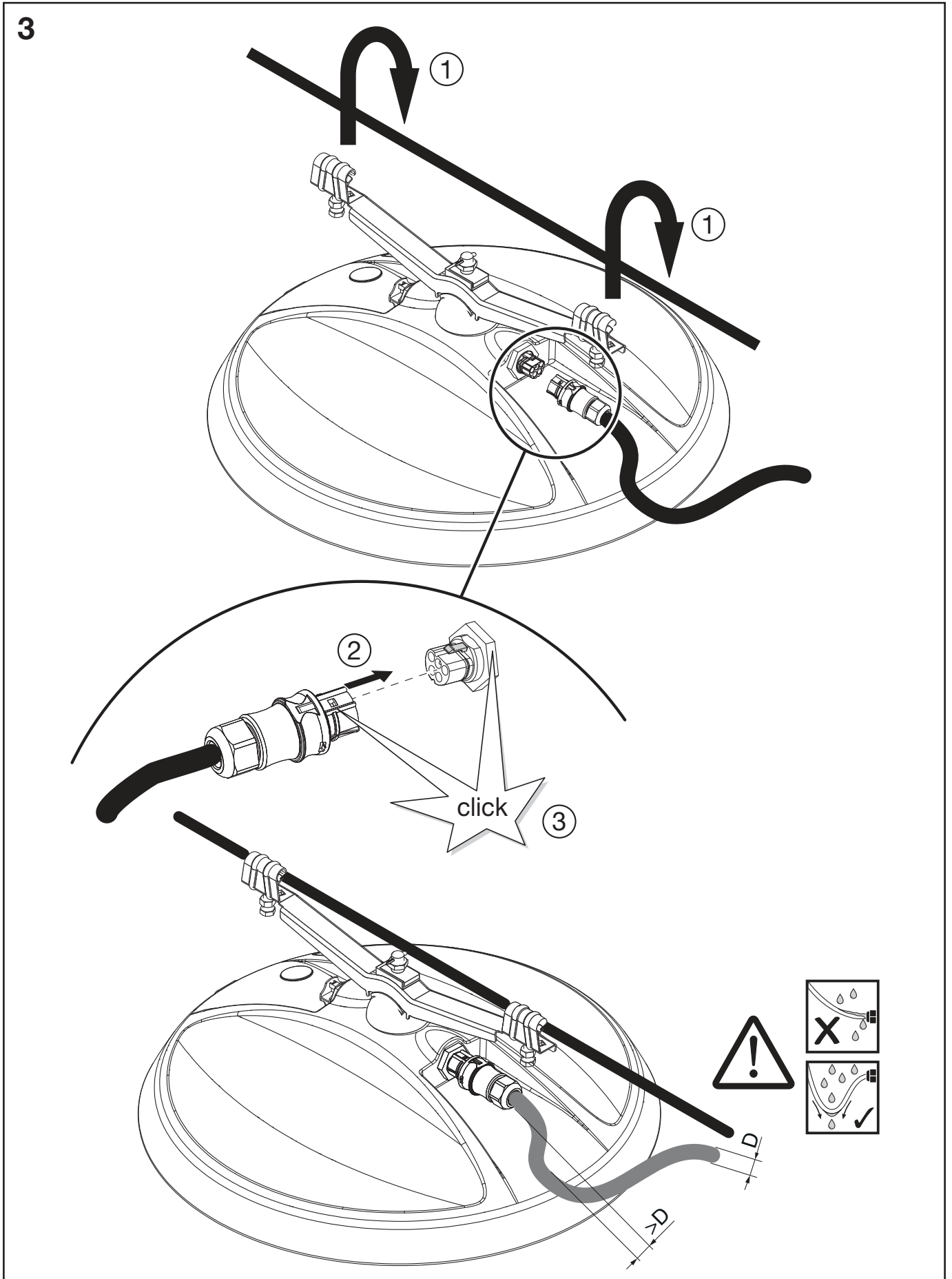

DL 50 LED - Seilhängeleuchte / Catenary luminaire - Mini

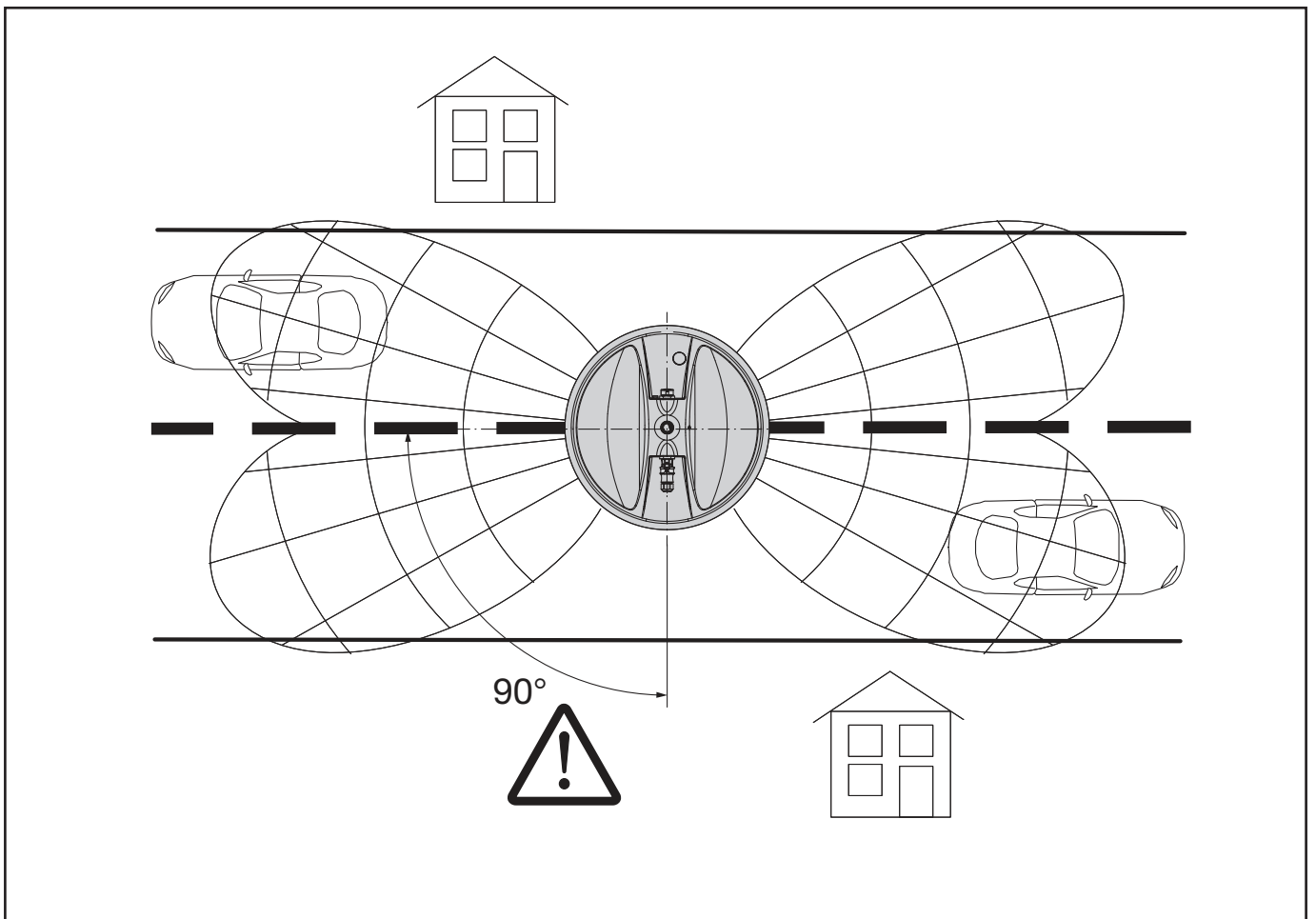
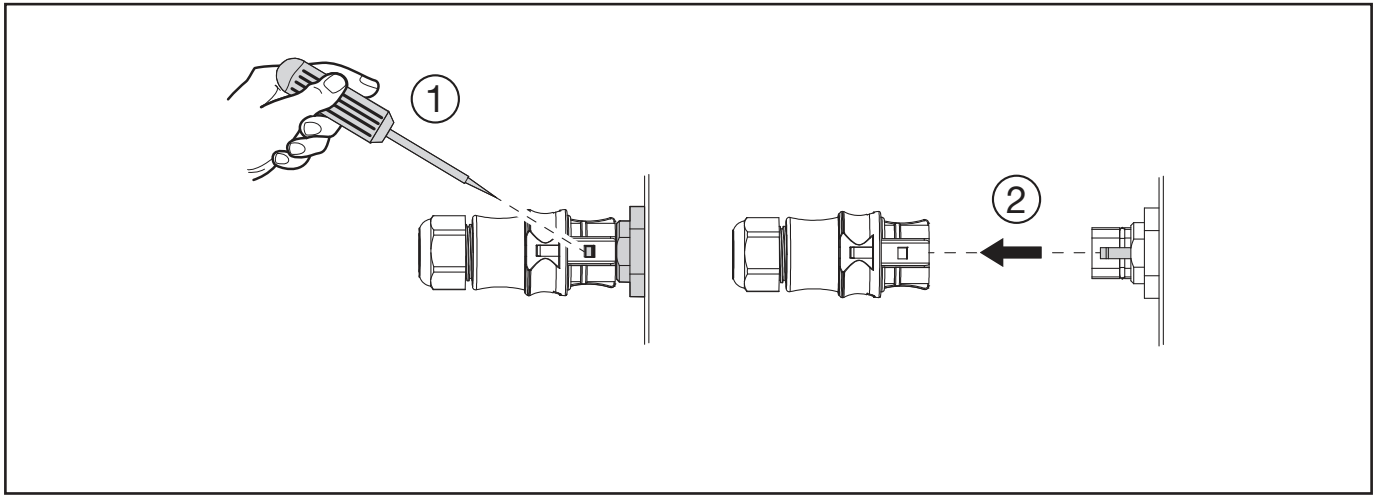

Die Lichtquelle sowie das Betriebsgerät entsprechen den Anforderungen der Ökodesign-Verordnung (EU) 2019/2020, diese sind gemäß dieser Verordnung austauschbar.
The light source and control gear comply with the requirements of the Ecodesign Regulation (EU) 2019/2020 and are interchangeable in accordance with this regulation.

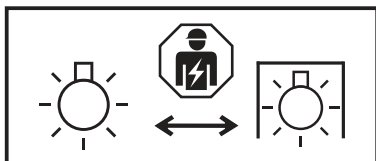



Smart interface
5XE2 . . . V/S...

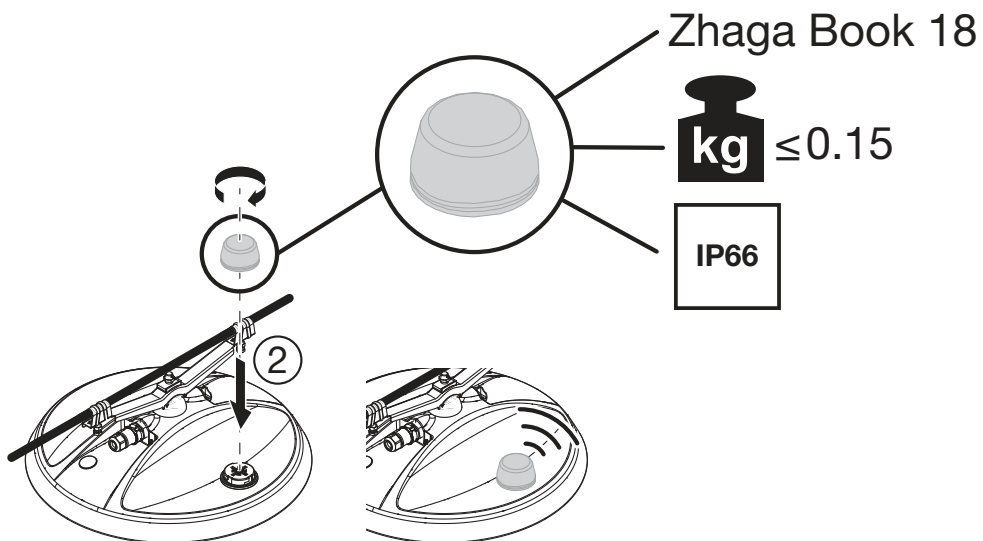
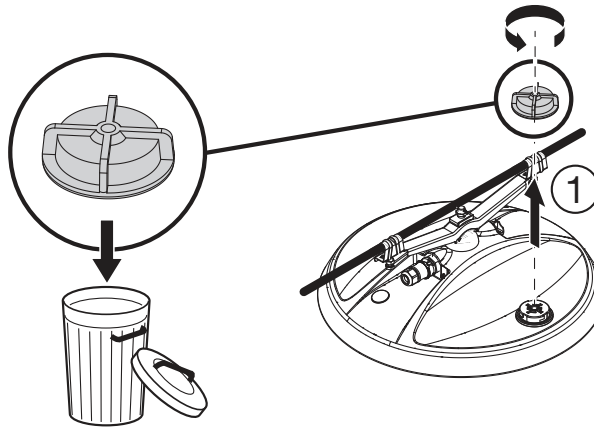
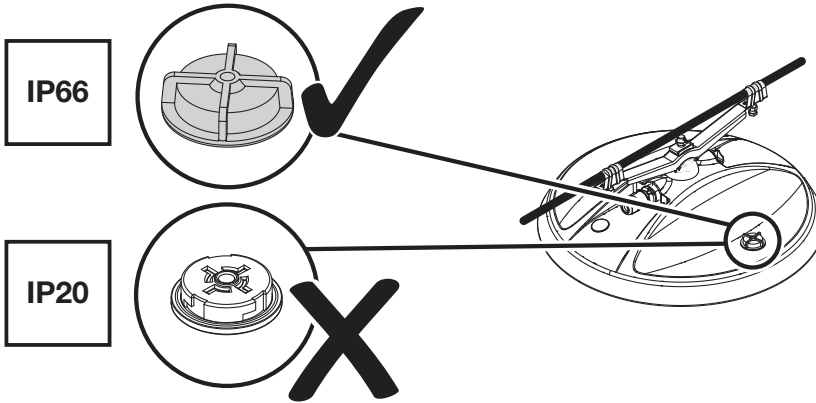

DL 50 LED - Seilhängeleuchte / Catenary luminaire - Mini

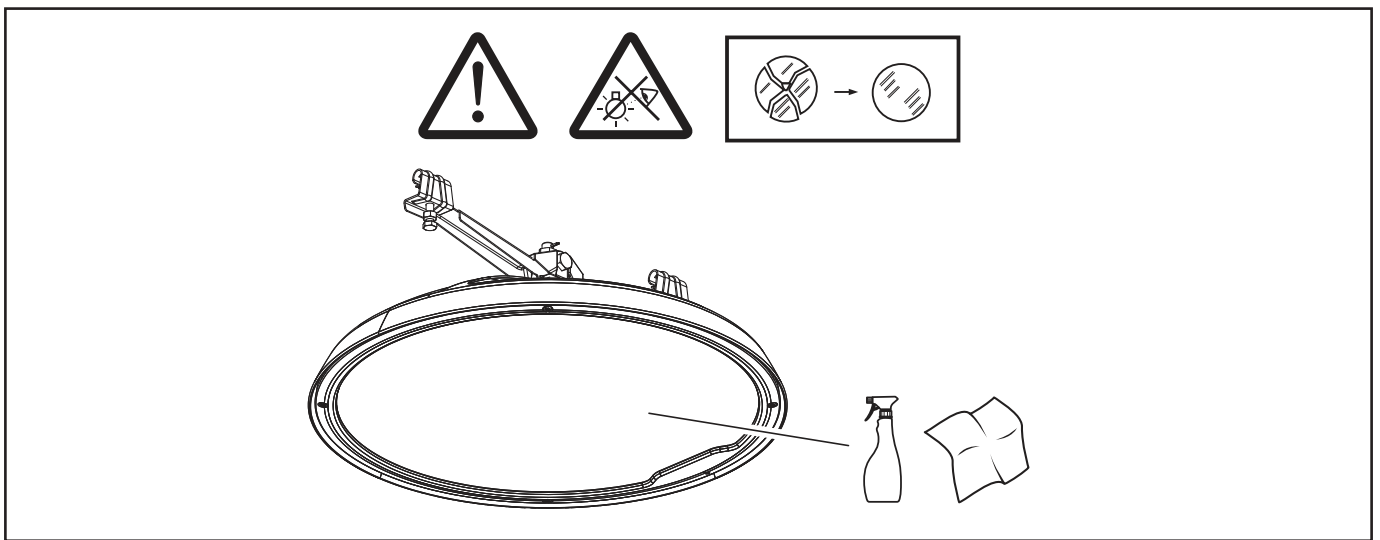
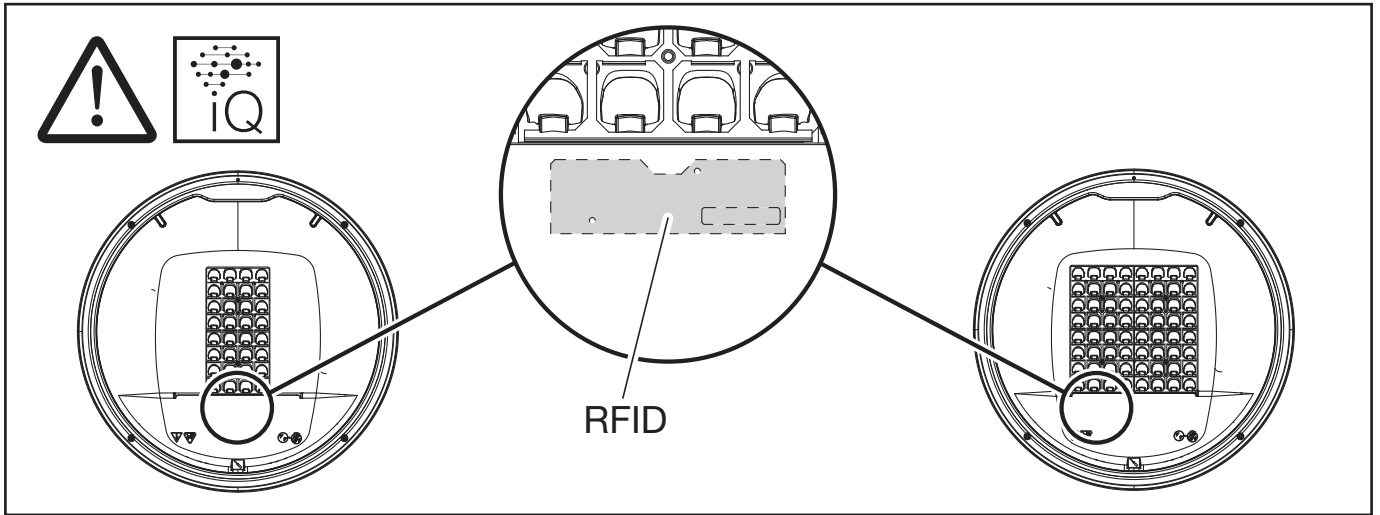

	A	B	C	D	E
5XA248 . 2...					E
5XA248 . 3...				D	
5XA248 . 4...				D	
5XA248 . 5...				E	
5XA248 . 6...				D	

Dieses Produkt enthält eine Lichtquelle der Energieeffizienzklasse D oder E.
This product contains a light source of energy efficiency class D or E.

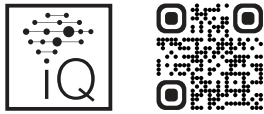

www.siteco.de/iq/iqapp

	RFID	BLE
Frequency	868 MHz	2.4 GHz
≤ HF-Power	0 mW	0.4 mW

 © Hiermit erklärt die Siteco GmbH, dass der Funkanlagentyp der Richtlinie 2014/53/EU entspricht. Der vollständige Text der EU-Konformitätserklärung ist unter der folgenden Internetadresse verfügbar: <https://www.siteco.de/red-konformitaetserklaerung>

© Hereby, Siteco GmbH declares that the radio equipment type is in compliance with Directive 2014/53/EU. The full text of the EU declaration of conformity is available at the following internet address: <https://www.siteco.com/red-conformity>

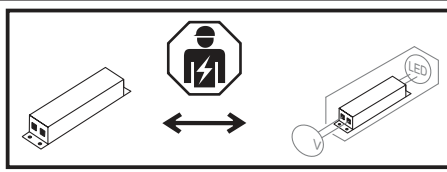
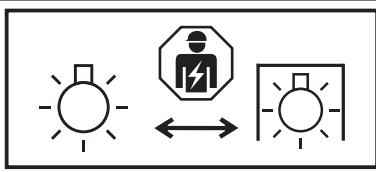

Ⓞ Die in dieser Leuchte enthaltene Lichtquelle und das Betriebsgerät dürfen nur durch den Hersteller, seinem Kundendienst oder einer ähnlich qualifizierten Person ausgetauscht werden. Ⓞ The light source and the control gear contained in this luminaire shall only be replaced by the manufacturer or their service agent or a skilled qualified person.

ⓕ La source lumineuse et l'appareil de commande contenus dans ce luminaire ne peuvent être remplacés que par le fabricant, son service après-vente ou une personne qualifiée. Ⓛ La sorgente luminosa e l'alimentatore contenuti in questo apparecchio possono essere sostituiti solo dal costruttore, dal suo centro di assistenza o da personale qualificato. ⓔ La fuente de luz y el equipo de control contenidos en esta luminaria solo deben ser reemplazados por el fabricante, su servicio técnico o una persona cualificada. ⓕ A fonte de luz e o equipamento de controlo contidos nesta luminária só podem ser substituídos pelo fabricante, pelo seu serviço autorizado ou por pessoa qualificada. Ⓢ Η πηγή φωτός και το σύστημα ελέγχου που περιέχονται σε αυτό το φωτιστικό μπορούν να αντικατασταθούν μόνο από τον κατασκευαστή, τον εξουσιοδοτημένο τεχνικό του ή από κατάλληλα εκπαιδευμένο άτομο. Ⓝ De lichtbron en het voorschakelapparaat in dit armatuur mogen uitsluitend worden vervangen door de fabrikant, diens servicepartner of een vakbekwaam persoon. Ⓢ Ljuskällan och driftdonet i denna armatur får endast bytas av tillverkaren, dess ser-vicepartner eller en fackkunnig person. Ⓢ Tämän valaisimen valonlähteen ja liitäntälaitteen saa vaihtaa vain valmistaja, sen huolto tai pätevä henkilö. Ⓝ Lyskilden og forkoblingen i denne armaturen skal kun skiftes av produsenten, hans servicepartner eller en kvalifisert person. Ⓢ Lyskilden og forkoblingen i dette armatur må kun udskiftes af producenten, dennes servicepartner eller en kvalificeret person. Ⓢ Světelný zdroj a předřadník v tomto svítidle smí vyměnit pouze výrobce, jeho servis nebo kvalifikovaná osoba. Ⓝ Источник света и пускорегулирующую аппаратуру в данном светильнике могут заменять только производитель, его сервисная служба или квалифицированное лицо. ⓕ A világítóttestben lévő fényforrás és előtétet csak a gyártó, annak szervize vagy képzett személy cserélheti. Ⓢ Źródło światła i zasilacz znajdujące się w tej oprawie mogą być wymieniane wyłącznie przez producenta, jego serwis lub osobę wykwalifikowaną. Ⓢ Svetelný zdroj a predradník v tomto svetidle smie vymieňať len výrobca, jeho servis alebo kvalifikovaná osoba. Ⓢ Svetlobni vir in napajalnik v tej svetilki lahko zamenja le proizvajalec, njegov servis ali usposobljena oseba. Ⓢ Bu armatürdeki ışık kaynağı ve kontrol donanımı yalnızca üretici, yetkili servisi veya yetkin bir kişi tarafından değiştirilebilir. Ⓢ Izvor svetla i upravljački uređaj u ovoj svetiljci smiju zamjenjivati samo proizvođač, njegov servis ili kvalificirana osoba. Ⓢ Sursa de lumină și balastul conținute în acest corp de iluminat pot fi înlocuite doar de producător, de serviciul său autorizat sau de o persoană calificată. Ⓢ Светлинният източник и апаратът в това осветително тяло могат да се подменят само от производителя, неговия сервиз или квалифицирано лице. Ⓢ Selles valgustus olevat valgusalikak ja toiteplokkid võib vahetada ainult tootja, tema hoolduspartner või kvalifitseeritud isik. Ⓢ Šiame šviestuве esantį šviesos šaltinį i maitinimo įrenginį gali keisti tik gamintojas, jo servisas arba kvalifikuotas asmuo. Ⓢ Šā gaismekļa gaismas avotu i vadības ierīci drīkst nomainīt tikai ražotājs, viņa serviss vai kvalificēta persona. Ⓢ Izvor svetlosti i upravljački uređaj u ovoj svetiljci smeju da zamene samo proizvođač, njegov servis ili kvalifikovano lice. Ⓢ Джерело світла та пускорегулювальний апарат у цьому світильнику можуть замінювати лише виробник, його сервіс або кваліфікована особа. Ⓢ Осы шамдағы жарық көзін және басқару құрылғысын тек өндіруші, оның сервистік өкілі немесе білікті адам ғана ауыстыра алады.



RG1 > 0.56m

Ⓞ Durch entsprechende Positionierung der Leuchte sollte vermieden werden, dass jemand für längere Zeit aus einem Abstand von weniger als -.-m direkt in die Leuchte schaut. Ⓞ The luminaire should be positioned so that prolonged staring into the luminaire at a distance closer than -.-m is not expected. ⓕ Le luminaire doit être positionné de façon à ce que personne ne puisse le fixer du regard de manière prolongée à une distance inférieure à -.-m. Ⓛ Posizionare l'apparecchio di illuminazione in modo da evitare di guardarvi a lungo ad una distanza inferiore a -.-m. ⓔ La luminaria debe colocarse de tal manera que no está previsto que se mire a la misma directamente de forma prolongada a una distancia inferior a -.-m. ⓕ A luminária deve ser posicionada de forma a que não seja expectável olhar prolongadamente para a luminária a uma distância inferior a -.-m. Ⓢ Το φωτιστικό πρέπει να τοποθετείται έτσι ώστε να αποφευχθεί παρατεταμένη οπτική επαφή από απόσταση μικρότερη των -.-m μέτρων. Ⓝ De armatuur moet zo worden geplaatst dat langdurig staren in de armatuur op een afstand van minder dan -.-m niet wordt verwacht. Ⓢ Armaturen bör placeras så att man inte förväntas kunna titta långvarigt in i armaturen på ett avstånd närmare än -.-m. Ⓢ Valaisin on sijoitettava siten, että sen pitkäaikainen tarkastelu -.-m metriä lähempää ei ole odotettavissa. Ⓛ Plasser lampen slik at det ikke er mulig å stirre inn i lampen over lengre tid på en avstand nærmere enn -.-m. Ⓢ Armaturet skal placeres således, at det ikke er muligt at kigge ind i armaturet i længere tid på en afstand, som er mindre end -.-m. Ⓢ Svítidlo má být umístěno tak, aby v případě delšího pohledu do svítidla vzdálenost mezi osobou a svítidlem byla minimálně -.-m. Ⓝ Светильник должен быть расположен так, чтобы возможность длительного взгляда внутрь на расстоянии менее -.-m была минимальной. ⓕ A lámpatest helyzetének beállításakor nem kell azzal számolni, hogy valaki -.-m-nél közelebbről. Ⓛ Oprawa powinna być tak montowana, aby długotrwała, bezpośrednia obserwacja oprawy nie była możliwa z odległości bliższej niż -.-m. Ⓢ Svietidlo musí byť umiestnené tak, aby sa osoba v prípade dlhšieho pozerania sa na svietidlo nenachádzala vo vzdialenosti menšej ako -.-m. Ⓢ Svetilo je treba namestiti tako, da ni mogoče pričakovati daljšega strmenja vanj na razdalji, krajši od -.-m. Ⓢ Aydınlatma, -.-m metreden daha yakın bir mesafeden ışıklığa uzun süre doğrudan bakılmayacak şekilde konumlandırılmaldır. Ⓢ Svjetiljku treba postaviti na način da se ne očekuje duže gledanje u svjetiljku na udaljenosti bližoj od -.-m. Ⓢ Corpul de iluminat trebuie poziționat astfel încât uitatul direct în lumina la o distanță mai mică de -.-m să nu fie posibil. Ⓢ Осветителното тяло трябва да е разположен така, че да се избягва продължително взирание в него от разстояние по-малко от -.-m. Ⓢ Valgusti peab olema paigutatud nii, et pikaajaline jälgimine -.-m kauguse pealt oleks välistatud. Ⓢ Šviestuvas turi būti sumontuotas taip, kad galimas tiesioginis žiūrėjimo atstumas būtų ne mažesnis kaip -.-m. Ⓢ Gaismekli jānovieto tā, lai nenotiktu ilgstoša skatīšanās uz to attālumā, kas mazāks par -.-m. Ⓢ Svetiljka treba biti postavljena tako da duže gledanje u svjetiljku sa udaljenosti manje od -.-m nije moguće. Ⓢ Світильник має бути розташований таким чином, щоб візуальне продовження світильника було на відстані не менше -.-m. Ⓢ Шамдалды ұзақ уақыт бойы жақыннан қарамау шамдалды -.-m-ден қашық орналастыру керек.

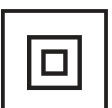

5MA72-264521_ai
23.04.2026 / KIN

Siteco GmbH
Georg-Simon-Ohm-Straße 50
83301 Traunreut, Germany
mail: technicalsupport@siteco.de
Phone: +49 8669 / 33-844
www.siteco.com