

Reduziert die Bohrung des FangFix-Steines von \varnothing 20 mm auf \varnothing 16 mm. Geeignet zur Installation von GFK-Isolationsstangen \varnothing 16 mm.



PA Polyamid

Stammdaten

Artikelnummer	5408101
Typ	101 RH-16
Bezeichnung 1	Reduzierhülse
Bezeichnung 2	für FangFix System
Hersteller	OBO
Dimension	16mm
Farbe	schwarz
Werkstoff	Polyamid
Kleinste VK-Einheit	25
Mengeneinheit	Stück
Gewicht	0,187 kg
Gewichtseinheit	kg/100 St.
CO ₂ Fußabdruck (GWP) Cradle-to-Gate	0,0125 kg CO ₂ e / 1 Stück

Technisches Datenblatt

FangFix-Reduzierhülse

Artikelnummer: 5408101



Abmessungen

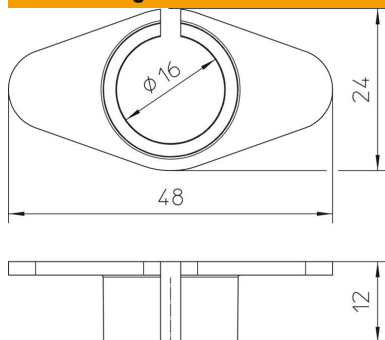

Länge	48 mm
Breite	24 mm
Höhe	12 mm
Maß B	24 mm
Maß H	12 mm
Maß L	48 mm

Technische Daten

Passung	16 mm
---------	-------