



Stapelbarer Abstandhalter zum Höhenausgleich zwischen verschiedenen Bauteilhöhen.
Höhe 20 mm, Ø 24 mm



PVC Polyvinylchlorid

Stammdaten

Artikelnummer	6178542
Typ	AH2
Bezeichnung 1	Abstandhalter
Hersteller	OBO
Dimension	H 20mm
Farbe	grau
Werkstoff	Polyvinylchlorid
Kleinste VK-Einheit	100
Mengeneinheit	Stück
Gewicht	0,577 kg
Gewichtseinheit	kg/100 St.
CO2 Fußabdruck (GWP) Cradle-to-Gate	0,0201 kg CO2e / 1 Stück

Technisches Datenblatt

Abstandhalter

Artikelnummer: 6178542



Abmessungen



Maß a 20 mm

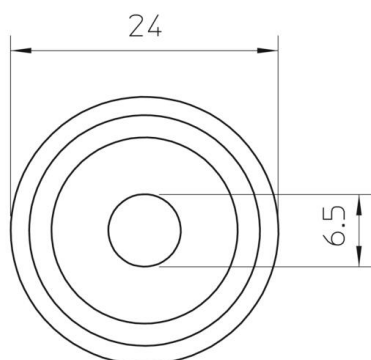

Technische Daten

Gehärtet	nein
Halogenfrei	nein
Innendurchmesser	6,5 mm
Mit Zahnung	nein