

Technisches Datenblatt

Befestigungswinkel BW 64

Artikelnummer: 6019682



Befestigungswinkel in leichter Ausführung für vertikale und horizontale Installationen von Kabelrinnen oder -leitern.



St Stahl

FT tauchfeuerverzinkt

Stammdaten

Artikelnummer	6019682
Typ	BW 64 32 FT
Bezeichnung 1	Befestigungswinkel
Bezeichnung 2	leichte Ausführung
Hersteller	OBO
Dimension	60x64x32
Farbe	zink
Werkstoff	Stahl
Oberfläche	tauchfeuerverzinkt
Oberflächennorm	DIN EN ISO 1461
Kleinste VK-Einheit	10
Mengeneinheit	Stück
Gewicht	7,7 kg
Gewichtseinheit	kg/100 St.
CO2 Fußabdruck (GWP) Cradle-to-Gate	0,2652 kg CO2e / 1 Stück

Technisches Datenblatt

Befestigungswinkel BW 64

Artikelnummer: 6019682



Abmessungen

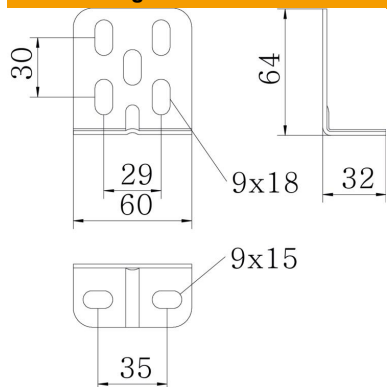

Länge	60 mm
Breite	64 mm
Höhe	32 mm

Technische Daten

Ausführung	Befestigungswinkel
Funktionserhalt	nein
Geeignet für Profilformen	sonstige
Mit Schraubenzubehör	nein
Verstellbar	nein