

Produktbezeichnung

EPNSV1210

Technische Information

**Einphasiges primärgetaktetes
Netzgerät EPNSV1210**



Kurzbeschreibung EPNSV1210

Netzgerät für DIN-Schienenmontage
12 V / 10 A sehr schmal mit internationalem Weitbereichseingang für den Verteilereinbau

Eigenschaften

- Hohe Rentabilität
- AC Weitbereichseingang
- Kompakte Größe, geringes Gewicht
- Sehr schmale Bauform
- Hoher Wirkungsgrad
- Isolationsklasse II, Überspannungskategorie III
- Kurzschlussfest, überlastsicher und überspannungsgeschützt

Ausgang

Nennausgangsspannung	12 V
Nennstrom	11,3 A
Ausgangsstrombereich	0 ~ 11,3 A
Nennleistung	135,6 W
Klemmenbelegung	- = Ausgang Minuspol (Ground) + = Ausgang Pluspol (+24 VDC)
Anschlussquerschnitt	Schraubklemmen maximal 2,5mm ²
Störspannung Ripple & Noise (max.)	100 mVp-p
Einstellbereich der Ausgangsspannung	10,8 ~ 13,8 V
Ausgangsspannungstoleranz	+/- 2,0% max.
Netzregelung	+/- 1% max.
Lastregelung	+/- 1% max.
Einschaltzeitverzögerung, Anstiegszeit	500 ms, 60 ms / 230 VAC 500 ms, 60 ms / 115 VAC bei voller Last
Netzausfallüberbrückungszeit	30 ms / 230 VAC 12 ms / 115 VAC bei voller Last

Eingang	
Eingangsspannungsbereich	85 ~ 264 VAC, 120 ~ 370 VDC
Klemmenbelegung	N = Neutraleiter L = Netzanschluss Phase
Anschlussquerschnitt	Schraubklemmen maximal 2,5mm ²
Frequenzbereich	47 ~ 63 Hz
Wirkungsgrad / Typ.	89%
Eingangsstrom	3 A / 115 VAC 1,6 A / 230 VAC
Maximaler Einschaltstrom (Kaltstart)	35 A / 115 VAC 70 A / 230 VAC

Schutz	
Überlastschutz	Leistungsbegrenzung 105 ~ 135 % Ausgangsspannung < 50% Nennspannung: Hiccup Modus Ausgangsspannung 50~ 100% Nennspannung: Konstantstrombegrenzung
Überspannungsschutz	14,2 ~ 16,2 V

Umgebungsbedingungen	
Arbeitstemperatur und Feuchtigkeit	-30 ~ +70°C, 20 ~ 90% rel. Luftfeuchtigkeit nichtkondensierend
Lagertemperatur und Feuchtigkeit	-40 ~ +85°C, 10 ~ 95% rel. Luftfeuchtigkeit nichtkondensierend
Temperaturkoeffizient	+/- 0,03% / °C (0 ~ 45°C)
Vibration	10 ~ 500 Hz, 2G 10min/1 Zyklus, 60min alle Achsen, IEC 60068-2-6
Einsatzhöhe	Bis 2000m über N.N.
Überspannungskategorie	III gemäß EN62368, EN50178, EN60664-1, EN62477-1, Einsatzhöhe bis 2000m
Isolationsklasse	II

Sicherheit / EMV	
Sicherheitsstandard	TUV BS EN/EN61558-2-16, BS EN/EN61558-1, EAC TP TC 004 genehmigt; Design gemäß BS EN/EN50178, TUV BS EN/EN62368-1
Spannungsfestigkeit / Prüfspannung	Eingang-Ausgang: 4KVAC
Isolationswiderstand	Eingang-Ausgang: 100M Ohms / 500VDC, 25°C, 70% rel. Luftfeuchtigkeit
EMV Emissionen	EN55032 / B, EN61000-3-2 / A, EN61000-3-3
EMV Störfestigkeit	EN61000-4-2,3,4,5,6,8,11 ; EN55024 ; EN61000-6-2
RoHS-Konformität	2011/65/EU – RoHS

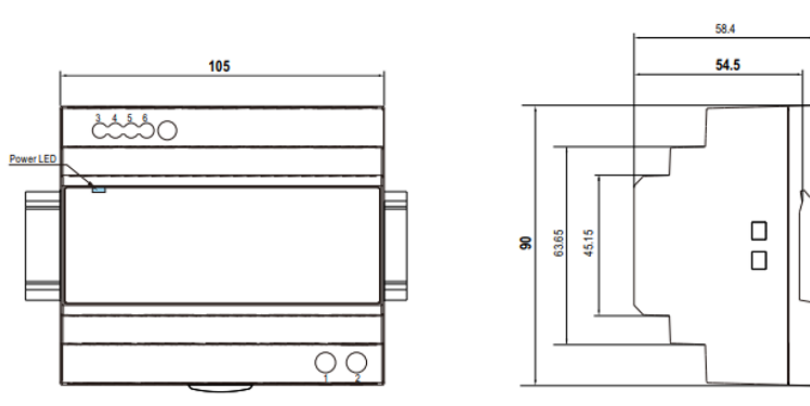
Gewicht und Abmessungen	
	
Abmessung B x H x T in mm	105 x 90 x 54,5
Gewicht in g	310

Derating Kurven

