

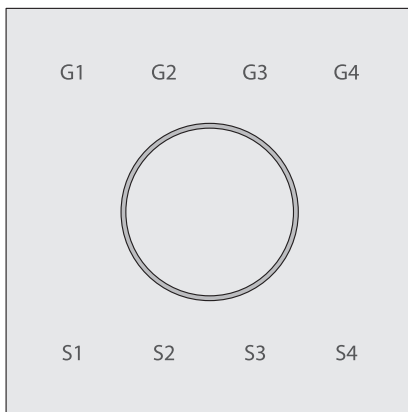

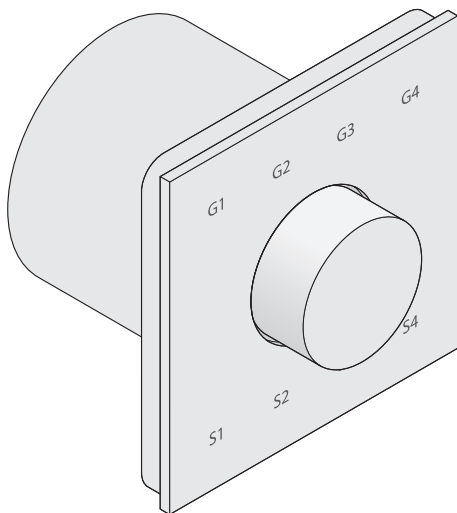

# MCU GROUP DALI-2 TW

LEDVANCE



|                     | EAN           | l x w x h [mm] | P <sub>max</sub> | IP | ⊖ (°C)    | VAC     | Hz    |
|---------------------|---------------|----------------|------------------|----|-----------|---------|-------|
| MCU GROUP DALI-2 TW | 4099854748691 | 86 x 86 x 56   | 2.7 W            | 20 | -25...+50 | 100-240 | 50/60 |

|                     | EAN           | Max.                | !   |  | K            |  |
|---------------------|---------------|---------------------|---|---|--------------|--|
| MCU GROUP DALI-2 TW | 4099854748691 | 25 DALI ECG / 65 mA |  | 0.5-1.5 mm <sup>2</sup>   | 2700...6500K | 1...100%   |

# MCU GROUP DALI-2 TW

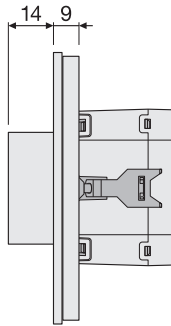
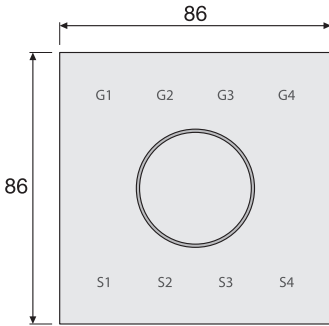
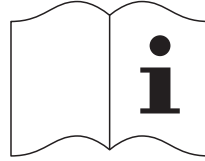
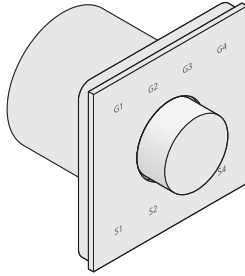
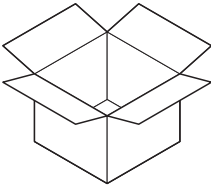
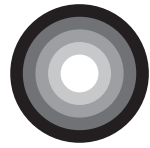

[mm]

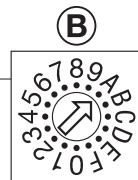
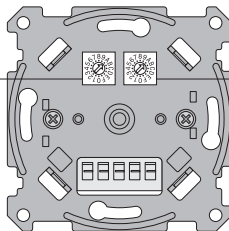
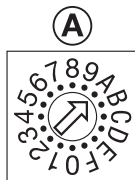
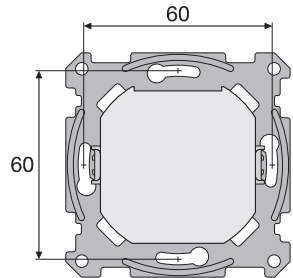
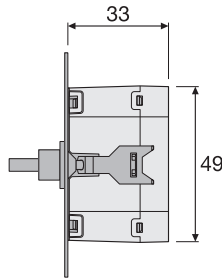
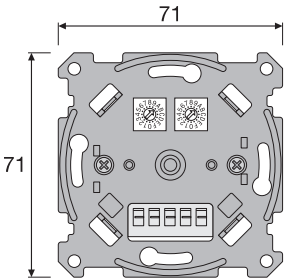

# MCU GROUP DALI-2 TW

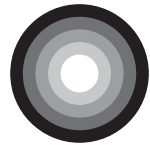

## Mounting / Montage<sup>1)</sup>

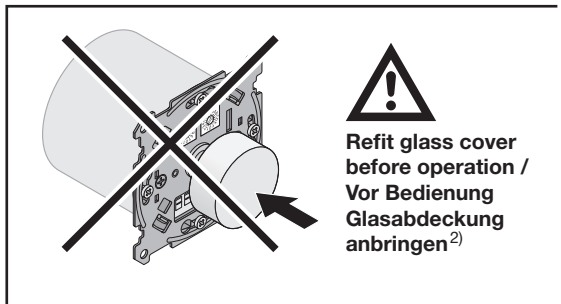
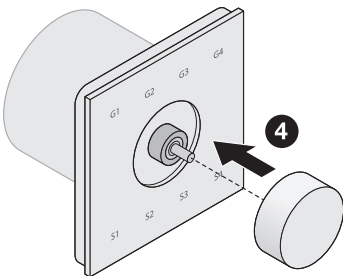
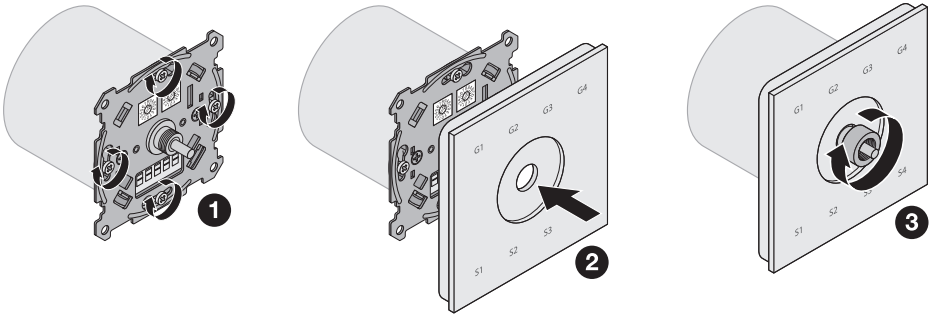
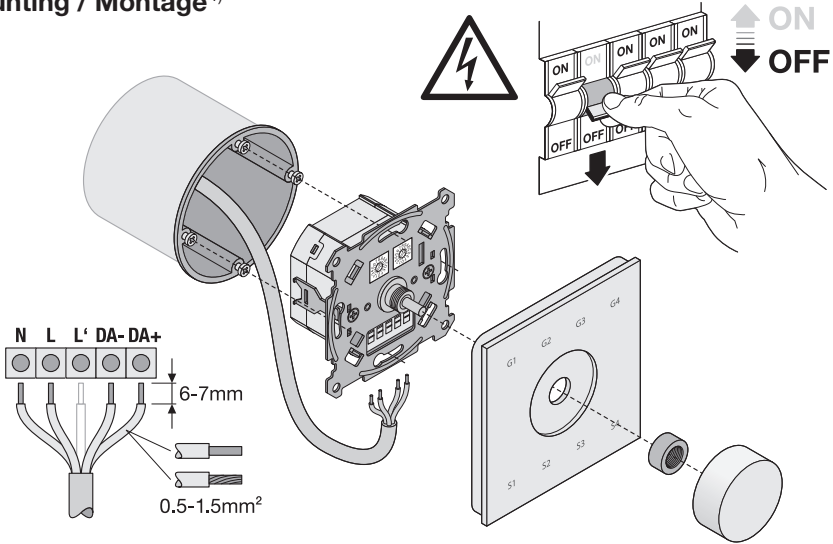

# MCU GROUP DALI-2 TW

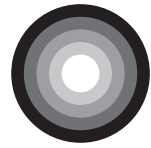

## Wiring diagram without motion detectors / Verdrahtungsplan ohne Bewegungsmelder<sup>3)</sup>

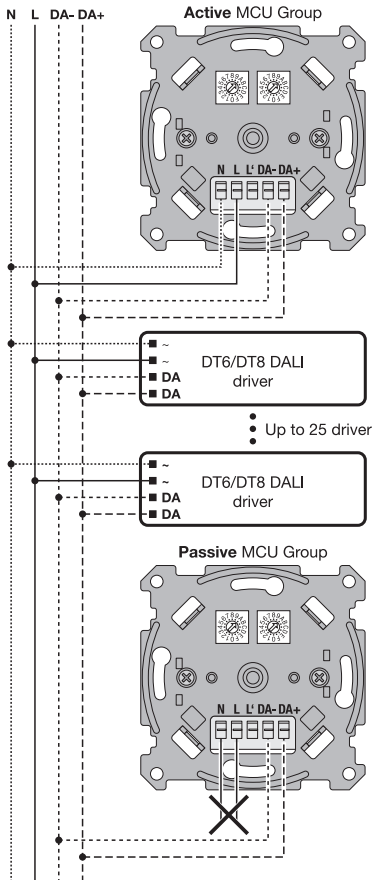

## Maximum number of devices / Maximale Geräteanzahl<sup>4)</sup>

|  |       |       |       |        |
|--|-------|-------|-------|--------|
| Active MCU Group   | 1     | 2     | 3     | 4      |
| Passive MCU Group  | 1     | 2     | 1     | –      |
| DALI driver (Broadcast / Group control/Gruppensteuerung) | 25/25 | 50/50 | 75/64 | 100/64 |

# MCU GROUP DALI-2 TW

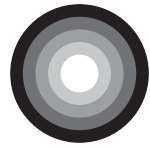

## Wiring diagram with motion detectors / Verdrahtungsplan mit Bewegungsmeldern<sup>5)</sup>

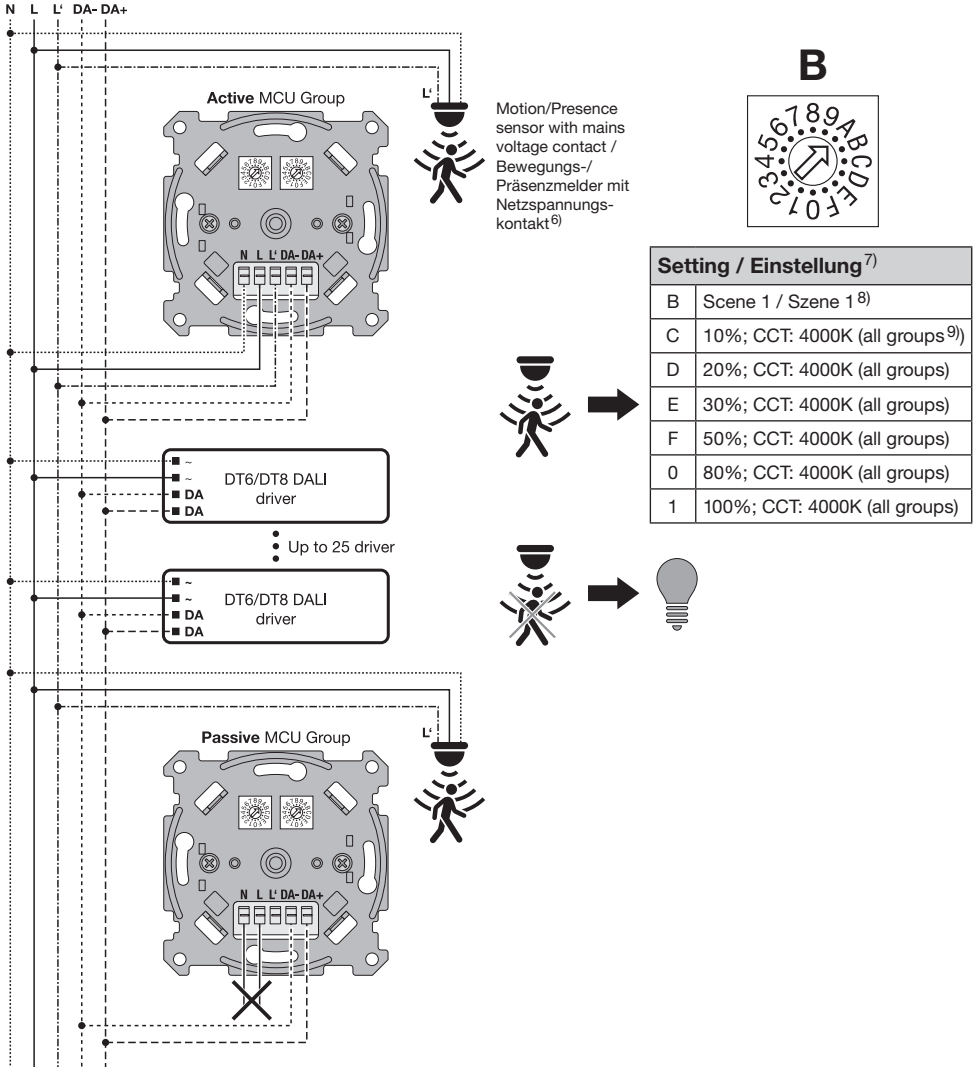





## Operating instructions / Bedienungsanleitung <sup>12)</sup>



**(GB)** 1) Mounting; 2) Refit glass cover before operation; 3) Wiring diagram without motion detectors; 4) Maximum number of devices; 5) Wiring diagram with motion detectors; 6) Motion/Presence sensor with mains voltage contact; 7) Setting; 8) Scene 1; 9) all groups; 10) Mounting into surface box; 11) Not included; 12) Operating instructions  
Technical support: [www.ledvance.com](http://www.ledvance.com)

**(D)** 1) Montage; 2) Vor Bedienung Glasabdeckung anbringen; 3) Verdrahtungsplan ohne Bewegungsmelder; 4) Maximale Geräteanzahl; 5) Verdrahtungsplan mit Bewegungsmeldern; 6) Bewegungs-/Präsenzmelder mit Netzspannungskontakt; 7) Einstellung; 8) Szene 1; 9) alle Gruppen; 10) Montage in Aufputzrahmen; 11) Nicht im Lieferumfang; 12) Bedienungsanleitung  
Technische Unterstützung: [www.ledvance.com](http://www.ledvance.com)

**(E)** 1) Montage ; 2) Remettez le couvercle en verre en place avant utilisation ; 3) Schéma électrique sans détecteurs de mouvement ; 4) Nombre maximal d'appareils ; 5) Schéma électrique avec détecteurs de mouvement ; 6) Capteur de mouvement/présence avec contact de tension secteur ; 7) Réglage ; 8) Scène 1 ; 9) Tous les groupes ; 10) Montage dans un boîtier d'encastrement ; 11) Non inclus ; 12) Instructions d'utilisation  
Support technique : [www.ledvance.com](http://www.ledvance.com)

**(I)** 1) Montaggio; 2) Rimontare il coperchio in vetro prima dell'uso; 3) Schema elettrico senza rilevatori di movimento; 4) Numero massimo di dispositivi; 5) Schema elettrico con rilevatori di movimento; 6) Sensore di movimento/presenza con contatto di tensione di rete; 7) Impostazione; 8) Scenario 1; 9) tutti i gruppi; 10) Montaggio nella scatola di superficie; 11) Non incluso; 12) Istruzioni per l'uso  
Supporto tecnico: [www.ledvance.com](http://www.ledvance.com)

**(E)** 1) Montaje. 2) Recolocar la cubierta de cristal antes de poner el producto en funcionamiento. 3) Diagrama del cableado sin detectores de movimiento. 4) Número máximo de dispositivos. 5) Diagrama del cableado con detectores de movimiento. 6) Sensor de movimiento/presencia con contacto de tensión de red. 7) Ajustes. 8) Escena 1. 9) Todos los grupos. 10) Montaje en caja de superficie. 11) No se incluye. 12) Instrucciones de uso  
Asistencia técnica: [www.ledvance.com](http://www.ledvance.com)

**(P)** 1) Montagem; 2) Encaixar novamente a tampa de vidro antes da operação; 3) Diagrama de ligação sem detetores de movimento; 4) Número máximo de dispositivos; 5) Diagrama de ligação com detetores de movimento; 6) Sensor de movimento/presença com contacto de tensão de rede; 7) Definição; 8) Cenário 1; 9) todos os grupos; 10) Montagem na caixa de superfície; 11) Não incluído; 12) Instruções de funcionamento  
Assistência técnica: [www.ledvance.com](http://www.ledvance.com)

**(GR)** 1) Τοποθέτηση, 2) Επανατοποθετήστε το γυάλινο κάλυμμα πριν από τη λειτουργία, 3) Διάγραμμα καλωδίωσης χωρίς ανιχνευτές κίνησης, 4) Μέγιστος αριθμός συσκευών, 5) Διάγραμμα καλωδίωσης με ανιχνευτές κίνησης, 6) Αποθήκη κίνησης/παρουσίας με επαφή τάσης δικτύου, 7) Ρύθμιση, 8) Σκηνή 1, 9) όλες οι ομάδες, 10) Τοποθέτηση σε καύτη επιφάνειας, 11) Δεν περιλαμβάνεται, 12) Οδηγίες λειτουργίας  
Τεχνική υποστήριξη: [www.ledvance.com](http://www.ledvance.com)

**(NL)** 1) Montage; 2) Plaats de glazen kap terug voor gebruik; 3) Bedradingsschema zonder bewegingsmelders; 4) Maximaal aantal apparaten; 5) Bedradingsschema met bewegingsmelders; 6) Bewegings-/aanwezigheidsensor met netspanningscontact; 7) Instelling; 8) Scène 1; 9) alle groepen; 10) Montage in oppervlaktebox; 11) Niet inbegrepen; 12) Bedieningsinstructies  
Technische ondersteuning: [www.ledvance.com](http://www.ledvance.com)

**(S)** 1) Montering; 2) Sätt tillbaka glaslocket före användning; 3) Kopplingsschema utan rörelsedetektorer; 4) Maximalt antal enheter; 5) Kopplingsschema med rörelsedetektorer; 6) Rörelse-/närvarosensor med nätspänningskontakt; 7) Inställning; 8) Scen 1; 9) alla grupper; 10) Montering i ytlåda; 11) Ingår inte; 12) Bruksanvisning  
Teknisk support: [www.ledvance.com](http://www.ledvance.com)

**(FIN)** 1) Asennus; 2) Asenna lasikansi takaisin ennen käyttöä; 3) Kytkentäkaavio ilman liikkeen tunnistimia; 4) Laitteiden enimmäismäärä; 5) Kytkentäkaavio liikkeen tunnistimilla; 6) Liike-/läsnäoloanturi verkkovirran koskettimella; 7) Asetus; 8) Tilanne 1; 9) kaikki ryhmät; 10) Asennus pinta-asennusrasiaan; 11) Ei sisälly; 12) Käyttöohjeet  
Tekninen tuki: [www.ledvance.com](http://www.ledvance.com)

**(N)** 1) Montering; 2) Sett glassdekslet på igjen før installasjon; 3) Koblingsskjema uten bevegelsesdetektorer; 4) Maksimalt antal enheter; 5) Koblingsskjema med bevegelsesdetektorer; 6) Bevegelses-/tilstedeværelsessensor med nettingsspenningskontakt; 7) Innstilling; 8) Scene 1; 9) alle grupper; 10) Montering i veggboкс; 11) Ikke inkludert; 12) Bruksanvisning  
Teknisk støtte: [www.ledvance.com](http://www.ledvance.com)

**(DK)** 1) Montering; 2) Monter glassdækslet igen før brugtagning; 3) Tilslutningsdiagram uden bevægelsesdetektorer; 4) Maksimalt antal enheder; 5) Tilslutningsdiagram med bevægelsesdetektorer; 6) Bevægelses-/tilstedeværelsessensor med netspændingskontakt; 7) Indstilling; 8) Scene 1; 9) Alle grupper; 10) Montering i overfladekasse; 11) Ikke inkluderet; 12) Betjeningsvejledning  
Teknisk support: [www.ledvance.com](http://www.ledvance.com)

**(CZ)** 1) Montáž; 2) Před provozem znovu namontujte skleněný kryt; 3) Schéma zapojení bez detektorů pohybu; 4) Maximální počet zařízení; 5) Schéma zapojení s detektory pohybu; 6) Snímač pohybu/přítomnosti s kontaktem síťového napětí; 7) Nastavení; 8) Scéna 1; 9) všechny skupiny; 10) Montáž do povrchové krabice; 11) Není součástí dodávky; 12) Návod k obsluze  
Technická podpora: [www.ledvance.com](http://www.ledvance.com)

**(RU)** 1) Монтаж; 2) Установите стеклянную крышку перед началом работы. 3) Схема подключения без датчиков движения. 4) Максимальное количество устройств. 5) Схема подключения с датчиками движения. 6) Датчик движения/присутствия с контактом сетевого напряжения. 7) Настройка. 8) Сцена 1. 9) Все группы. 10) Монтаж в наружном коробе. 11) Не включено; 12) Инструкция по эксплуатации  
Техническая поддержка: [www.ledvance.com](http://www.ledvance.com)

(H) 1) Rögzítés; 2) Üzemeltetés előtt helyezze vissza az üvegburkolatot; 3) Kapcsolási rajz mozgásérzékelők nélkül; 4) Maximális eszközszám; 5) Kapcsolási rajz mozgásérzékelőkkel; 6) Mozcásérzékelő/jelenlétérzékelő hálózati feszültségérintkezővel; 7) Beállítás; 8) 1. jelenet; 9) minden csoport; 10) Felszerelés a felületi dobozba; 11) Nem tartozék; 12) Kezelési útmutató  
Műszaki támogatás: [www.ledvance.com](http://www.ledvance.com)

(PL) 1) Montaż; 2) Przed rozpoczęciem pracy załóż ponownie szklaną osłonę; 3) Schemat połączeń bez czujników ruchu; 4) Maksymalna liczba urządzeń; 5) Schemat połączeń z czujnikami ruchu; 6) Czujnik ruchu/obecności ze stykami napięcia sieciowego; 7) Ustawienie; 8) Scena 1; 9) wszystkie grupy; 10) Montaż do powierzchni skrinky; 11) Nie je súčasťou balenia; 12) Instrukcja obsługi  
Pomoc techniczna: [www.ledvance.com](http://www.ledvance.com)

(SK) 1) Montáž; 2) Pred použitím znovu nasadte sklenený kryt; 3) Schéma zapojenia bez detektorov pohybu; 4) Maximálny počet zariadení; 5) Schéma zapojenia s detektormi pohybu; 6) Snímač pohybu/prítomnosti s kontaktom sieťového napätia; 7) Nastavenie; 8) Scéna 1; 9) všetky skupiny; 10) Montáž in Aufputzrahmen; 11) Nicht im Lieferumfang; 12) Návod na obsluhu  
Technická podpora: [www.ledvance.com](http://www.ledvance.com)

(SL) 1) Nameštitev; 2) Pred uporabo ponovno nameštite stekleni pokrov; 3) Shema ožičenja brez detektorjev gibanja; 4) Največje število naprav; 5) Shema ožičenja z detektorji gibanja; 6) Senzor gibanja/prisotnosti s kontaktom omrežne napetosti; 7) Nastavitev; 8) Način razsvetljave 1; 9) Vse skupine; 10) Nameštitev v površinsko dozo; 11) Ni vključeno; 12) Navodila za uporabo  
Tehnična podpora: [www.ledvance.com](http://www.ledvance.com)

(TR) 1) Montaj; 2) Çalıřtırmadan önce cam kapađı yerine takın; 3) Hareket dedektörsüz bađlantı řeması; 4) Maksimum cihaz sayısı; 5) Hareket dedektörlü bađlantı řeması; 6) řebeke gerilimi kontaklı hareket/varlık sensörlü; 7) Ayar; 8) 1. Senaryo; 9) tüm gruplar; 10) Sıva altı kutuya montaj; 11) Dâhil deđildir; 12) Çalıřtırma talimatları  
Teknik destek: [www.ledvance.com](http://www.ledvance.com)

(HR) 1) Montađa; 2) Ponovno postavljanje staklenog poklopca prije rada; 3) Shema ožičenja bez detektora pokreta; 4) Najveći broj uređaja; 5) Shema ožičenja s detektorima pokreta; 6) Senzor pokreta/prisutnosti s kontaktom mrežnog napona; 7) Postavka; 8) Scena 1; 9) Sve grupe; 10) Montađa u površinsku kutiju; 11) Nije sadržano; 12) Upute za upotrebu  
Tehnička podrška: [www.ledvance.com](http://www.ledvance.com)

(RO) 1) Montare; 2) Remontați capacul de sticlă înainte de utilizare; 3) Schema de cablare fără detectoare de mișcare; 4) Numărul maxim de dispozitive; 5) Schema de cablare cu detectoare de mișcare; 6) Senzor de mișcare/prezență cu contact de tensiune de rețea; 7) Setare; 8) Scena 1; 9) toate grupurile; 10) Montare în cutia de suprafață; 11) Nu este inclus; 12) Instrucțiuni de utilizare  
Suport tehnic: [www.ledvance.com](http://www.ledvance.com)

(BG) 1) Монтаж; 2) Поставете отново стъкления капак преди работа; 3) Електрическа схема без детектори за движение; 4) Максимален брой устройства; 5) Електрическа схема с детектори за движение; 6) Сензор за движение/присъствие с контакт за мрежово напрежение; 7) Настройка; 8) Режим 1; 9) Всички групи; 10) Монтаж в повърхностна кутия; 11) Не е включено; 12) Инструкции за експлоатация  
Техническа поддръжка: [www.ledvance.com](http://www.ledvance.com)

(EST) 1) Paigaldamine; 2) Enne kasutamist paigalda klaaskate tagasi; 3) Juhtmestiku skeem ilma liikumisanduriteta; 4) Suurim seadmete arv; 5) Juhtmestiku skeem liikumisanduritega; 6) Liikumis-/kohalolekuandur võrgupinge kontaktiga; 7) Seadistamine; 8) Steen 1; 9) kõik rühmad; 10) Paigaldamine pinnakasti; 11) Ei kuulu komplekti; 12) Kasutusjuhend  
Tehniline tugi: [www.ledvance.com](http://www.ledvance.com)

(LT) 1) Montavimas; 2) Prieš naudodami vėl uždėkite stiklinį dangtelį; 3) Elektros laidų schema be judesio jutiklių; 4) Maksimalus įrenginių skaičius; 5) Elektros laidų schema su judesio jutikliais; 6) Judesio / buvimo jutiklis su maitinimo įtamos kontaktu; 7) Nustatymas; 8) 1 scena; 9) Visos grupės; 10) Montavimas į paviršinę dėžutę; 11) Neįtraukta; 12) Naudojimo instrukcijos  
Techninė pagalba: [www.ledvance.com](http://www.ledvance.com)

(LV) 1) Montāža; 2) Pirms darbības uzstādiet atpakaļ stikla pārsegu; 3) Elektroinstalācijas shēma bez kustību detektoriem; 4) Maksimālais ierīču skaits; 5) Elektroinstalācijas shēma ar kustību detektoriem; 6) Kustības/klātbūtnes sensors ar elektrolietla sprieguma kontaktu; 7) Iestāstījums; 8) 1. režīms; 9) Visas grupas; 10) Montāža virsmas kastē; 11) Nav iekļauts; 12) Lietošanas instrukcija  
Tehniskais atbalsts: [www.ledvance.com](http://www.ledvance.com)

(SRB) 1) Montađa; 2) Vratite stakleni poklopac pre rada; 3) Šema ožičenja bez detektora pokreta; 4) Maksimalni broj uređaja; 5) Šema ožičenja sa detektorima pokreta; 6) Senzor pokreta/prisutstva sa kontaktom strujnog napona; 7) Podešavanje; 8) Scena 1; 9) sve grupe; 10) Montađa u površinsku kutiju; 11) Nije uključeno; 12) Uputstva za upotrebu  
Tehnička podrška: [www.ledvance.com](http://www.ledvance.com)

(UA) 1) Монтуння; 2) Поправити скляну кришку перед експлуатацією; 3) Схема підключення без датчиків руху; 4) Максимальна кількість пристроїв; 5) Схема підключення з датчиками руху; 6) Датчик руху/присутності з контактом напруги мережі; 7) Налаштування; 8) Режим 1; 9) всі групи; 10) Монтуння в поверхневій коробці; 11) Не входить у комплект; 12) Інструкція з експлуатації  
Технічна підтримка: [www.ledvance.com](http://www.ledvance.com)

(KZ) 1) Монтаждау; 2) Жұмыс бастамас бұрын шыны қақпақты қайта орнатыңыз; 3) Қозғалыс датчиктерінің сымдарды қосу схемасы; 4) Құрылғылардың максимумды саны; 5) Қозғалыс датчиктерімен сымдарды қосу схемасы; 6) Желі кернеуіне арналған контактісі бар қозғалыс/қатысу датчигі; 7) Баптау; 8) Сахна 1; 9) барлық топтар; 10) Беткі монтаж қорабына орнату; 11) Жинаққа кірмейді; 12) Пайдалану жөніндегі нұсқаулық  
Техникалық қолдау: [www.ledvance.com](http://www.ledvance.com)

CE UKCA ENEC DALI 2  
 P22 PAP Raccolta Carta Verifica le disposizioni del tuo comune.  
 FR C10449058 G11273218 24.02.26  
 LEDVANCE SASU CQM, 5 rue d'Altorf 67120 Molsheim France [www.ledvance.com](http://www.ledvance.com)  
 © LEDVANCE Ltd, Sterling House, 810 Mandarin Court, Warrington, Cheshire, WA1 1GG, United Kingdom