

Comfort-Panel

Programa de serie (otras profundidades de montaje seleccionables a través del configurador de cajas de mando en www.rittal.com)

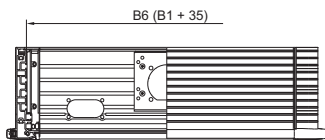

Profundidad de montaje 74 mm

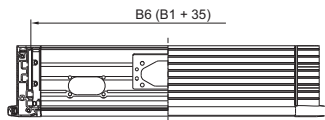
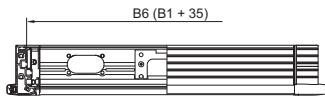
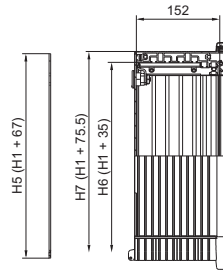
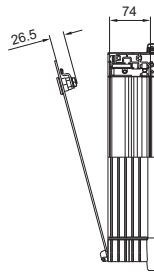
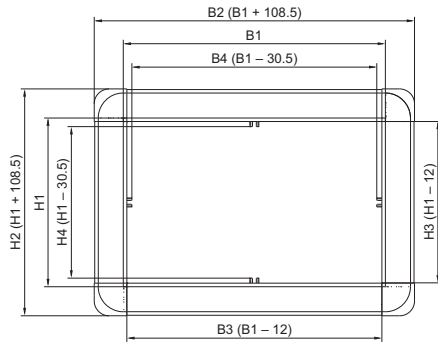
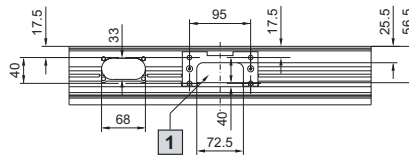

Profundidad de montaje 113 mm

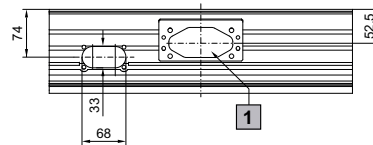

Profundidad de montaje 152 mm

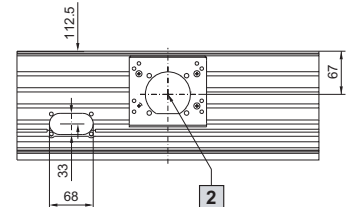

- 1 Conexión brazo soporte
□ 120 x 65 mm
- 2 Conexión brazo soporte
Ø 130 mm

Ref. CP	6372.541	6372.542	6372.543	6372.551	6372.552	6372.553	6372.561	6372.562	6372.563
Conexión brazo soporte	□ 120 x 65 mm	Ø 130 mm	Ø 130 mm	□ 120 x 65 mm	Ø 130 mm	Ø 130 mm	□ 120 x 65 mm	Ø 130 mm	Ø 130 mm
B1 = Ancho de la placa frontal	520	520	520	520	520	520	520	520	520
H1 = Altura de la placa frontal	400	400	400	500	500	500	600	600	600
Profundidad máx. de montaje	74	152	191	74	152	191	74	152	191
Profundidad total	92	170	209	92	170	209	92	170	209
B2= Ancho total	628,5	628,5	628,5	628,5	628,5	628,5	628,5	628,5	628,5
B3 = Anchura interior entre los perfiles de la caja	508	508	508	508	508	508	508	508	508
B4 = Anchura interior entre las garras de retención del juego de fijación	489,5	489,5	489,5	489,5	489,5	489,5	489,5	489,5	489,5
B5 = Ancho del dorsal	587,5	587,5	587,5	587,5	587,5	587,5	587,5	587,5	587,5
B6= Medida del montaje interior, ancho	555	555	555	555	555	555	555	555	555
B7 = Ancho de la caja	595,5	595,5	595,5	595,5	595,5	595,5	595,5	595,5	595,5
H2 = Altura total	508,5	508,5	508,5	608,5	608,5	608,5	708,5	708,5	708,5
H3 = Altura interior entre los perfiles de la caja	388	388	388	488	488	488	588	588	588
H4 = Altura interior entre las garras de retención del juego de fijación	369,5	369,5	369,5	469,5	469,5	469,5	569,5	569,5	569,5
H5 = Altura del dorsal	467,5	467,5	467,5	567,5	567,5	567,5	667,5	667,5	667,5
H6 = Medida del montaje interior, altura	435	435	435	535	535	535	635	635	635
H7= Altura de la caja	475,5	475,5	475,5	575,5	575,5	575,5	675,5	675,5	675,5

Armarios de distribución

Comfort-Panel

Comfort-Panel

Programa de serie (otras profundidades de montaje seleccionables a través del configurador de cajas de mando en www.rittal.com)

Determinación del espacio de montaje pivotante

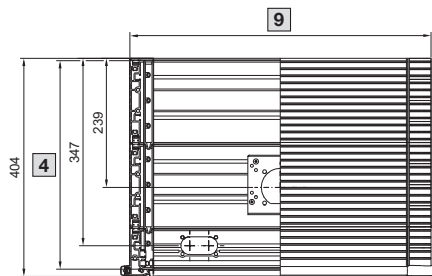
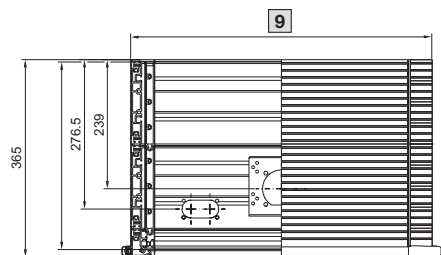
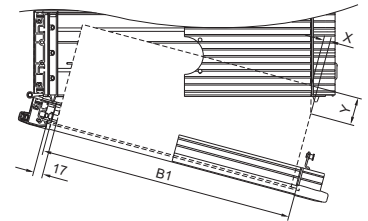
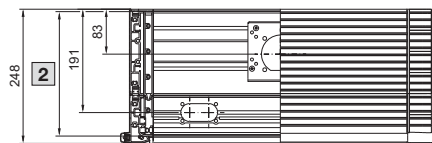
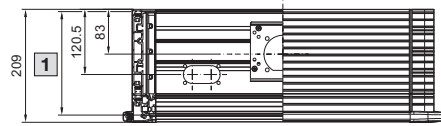

Ancho de la placa de montaje (B1) mm	Profundidad de montaje mm			
	191, 230, 269, 308		347, 386, 425, 464	
	X	Y	X	Y
300	26	71	187	226
350	21	65	141	221
400	17	59	116	215
450	14	54	99	209
482,6	12	51	91	206
500	12	49	87	204
550	10	45	77	201
600	9	40	70	196
650	7	36	63	193
700	6	32	58	183

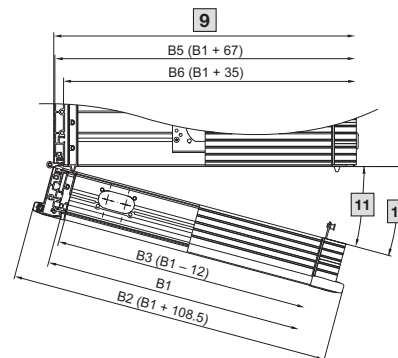
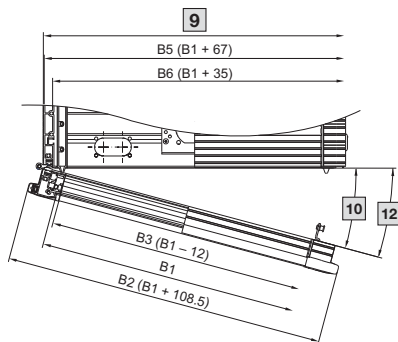

- 1 profundidad máx. de montaje 191 mm
- 2 profundidad máx. de montaje 230 mm
- 3 profundidad máx. de montaje 347 mm
- 4 profundidad máx. de montaje 386 mm
- 5 profundidad máx. de montaje 269 mm
- 6 profundidad máx. de montaje 308 mm
- 7 profundidad máx. de montaje 425 mm
- 8 profundidad máx. de montaje 464 mm
- 9 B7 (sin aletas: $B1 + 75,5$, parcialmente con aletas: $B1 + 105$)
- 10 con aletas 160°
- 11 con aletas 65°
- 12 sin aletas 170°

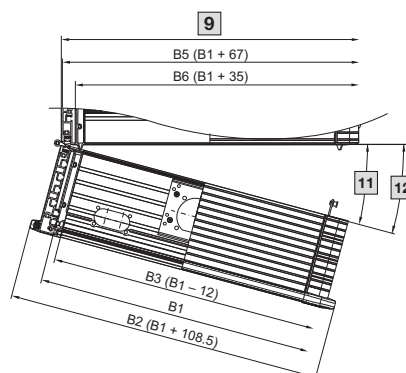
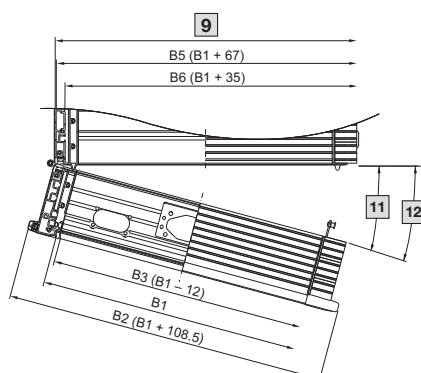
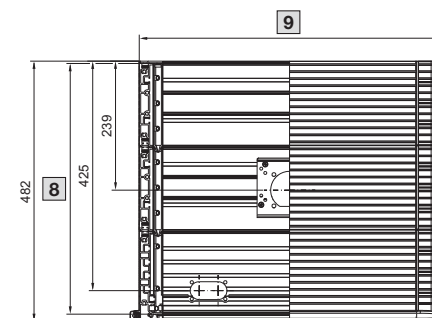
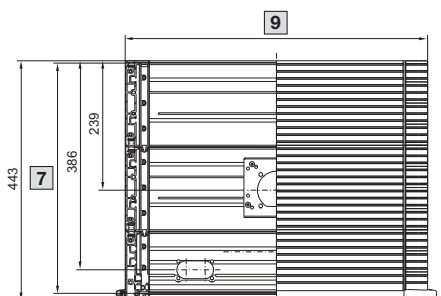
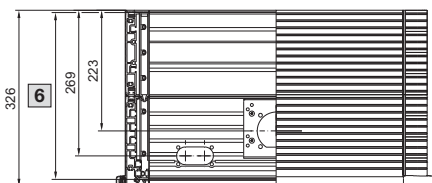
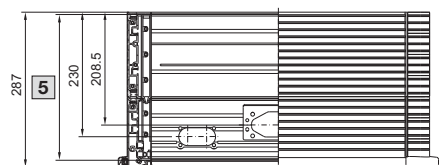

Comfort-Panel

Configuración frontal (selección a través del configurador de cajas de mando en www.rittal.com)

Pantalla de distanciamiento y para montajes

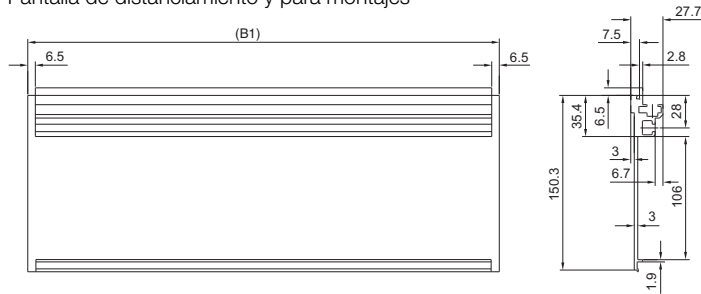

Perfil de separación

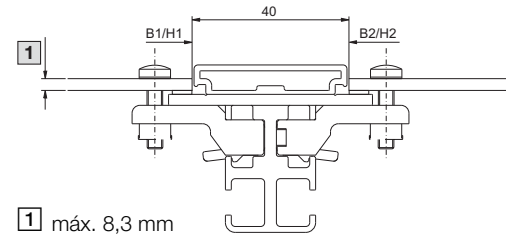

Caja para teclado (selección a través del configurador de cajas de mando en www.rittal.com)

Situación de montaje
Caja para teclado 35 mm

Situación de montaje
Caja para teclado 74 mm

Situación de montaje
Caja para teclado 113 mm

Situación de montaje
Soporte para teclados

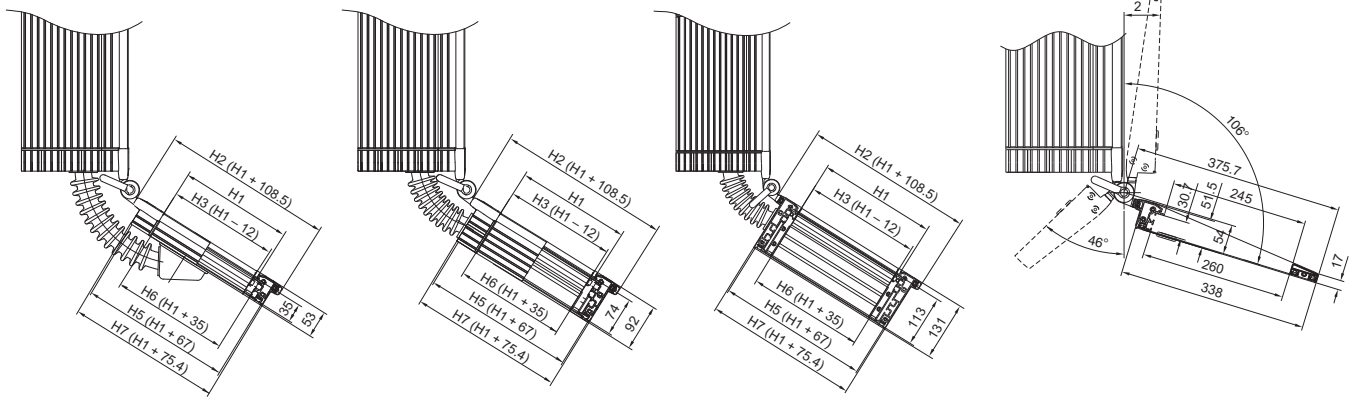

Indicación de carga para montajes

Caja de una pieza/atornillada
Profundidad de montaje:
A1, A2, A3, B1, B2, B3, B4, B5, B6, B7, B8
F1 = 500 N
F1 = F3

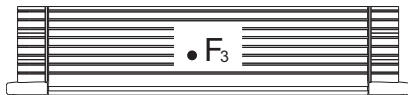

Caja de varias piezas/con bisagras
Profundidad de montaje:
C1, C2, C3, C4, C5, C6, C7, C8
F2 = 150 N
F2 = 100 N con montaje de caja para teclado
F3 = 350 N
F1 = 500 N

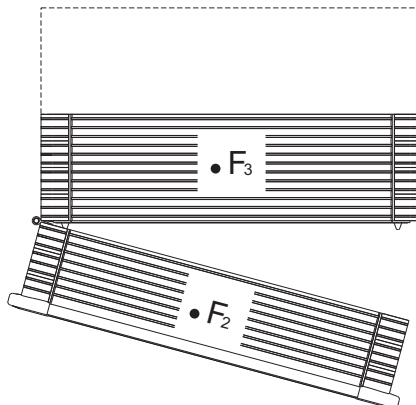

Caja para teclado

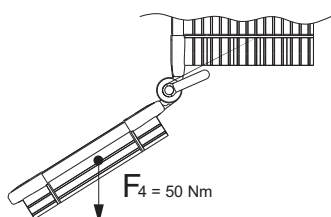

Legenda:

- F1 = Peso total de montaje (N)
- F2 = Peso de montaje admisible pieza móvil (N)
- F3 = Peso de montaje admisible del bastidor del armario con conexión brazo soporte (N)
- F4 = Peso de montaje admisible caja para teclado (N)

Profundidad de montaje mm	Una pieza	Con bisagras	Atornillado
74	A1	-	-
113	A3	-	-
152	A2	-	-
191	-	B1	C1
230	-	B2	C2
269	-	B7	C7
308	-	B3	C3
347	-	B4	C4
386	-	B5	C5
425	-	B8	C8
464	-	B6	C6

Armarios de distribución

Comfort-Panel

Comfort-Panel

Ancho mín. de la placa frontal (B1)

En dependencia de:

- la profundidad de montaje de la caja de mando
- con o sin caja para teclado
- la posición de la conexión brazo soporte

Ejecución		Profundidad de montaje cajas de mando mm				
Caja para teclado (seleccionable a través del configurador de cajas de mando)	Conexión brazo soporte y pie (seleccionable a través del configurador de cajas de mando)	74	113	152	191, 308, 347, 269	230, 386, 464, 425
0 = sin caja para teclado	0 a 6 arriba o abajo	150				
con 1, 2 o 5	0, 1 o 4	200				
	con 2, 3, 5 o 6	335				200
con 2A o 5A	2 o 5	335				200
	0, 1 o 4	200				
0 = sin caja para teclado	4A, 5A, 6A	-	250	250 ¹⁾	250	
con 1, 2 o 5	4A	-	440	440 ¹⁾	440	
0, 1, 2, 5	4B, 5B, 6B	-	460	460 ¹⁾	460	
con 3	0 a 6 arriba o abajo	335				
con 4		385				

¹⁾ En cajas con profundidad de 269 mm sólo es posible como fabricación especial
 En caso de no alcanzar estos valores puede realizarse un estudio de cada caso y realizarse una ejecución especial (como por ej. una conexión del brazo soporte excéntrica)