

**Zubehör**  
**Positionsgeber für induktive Linearwegsensoren Li-Q25L**  
**P1-LI-Q25L**

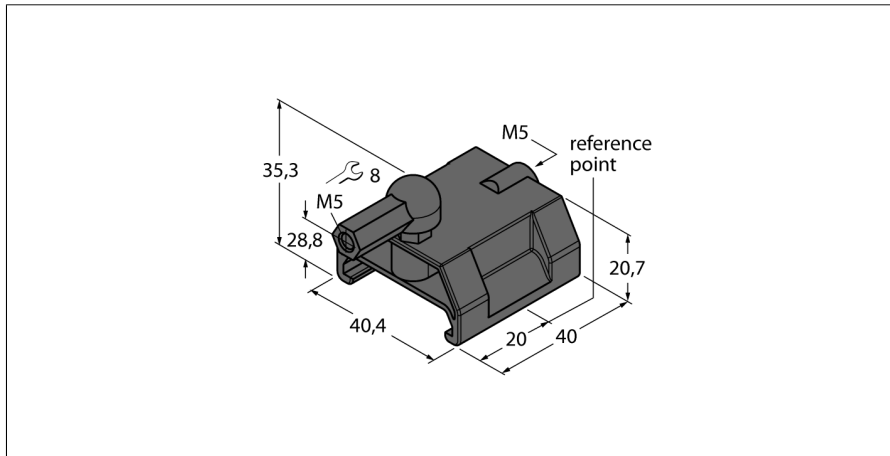

- Geführter Positionsgeber
- Dieser wird in der Führungsnut des Sensors geführt.
- Inklusive Kugelgelenk zur flexiblen Applikationsanbindung

|                         |            |
|-------------------------|------------|
| <b>Typenbezeichnung</b> | P1-LI-Q25L |
| Ident-Nr.               | 6901041    |
| <b>Gehäusewerkstoff</b> | Kunststoff |
| Menge in der Verpackung | 1          |