

# Zubehör Montagehalterung SMB18C

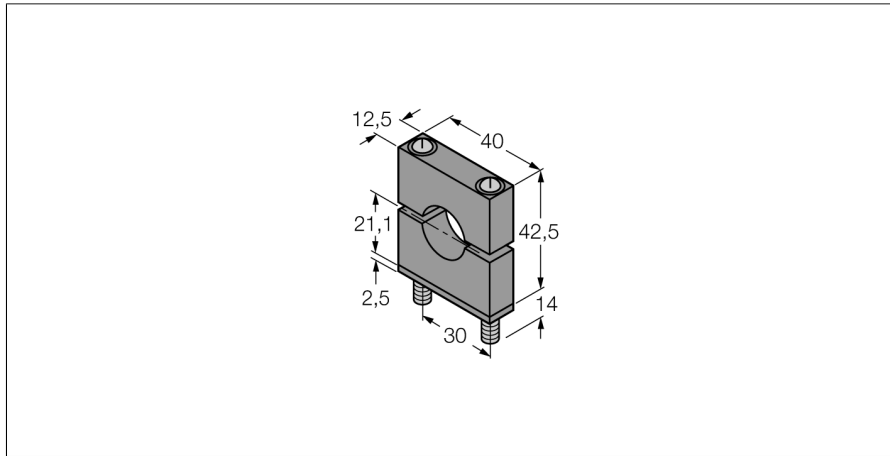

- Montagewinkel
- M18

Bauform	Zubehör für Gewinderohr, SMB18C
Abmessungen	12.5 x 40 x 42.5 mm
Gehäusewerkstoff	Kunststoff, Polyester