

## SLF 30 BASKET GUARD WALL

**Artikelnummer** EN10017971  
**GTIN** 4015120017971

### Produktbeschreibung

- Schutzkorb für Einzelbatterie-Notleuchten der Serie SLF zur Wandmontage
- Schnelle und einfache Montage durch außenliegende Montagelaschen

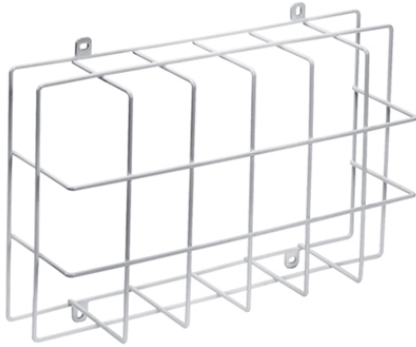

### Technische Daten

#### ALLGEMEIN

Geräteklasse	Schutz
--------------	--------

#### GEHÄUSE

Abmessungen	Länge 360 mm x Breite 250 mm x Höhe/Tiefe 105 mm
-------------	--

Gewicht	539 g
Werkstoff	Stahl lackiert
Farbe	weiß, ähnlich RAL 9010

### Maßzeichnung

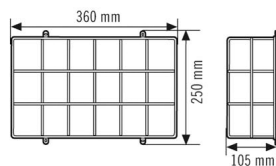

### Ausführliche Produktbeschreibung

- Schutzkorb für Einzelbatterie-Notleuchten der Serie SLF zur Wandmontage
- Schnelle und einfache Montage durch außenliegende Montagelaschen