

Bitte beachten:

- Beim Einschalten der Leuchtmittel über die „Haupt-Ein“-Taste findet eine Ansteuerung aller sich in Reichweite befindenden Leuchtmittel der 4 Kanäle statt.
- Es werden alle Leuchten auf den Handsender ein- bzw. ausgelernt, die zu diesem Zeitpunkt mit dem Netz zugeschaltet werden.
- Ein und das Gleiche Leuchtmittel kann nur auf einen Kanal eines bestimmten Handsenders angelernt werden.
- Bei mehreren Handsendern ist das Anlernen von einem bestimmten Leuchtmittel auf den gleichen Kanal möglich.

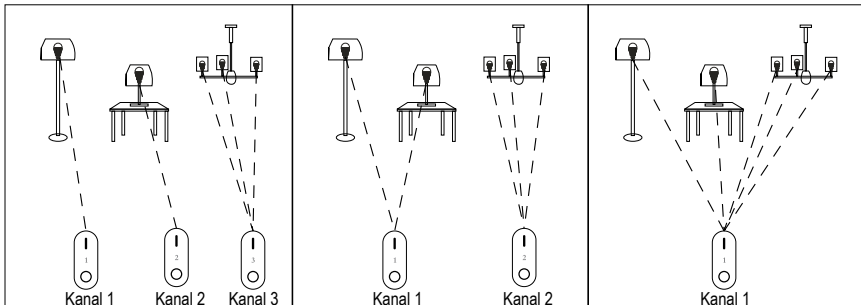

EVN-Lichttechnik GmbH

Zum Lichtblick 1-12 · 90610 Winkelhaid
 Tel.: 0 91 87 / 97 09-0 · Fax: 0 91 87 / 97 09-99
www.evn-lichttechnik.com

Weiß / Weiß-Funk-Handsender 4-Kanal

Artikel-Nr: RCHS-CW-WW-4



Installations- und Bedienungsanleitung



Herzlichen Dank, dass Sie sich für den Kauf unseres **Weiß / Weiß-Funk-Handsenders 4-Kanal** (Artikel-Nr. RCHS-CW-WW-4) entschieden haben.

Passendes Zubehör:

Funk-LED-Leuchtmittel Weiß / Weiß (Art.-Nr.: RC23570601-25)

Bitte lesen Sie diese Installations- und Bedienungsanleitung sorgfältig durch und bewahren Sie diese auch nach der Montage gut auf.

Bei Sach- und Personenschäden durch Nichtbeachten der Anleitung oder durch unsachgemäße Handhabung, bzw. vorgenommene Änderungen am Produkt übernimmt EVN-Lichttechnik GmbH keine Haftung!

Technische Daten

Material - Gehäuse	Kunststoff
Versorgungsspannung	2 x 1,5 V, AAA (Die Lieferung erfolgt ohne Batterien)
Abmessungen (L x B x H)	110 x 53 x 22 mm
Schutzklasse	III
Schutzart	IP 20
Qualitäts-/Prüfzeichen	CE
Funkfrequenz	2,4 GHz

Verpackungsinhalt

- | | |
|--|-----|
| • Weiß / Weiß-Funk-Handsender 4-Kanal | 1 x |
| • Installations- und Bedienungsanleitung | 1 x |

Merkmale

- 4 Kanäle anwählbar
- Freifeld-Reichweite bis 20 m

Einlernen der Kanäle

- Versorgungsnetz einschalten und innerhalb von 3 Sekunden die „Kanal-Ein“-Taste des gewünschten Kanals (Kanal 1,2,3,4) solange gedrückt halten, bis das Einlernen durch mehrfaches Aufblinken des Leuchtmittels bestätigt wird.
- Bei Erstbetrieb müssen die Leuchten durch Anwählen der maximalen Helligkeitsstufe und durch das Anwählen von 2700 K oder 6500 K synchronisiert werden.
- Vielzahl an Leuchtmitteln mit einem Handsender innerhalb der Reichweite steuerbar.
- Vielzahl an Handsendern auf ein Leuchtmittel innerhalb der Reichweite anlernbar.

Auslernen der Kanäle

- Versorgungsnetz einschalten und innerhalb von 3 Sekunden die „Kanal-Ein“-Taste des gewünschten Kanals (Kanal 1,2,3,4) 5 mal drücken, bis das Auslernen durch mehrfaches Aufblinken des Leuchtmittels bestätigt wird.
- Alle Leuchtmittel, die auf einen Handsender angelehrt sind (Kanal 1,2,3,4), können mittels der „Haupt-Ein“-Taste ausgelern werden (Reset), indem diese innerhalb von 3 Sekunden 5 mal gedrückt wird, bis das Auslernen durch mehrfaches Aufblinken des Leuchtmittels bestätigt wird.

Memory Funktion

Leuchten können mit einem separaten Schalter vom Netz genommen werden. Memory-Funktion ist gewährleistet!

Nacht-Modus

- Längeres gedrückthalten der „Aus-Taste“ eines Kanals aktiviert den Nacht-Modus des jeweiligen Kanals.
- Längeres gedrückthalten der „Haupt-Aus“-Taste aktiviert den Nacht-Modus aller Leuchten (Kanäle) die auf den Handsender angelehrt sind.

Weiß / Weiß-Modus

- Befindet man sich im Weiß / Weiß-Modus, wechselt der Handsender bei nicht Betätigung des „Kontroll-Rads“ automatisch nach 3 Sekunden in den Dimm-Modus zurück.

Wichtig

Die maximale Reichweite des Handsenders beträgt 20 m, dies kann durch Betondecken bzw. Betonwände beeinträchtigt werden.

Einlegen der Batterien

- Achten Sie beim Einlegen der Batterien auf die richtige Polung.
- Deckel vorsichtig aufmachen
- Batterien richtig in die Batteriehalterung einlegen und den Deckel wieder schließen.

Sicherheitshinweise

- Das Gerät ist kein Spielzeug. Es darf nicht im Zugriffsbereich von Kindern aufbewahrt oder betrieben werden.
- Batterien gehören nicht in Kinderhände.
- Ausgelaufene oder beschädigte Batterien können bei Berührung mit der Haut Verätzungen verursachen, benutzen Sie deshalb in diesem Fall geeignete Schutzhandschuhe.
Achten Sie darauf, dass die Batterien nicht kurzgeschlossen oder ins Feuer geworfen werden. Sie dürfen außerdem nicht aufgeladen werden. Es besteht Explosionsgefahr.
- Verpackungsmaterial und Kleinteile von Kindern und Haustieren fernhalten. Erstickungsgefahr!

Außerbetriebnahme

Bauen Sie die Batterie aus. Lagern Sie die Leuchte, in einer geeigneten Verpackung (Originalkarton falls vorhanden!) an einem trockenen, frostsicheren Ort.

Hinweise zur Entsorgung und Recycling

- Alle Materialien sind entsprechend Ihrer spezifischen Eigenschaften und Vorschriften zu trennen und fachgerecht zu entsorgen, bzw. zur Wiederaufbereitung (Recycling) zuzuführen.
- Schadstoffhaltige Batterien/Akkus sind mit nebenstehenden Symbolen gekennzeichnet, die auf das Verbot der Entsorgung über den Hausmüll hinweisen. Die Bezeichnungen für das ausschlaggebende Schwermetall sind: Cd= Cadmium, Hg= Quecksilber, Pb= Blei (Bezeichnung steht auf Batterie/Akku z.B. unter den Mülltonnen-Symbolen).
- Ihre verbrauchten Batterien/Akkus können Sie unentgeltlich bei den Sammelstelle Ihrer Gemeinde, oder überall dort abgeben wo Batterien/Akkus verkauft werden!

Fragen

Bitte fragen Sie Ihren Fachhändler falls bei Ihnen irgendwelche Zweifel aufkommen sollten oder Sie weitere Informationen wünschen.