

- Verpackungsmaterial und Kleinteile von Kindern und Haustieren fernhalten. Erstickungsgefahr!

Außerbetriebnahme

Bauen Sie die Batterie aus. Lagern Sie die Leuchte, in einer geeigneten Verpackung (Originalkarton falls vorhanden!) an einem trockenen, frostsicheren Ort.

Hinweise zur Entsorgung und Recycling

Alle Materialien sind entsprechend Ihrer spezifischen Eigenschaften und Vorschriften zu trennen und fachgerecht zu entsorgen, bzw. zur Wiederaufbereitung (Recycling) zuzuführen.

Fragen

Bitte fragen Sie Ihren Fachhändler falls bei Ihnen irgendwelche Zweifel aufkommen sollten oder Sie weitere Informationen wünschen.

Tastenbelegung

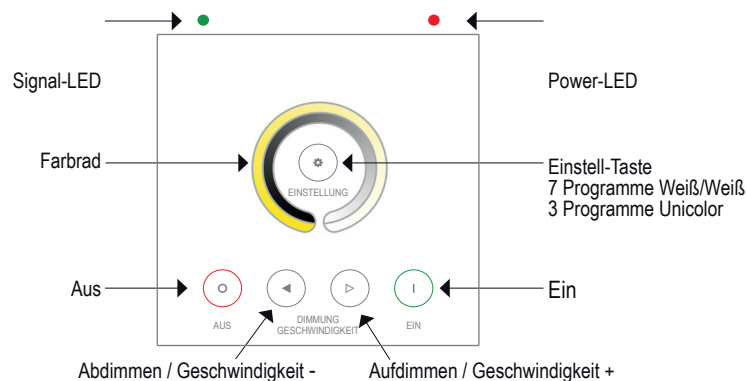

Programme Weiß-Weiß Steuerung

1	statisches Warmweiß	Helligkeit einstellbar
2	statisches Kaltweiß	
3	statisches Kaltweiß + Warmweiß	
4	blitzen abwechselnd / Kaltw. und Warmw.	Geschwindigkeit einstellbar, Helligkeit fest
5	verblassen abwechselnd / Kaltw. und Warmw.	
6	aufblitzen / Kaltw. und Warmw.	
7	verblassen / Kaltw. und Warmw.	

Programme Unicolor Steuerung

1	100% Licht - statisch	Helligkeit einstellbar
2	aufblitzen	Geschwindigkeit einstellbar
3	verblassen	

EVN-Lichttechnik GmbH

Zum Lichtblick 1-12 · 90610 Winkelhaid
Tel.: 0 91 87 / 97 09-0 · Fax: 0 91 87 / 97 09-99
www.evn-lichttechnik.com

Weiß/Weiß-Einbau-Funk-Controller-Panel

Funkfrequenz 433,9 MHz



Artikel-Nr.: WPDIMWWCWW

Installations- und Bedienungsanleitung



Herzlichen Dank, dass Sie sich für den Kauf unseres **Weiß/Weiß-Einbau-Funk-Controller-Panel** (WPDIMWWCWW) entschieden haben.

Bitte lesen Sie diese Installations- und Bedienungsanleitung sorgfältig durch und bewahren Sie diese auch nach der Montage gut auf.

Bei Sach- und Personenschäden durch Nichtbeachten der Anleitung oder durch unsachgemäße Handhabung, bzw. vorgenommene Änderungen am Produkt übernimmt EVN-Lichttechnik GmbH keine Haftung!

Technische Daten

Material - Gehäuse	Kunststoff
Farbe	Gehäuse - weiß
Leistung	0,2 W
Versorgungsspannung	90 - 265 V/AC
Abmessungen (L x B x H)	86 x 86 x 34 mm
Umgebungstemperatur ta °C	0 - +45°C
Schutzart	IP 20
Qualitäts-/ Prüfzeichen	CE
Funkfrequenz	433,9 MHz
Leistungspegel:	-57 dBm
Freifeld-Funkreichweite	ca. 20 m

Verpackungsinhalt

- Weiß/Weiß-Einbau-Funk-Controller-Panel 1 x
- Installations- und Bedienungsanleitung 1 x

Merkmale

- Funk 433,9 MHz, ca. 20 m Reichweite
- Einlernfunktion:
 - 1 Steuerelement auf mehrere Funkcontroller
 - 3 Steuerelemente auf einen Funkcontroller
- Geeignet für Hohlwand- bzw. Schalterdosen-Anbau.
- Farbwechsel über Farbrad im Panel.
- Abruf von 7 gespeicherten Weiß / Weiß- Wechselpogrammen mit Controller-Empfänger „FC-WW-CW-2x8A“.
- Abruf von 3 gespeicherten Programmen mit Controller-Empfänger „FC-DIM3x8A“.
- Achten Sie darauf, dass Sie das Panel mit sauberen Händen bedienen. Aufgrund von fettigen Rückständen auf den Panel, kann es zu fehlerhaften Befehlen kommen.
- LED-Betriebsanzeige leuchtet bei bedienen des Controll- Panels auf.

Anschluss des Wandpanels

- Hauptschalter für den betroffenen Bereich ausschalten.
- Für die Montage des Panels muss eine geeignete Hohlwand- bzw. Schalterdose vorhanden sein.
- Montageplatte an den gewünschten Einbauort befestigen.
- Die freien Aderenden, unter Beachtung der Polarität, an die Anschlussklemmen des Panels anschließen.
- Panel auf die Montageplatte aufklipsen.
- Versorgungsnetz kann wieder eingeschaltet werden.

Einlernen des Wandpanels

Achtung: Es werden alle Controller auf die Steuerelemente (Handsender / Wandpanels) ein bzw. ausgelern, die zu diesem Zeitpunkt zum Netz zugeschaltet werden. Wir empfehlen daher dringend, den Einlernvorgang vor der finalen Installation durchzuführen.

- Wandpanel an das Versorgungsnetz anschließen.
- Ziehen Sie vor dem ersten Gebrauch die Schutzfolie ab.
- „Einstell“-Taste gedrückt halten.
- Versorgungsnetz für den gewünschten Controller zuschalten, wenn die grüne und rote LED am Empfänger gleichzeitig leuchten, Einstelltaste loslassen und innerhalb von 5 Sekunden die Ein-Taste am Steuerelement 3x drücken. Dabei geht die Helligkeit des Verbrauchers am Controller von 25% auf 10% und wieder zurück auf die Ausgangsfarben. Das Anlernen ist somit bestätigt.
- Es können maximal nur drei Steuerelemente an einen Controller eingelernt werden!
- Unbegrenzte Anzahl von Controller mit einem Handsender ansteuerbar (in Reichweite). Synchronität nur mit RJ45-Kabel gewährleistet.

Auslernen des Wandpanels

- „Einstell“-Taste gedrückt halten.
- Versorgungsnetz einschalten, wenn die grüne und rote LED am Empfänger gleichzeitig leuchten, Einstelltaste loslassen und innerhalb von 5 Sekunden die „Abdimmen“-Taste 3x drücken.
- Dabei geht die Helligkeit von 25% auf 10% und wieder zurück auf die Ausgangsfunktion.
- Das Auslernen ist somit bestätigt.

Reichweite

Die maximale Reichweite des Handsenders beträgt 20 m, jedoch kann dies durch Betondecken bzw. Betonwände beeinträchtigt werden.

Vereinfachte Konformitätserklärung

Hiermit erklärt EVN Lichttechnik GmbH, dass der Artikel WPDIMWWCW der Richtlinie 2014/53/EU entspricht. Der vollständige Text der EU-Konformitätserklärung ist unter der folgenden Internetadresse verfügbar:
<https://evn-lichttechnik.com/konform/WPDIMWWCW.php>

Sicherheitshinweise

- Die elektrische Installation bzw. Reparatur darf nur von offiziell anerkanntem Fachpersonal vorgenommen werden.
- Vor der Installation oder vor einer Wartung ist der Hauptschalter des betreffenden Bereichs auszuschalten.
- Es muss sichergestellt sein, dass die Netzspannung mit dem vom Anschlussgerät übereinstimmt.

Anschlussbeispiel

Unicolor Steuerung

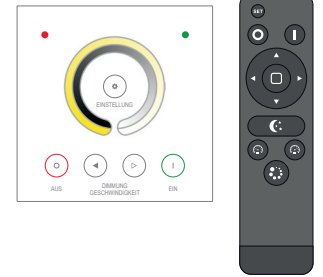
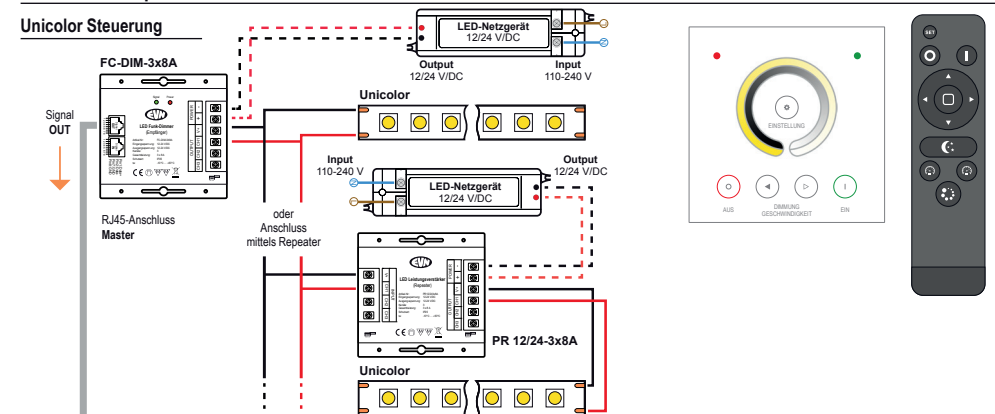

Weiß - Weiß Steuerung

