

B.E.G.**LUXOMAT®**

PD4-S-DAA4G-DE

Art.Nr. 92721 EAN: 4007529927210

- Spannung: 22 V DC vom DALI-Bus
- Abmessungen: DE= Ø 98 x 96 mm
- Erfassungsbereich: horizontal 360° (Deckenmontage)

Bestelldaten

Bezeichnung	Farbe	Art.No
PD4-S-DAA4G-DE	weiß	92721

Zubehör

Bezeichnung	Farbe	Art.No
Ballenschutzkorb BSK (Ø 200 x 90 mm)	weiß	92199

Technische Daten

Spannung:	22 V DC vom DALI-Bus
Abmessungen:	DE= Ø 98 x 96 mm
Erfassungsbereich:	horizontal 360° (Deckenmontage) max. Ø 24 m quer max. Ø 8 m frontal
Reichweite:	max. Ø 6.4 m sitzende Tätigkeit
Überwachte Fläche bei tangentialer Bewegung:	450 m² / 2.5 m Montagehöhe
Montagehöhe min./max./empfohlen:	2 m / 10 m / 2.5 m
Schutzart/-klasse:	DE= IP20 / Klasse II
Stoßfestigkeitsgrad:	IK04
Umgebungstemperatur:	-25 °C bis +50 °C
Gehäuse:	Polycarbonat, UV-beständig
Farbe:	weiß matt, ähnlich RAL9010
Maximal 4 Slaves in Kombination mit einem PD4-M-DAA4G	
Impulsabstand:	30 s (Im Testbetrieb 2 s für eine Dauer von 3 min)

Produktinformationen

DALI-busbetriebenes Slave-Gerät

Zur Erweiterung des Erfassungsbereiches eines Master-Gerätes
PD4-M-DAA4G / PD4-M-HCL

Schaltimpuls zum Master-Gerät bei erkannter Bewegung
unabhängig von der Umgebungshelligkeit

Automatischer Test-Betrieb über Master-Gerät

Plug & Play - Keine Parametrierung erforderlich

Einfache Montage

Aufputz- oder Deckeneinbauversion verfügbar

Einsatzbeispiele:

Konferenzräume, Klassenräume/Seminarräume

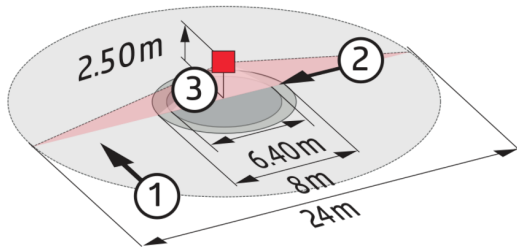
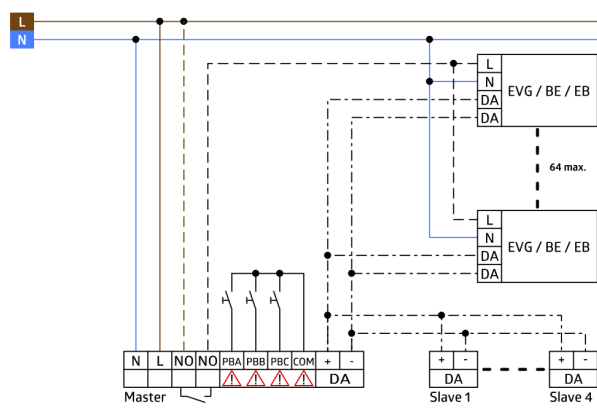
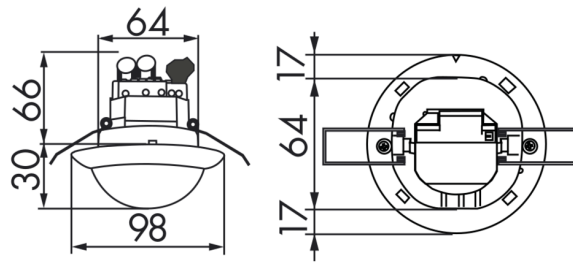

Zubehör

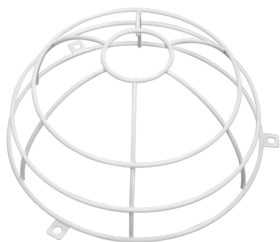

Ballschutzkorb BSK (Ø 200 x 90 mm)
Art.No: 92199

Abmessungen: Ø 200 x 90 mm
Stoßfestigkeitsgrad: IK09
Gehäuse: beschichteter Stahlkorb