

SPECTRACOOOL SLIM FIT – 500-WATT-MODELL

DREI MONTAGEOPTIONEN

REFERENZNUMMER	500W 115V	500W 230V
ARTIKELNUMMER		
	Indoor-Modell ohne Comm-Board	S060516G031
	Indoor-Modell mit Comm-Board	S060516G041
KÜHLEISTUNG		
	Gesamt L35 L35, 50 Hz, nach DIN EN 14511 (Watt)	550
	Kühlleistung L35 L35 (Watt) 50/60 Hz	550 / 640
	Kühlleistung L35 L50 (Watt) 50/60 Hz	320 / 380
Kältemittel	Kältemittel	R134a
	Kältemittelfüllmenge (g)	162
Zulässiger Betriebsdruck	Maximal zulässiger Betriebsdruck (p_{max}) (Bar)	28
Betriebstemperaturbereich	Min. / Max. °C	10 / 55
Einstelltemperaturbereich	Min. / Max. °C	20 / 55
Luftstrom bei statischem Druck von 0	Interner Kreislauf (m³/h)	197 / 233
	Externer Kreislauf (m³/h)	189 / 219
	Einschaltdauer	100 %
ELEKTRISCHE DATEN		
	Nennspannung (V)	115
	Phase	1~
	Frequenz (Hz)	50 / 60
	Arbeitsbereich	+/- 10 %
	Leistungsaufnahme L35 L35 (Watt) 50/60 Hz	450 / 470
	Leistungsaufnahme L35 L50 (Watt) 50/60 Hz	490 / 540
	Max. Nennstrom (A)	6,5 / 6,1
	Anlaufstrom (A)	21 / 20
	Vorsicherung T (A)	15
	Zulassungen	UL-gelistet, cUL-gelistet, EAC, CE
	Stromanschlüsse	Klemmblock
LEISTUNGSFAKTOR (EER), 50/60Hz, DIN EN 14511		
	Kühlleistung L35 L35 50/60 Hz	1.22 / 1.36
	Kühlleistung L35 L50 50/60 Hz	0.64 / 0.70
GEHÄUSESCHUTZ		
	IP-Code (externer Kreislauf / interner Kreislauf)	IP34 / IP54
STEUERUNG		
	Beschreibung	Steuerung mit Display
	Einbauort des Thermostats	Umgebungsseite
	Werkseitige Thermostat-Einstellung (°C)	35 °C
GERÄUSCHPEGEL		
	Bei 1 M (dBA)	70
GERÄTEKONSTRUKTION		
	Material	Stahl
	Lackierung	RAL 7035
GERÄTEABMESSUNGEN		
	Höhe (mm)	550
	Breite (mm)	280
	Tiefe (mm)	199
	Gewicht (kg)	15

SPECTRACOOL SLIM FIT – 500-WATT-MODELL

LEISTUNGSKURVEN FÜR MODELLE MIT 500 WATT GEMÄSS EN 14511

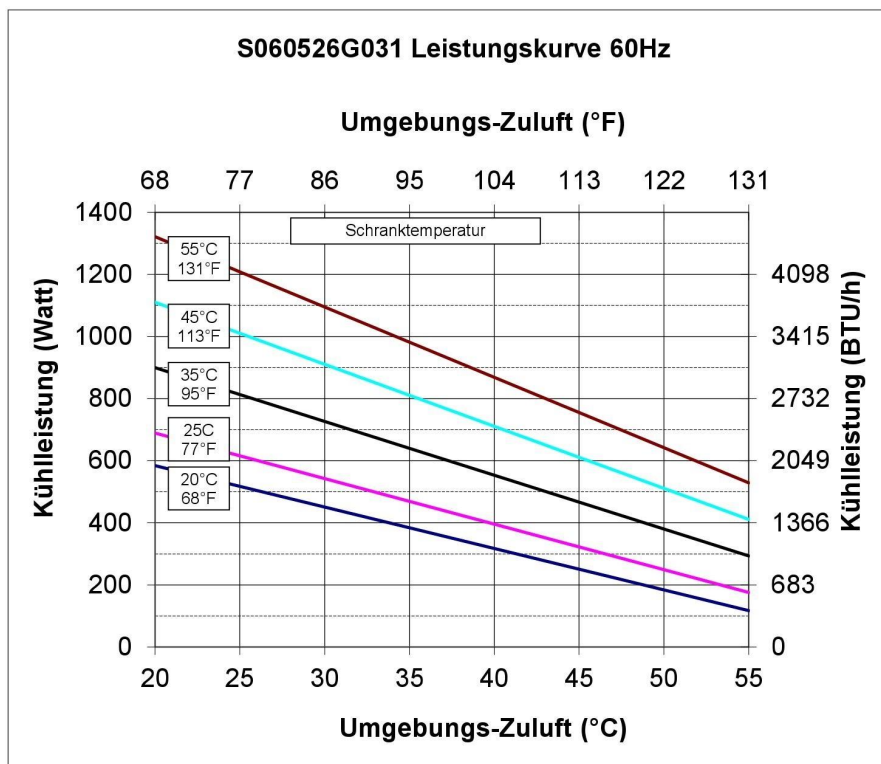
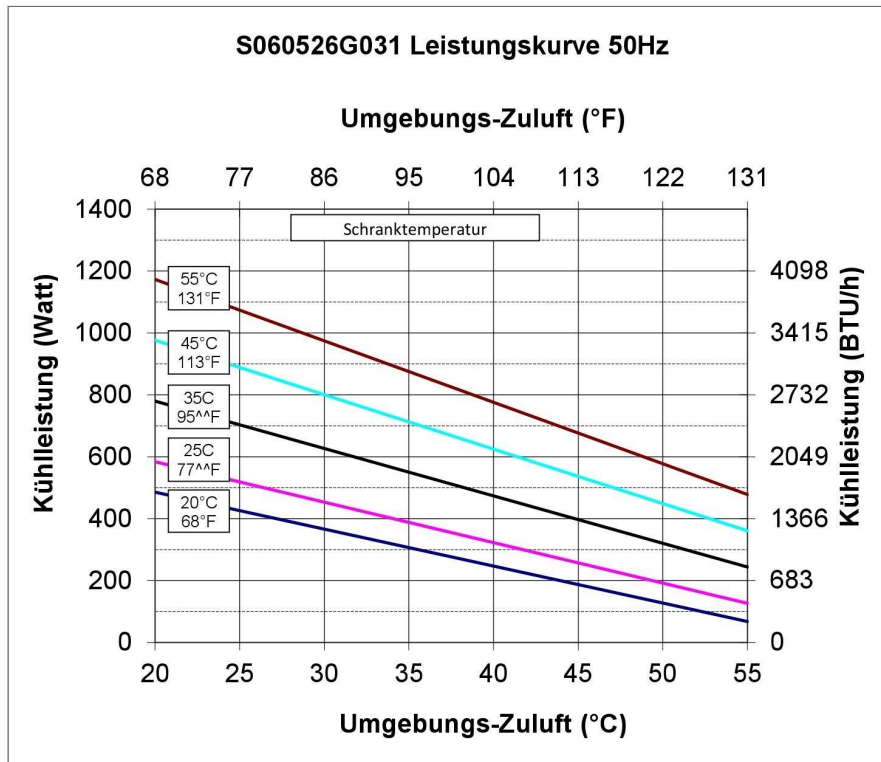

SPECTRACOOL SLIM FIT – 500-WATT-MODELL

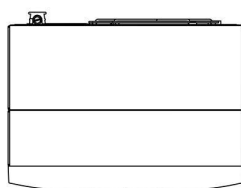
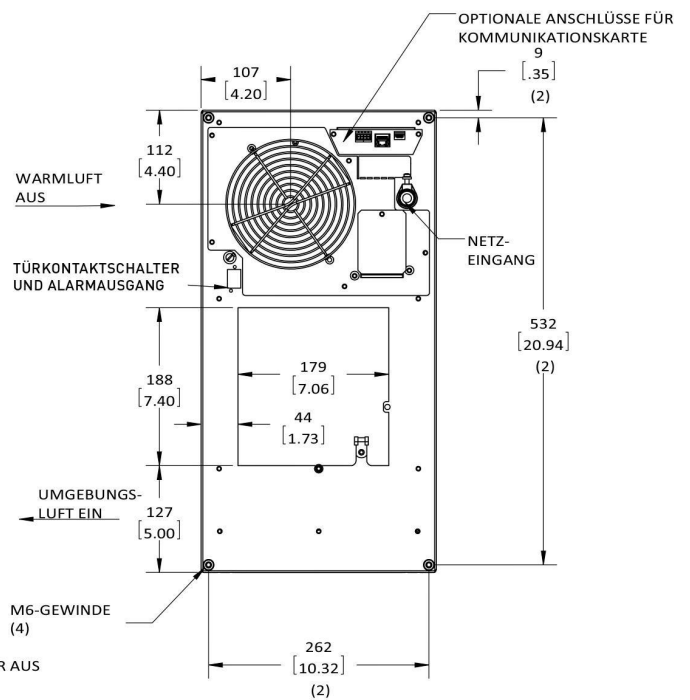
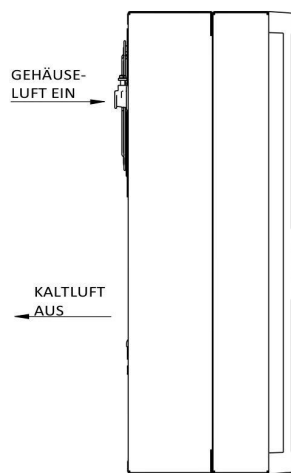
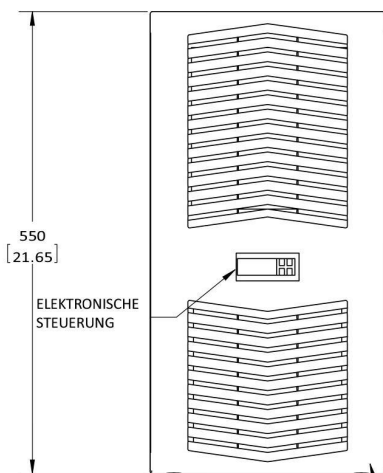
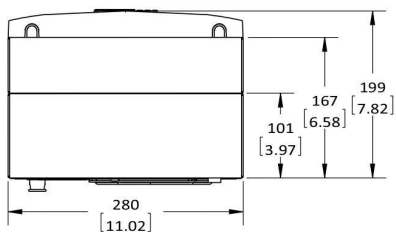
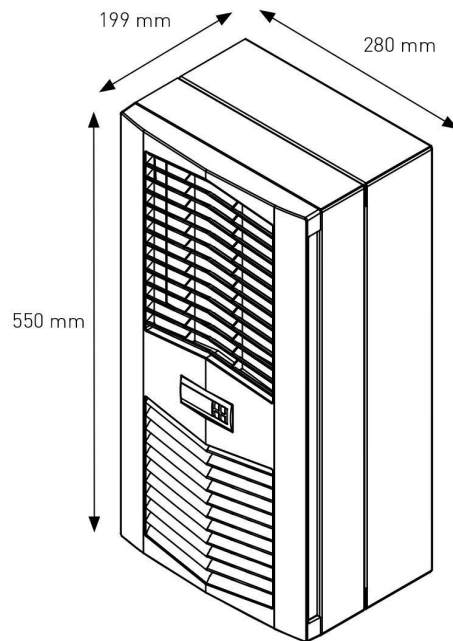

EINBAUOPTION, LEICHT ZU REINIGEN, WIEDERVERWENDBAR, LUFTEINTRITTSFILTER AUS ALUMINIUM HINTER KUNSTSTOFFGITTER

SPECTRACOOL SLIM FIT – 500-WATT-MODELL

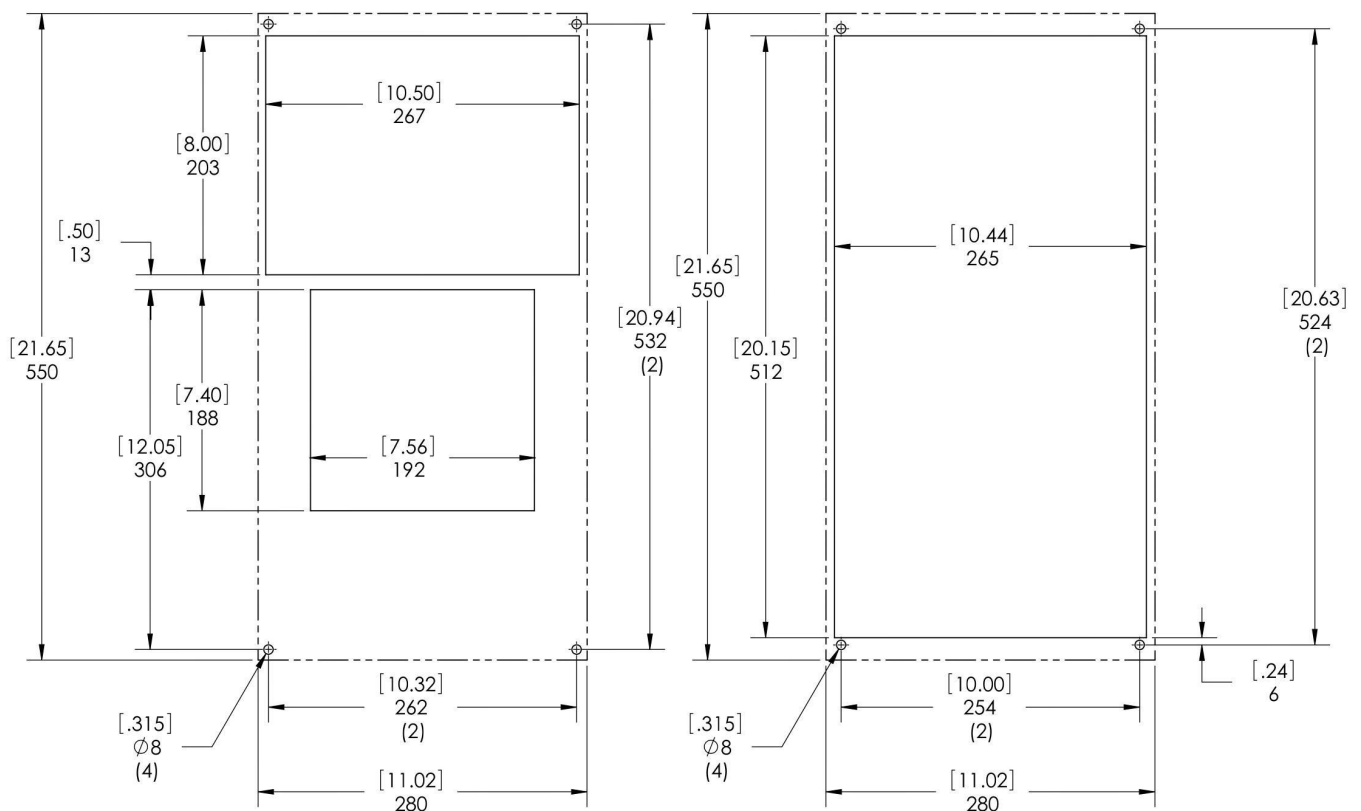

Anbau

Teil- und Komplettinbau

500W Ausschnittzeichnung
Gestrichelte Linien = Kühlgerät

