

Midi / LED/Mehrtonsirene 432

## LED-Sirene WM 32 Töne 10-48VAC/DC CL



Art.Nr.: 432.400.70



### MECHANISCHE DATEN

|                            |                             |
|----------------------------|-----------------------------|
| Länge                      | 144 mm                      |
| Breite                     | 134 mm                      |
| Höhe                       | 235 mm                      |
| Durchmesser                | 134 mm                      |
| Materialien                | PC<br>PC/ABS                |
| Kalottenfarbe              | Klar                        |
| Gehäusefarbe               | Grau                        |
| Schutzart                  | IP65                        |
| Anschluss                  | Schraubklemme               |
| Litzenquerschnitt maximal  | 1,50mm <sup>2</sup> / 16AWG |
| Kabeleinführung            | Membrantülle                |
| Kabeleinführung minimal    | d = 1 mm                    |
| Kabeleinführung maximal    | d = 13 mm                   |
| Zugentlastung              | Vorhanden (VDI-Konform)     |
| Befestigungsart            | Wandmontage                 |
| Lebensdauer optisch        | max. 50.000 h               |
| Lebensdauer akustisch      | min. 5.000 h                |
| Betriebstemperatur minimal | -30°C                       |
| Betriebstemperatur maximal | +50°C                       |
| UL Type Rating             | Type 12                     |
| Gewicht mit Verpackung     | 640 g                       |
| Produktgewicht             | 496 g                       |

### ELEKTRISCHE DATEN

|                            |                |
|----------------------------|----------------|
| Betriebsspannung           | 10-48V         |
| Betriebsspannungsart       | AC/DC          |
| Betriebsspannungsfrequenz  | 50Hz           |
| Betriebsspannungstoleranz  | +/- 0%         |
| Bemessungsbetriebsspannung | 24 VDC         |
| Bemessungsbetriebsstrom    | 1 mA           |
| Bemessungseinschaltstrom   | >10A           |
| Schutzklasse               | Schutzklasse 2 |
| Verschmutzungsgrad         | 3              |

### OPTISCHE DATEN

|                      |       |
|----------------------|-------|
| Lichtquelle          | LED   |
| Leuchtfarbe          | Weiß  |
| Optisches Signalbild | Dauer |



Zusätzliche Informationen zur Installation und Montage finden Sie in der entsprechenden Bedienungsanleitung unter [www.werma.com](http://www.werma.com). Ausdruck ist nur zur Information und wird bei Änderung nicht berücksichtigt.

Midi / LED/Mehrtonsirene 432

## LED-Sirene WM 32 Töne 10-48VAC/DC CL

### AKUSTISCHE DATEN

|                               |              |
|-------------------------------|--------------|
| Lautstärke/dB(max) in 1m Entf | 108,0 dB (A) |
| Akustisches Signalbild        | Mehrton      |
| Anzahl Töne                   | 32 Töne      |

### MASSZEICHNUNG

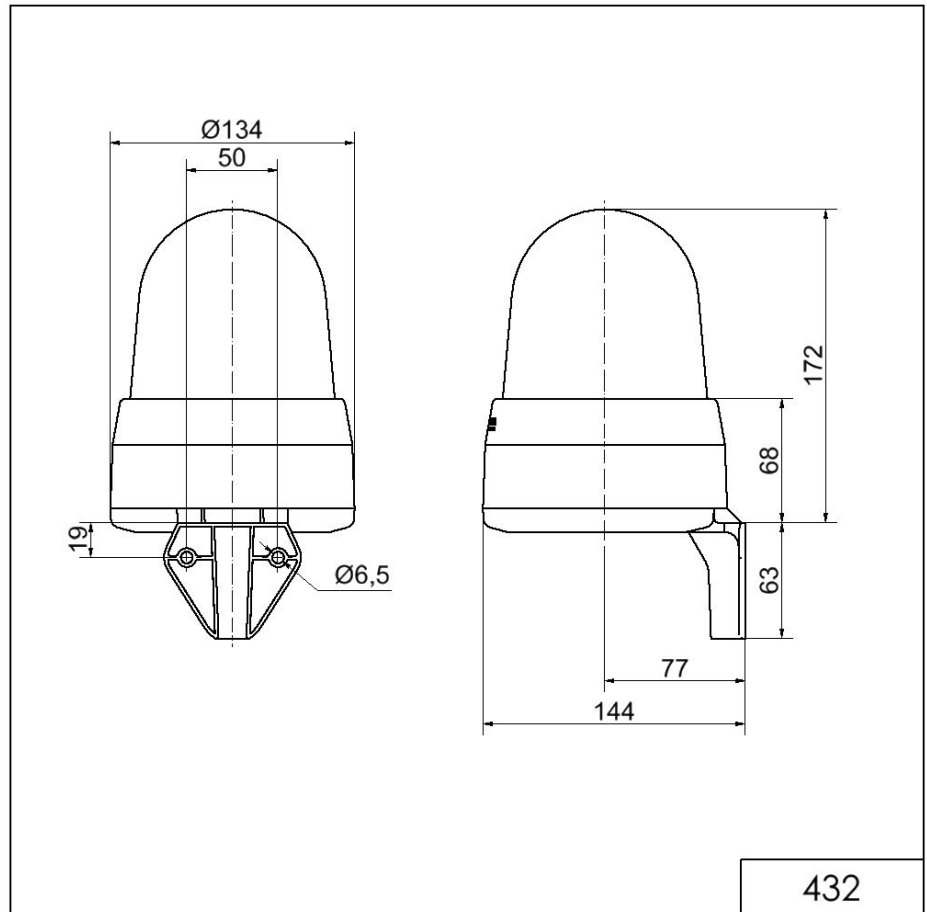

432



Zusätzliche Informationen zur Installation und Montage finden Sie in der entsprechenden Bedienungsanleitung unter [www.werma.com](http://www.werma.com). Ausdruck ist nur zur Information und wird bei Änderung nicht berücksichtigt.