

Anschlusselement BM 12-48V BK

Art.Nr.:	840.089.07
Serie:	KombiSIGN 70



MECHANISCHE DATEN	
Höhe	44 mm
Durchmesser	70 mm
Materialien	PA-GF
Gehäusefarbe	Schwarz
Schutzart	IP54
Anschluss	M12 Stecker 8pol
Befestigungsart	Bodenmontage
Betriebstemperatur minimal	-20°C
Betriebstemperatur maximal	+50°C
Gewicht mit Verpackung	125 g
Produktgewicht	105 g

ELEKTRISCHE DATEN	
Betriebsspannung	12-48V
Betriebsspannungsart	AC/DC
Betriebsspannungsfrequenz	50Hz
Betriebsspannungstoleranz	+/- 0%
Bemessungsbetriebsspannung	24 VDC
Schutzklasse	Schutzklasse 2
Verschmutzungsgrad	3

! Zusätzliche Informationen zur Installation und Montage finden Sie in der entsprechenden Bedienungsanleitung unter www.werma.com. Ausdruck ist nur zur Information und wird bei Änderung nicht berücksichtigt.

Anschlusselement BM 12-48V BK

MASSZEICHNUNG

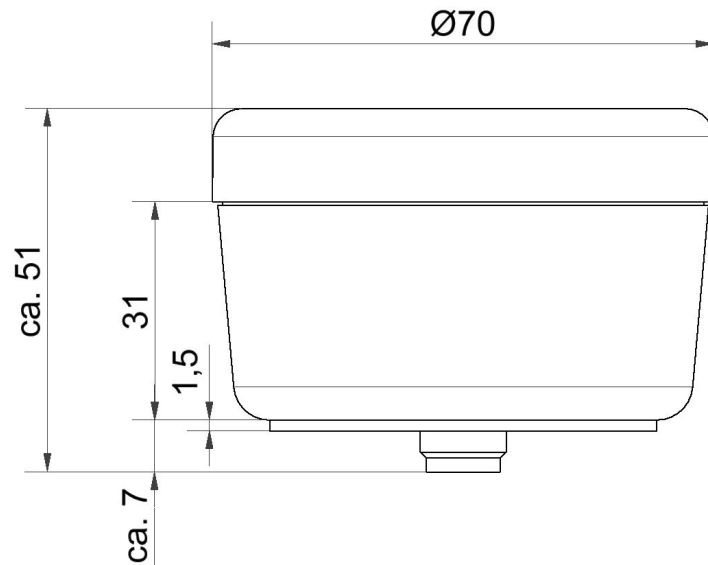

Zusätzliche Informationen zur Installation und Montage finden Sie in der entsprechenden Bedienungsanleitung unter www.werma.com. Ausdruck ist nur zur Information und wird bei Änderung nicht berücksichtigt.