

Code	93145	93145	93145	93145
	<b>DE</b> Sicherheitshinweise	<b>EN</b> Safety Instructions	<b>FR</b> Consignes de sécurité	<b>NL</b> Veiligheidsinstructies
	Arbeiten an elektrischen Anlagen dürfen nur von Elektrofachkräften oder von unterwiesenen Personen unter Leitung und Aufsicht einer Elektrofachkraft entsprechend den elektrotechnischen Regeln vorgenommen werden.	Work on the mains supply may only be carried out by qualified professionals or by instructed persons under the direction and supervision of qualified skilled electrical personnel in accordance with electrotechnical regulations.	Travailler sur un réseau électrique ne s'improvise pas, seul un électricien qualifié et habilité doit effectuer ce raccordement.	Werkzaamheden aan elektrische installaties mogen alleen door gekwalificeerde installateurs of geschoold personeel uitgevoerd worden en dit in overeenstemming met de elektrotechnische voorschriften.
	Nur zur Verwendung in Innenräumen!	For indoor use only!	Utilisation en intérieur uniquement !	Alleen voor binnengebruik!
	Vor Montage Leitung spannungsfrei schalten!	Disconnect supply before installing!	Avant de commencer l'installation, assurez-vous que l'alimentation est coupée.	Netspanning uitschakelen alvorens te beginnen met de montage.
	Die in dieser Leuchte enthaltene Lichtquelle darf nur durch den Hersteller oder seinen Kundendienst oder eine ähnlich qualifizierte Person ersetzt werden.	The light source contained in this luminaire shall only be replaced by the manufacturer or his service agent or a similar qualified person.	La source lumineuse contenue dans ce luminaire ne peut être remplacée que par le fabricant ou son agent de service ou une personne qualifiée similaire.	De lichtbron in deze armatuur mag alleen worden vervangen door de fabrikant of zijn servicevertegenwoordiger of een soortgelijk gekwalificeerd persoon.
	Lesen Sie dieses Beiblatt vor der Inbetriebnahme des Gerätes. Die Kenntnis dieses Dokuments gehört zur bestimmungsgemäßen Verwendung.	Read this supplementary sheet before putting the device into operation. Knowledge of this document is part of the intended use.	Avant la mise en service de l'appareil, veuillez lire cette fiche complémentaire. La connaissance de ce document fait partie de l'utilisation conforme.	Lees dit aanvullende blad voordat u het apparaat in gebruik neemt. Kennis van dit document maakt deel uit van het beoogde gebruik.
	<b>Produktinformationen</b>	<b>Product information</b>	<b>Informations produit</b>	<b>Product eigenschappen</b>
	<ul style="list-style-type: none"> <li>■ Flache LED-Leuchte zur Wand- oder Deckenmontage</li> <li>■ Drei Lichtfarben in einer Leuchte, per Schalter wählbar zwischen warm-, neutral oder tageslichtweiß</li> <li>■ Energieeffiziente Leuchte mit einer langen Lebensdauer &gt; 50.000 h</li> <li>■ Breite Lichtverteilung durch diffuse Leuchtenabdeckung</li> <li>■ Integrierter (HF-) Radarsensor, von außen nicht sichtbar und mit einer großen Erfassungswerte</li> <li>■ (HF-) Radartechnik: 5,8 GHz - reagiert temperaturunabhängig auf kleinste Bewegungen</li> <li>■ Über DIP-Schalter einstellbare Nachlaufzeit, Einschaltswelle und Empfindlichkeit des Sensors</li> <li>■ Robustes Kunststoffgehäuse aus Polycarbonat</li> <li>■ Hoher Brandschutzwert</li> <li>■ Einfache Montage mit einem separaten Befestigungsbeugel</li> <li>■ Einsatzbeispiele: Korridore, Flure, Treppenhäuser, Abstellräume, Keller, Toiletten</li> </ul>	<ul style="list-style-type: none"> <li>■ Flat LED light for wall or ceiling mounting</li> <li>■ Three colours in one light, switchable selection between warm, neutral or daylight white illumination</li> <li>■ Energy efficient light with long service life &gt; 50,000 hours</li> <li>■ Broad light distribution using diffused light covers</li> <li>■ Integrated microwave sensor, not externally visible, wide detection range</li> <li>■ HF technology 5.8 GHz - reacts to the smallest motion, independent of temperature</li> <li>■ DIP switches to set follow-up time, switch-on threshold and sensor sensitivity</li> <li>■ Sturdy plastic case made of polycarbonate</li> <li>■ High fire protection rating</li> <li>■ Simple mounting with separate mounting bracket</li> <li>■ Application examples: corridors, halls, staircases, storage rooms, cellars, toilets</li> </ul>	<ul style="list-style-type: none"> <li>■ Luminaire LED ultraplat pour montage mural ou en plafond</li> <li>■ 3 températures de couleur dans un appareil d'éclairage - sélectionnable par interrupteur entre blanc chaud, blanc neutre et blanc lumière du jour</li> <li>■ Appareil d'éclairage efficace en énergie avec une longue durée de vie &gt; 50 000 h</li> <li>■ Large diffusion de lumière grâce à couvercle diffus</li> <li>■ Capteur radar (HF) intégré, invisible de l'extérieur et grande portée de détection</li> <li>■ Technologie HF: 5,8 GHz - réagit aux moindres mouvements indépendamment de la température</li> <li>■ Durée de temporisation, seuil de commutation et sensibilité du capteur réglables via</li> <li>■ Boîtier plastique robuste</li> <li>■ protection au feu élevée</li> <li>■ Facilité de montage par un étrier de fixation séparé</li> <li>■ Exemples d'applications: corridors, couloirs, cages d'escaliers, débarras, caves, toilettes</li> </ul>	<ul style="list-style-type: none"> <li>■ Plat LED-armatuur voor wand- of plafondmontage</li> <li>■ Drie lichtkleuren in één lamp, via een schakelaar keuze tussen warm-, neutraal- of daglichtwit verlichting</li> <li>■ Energiezuinig lamp met een lange levensduur van &gt; 50.000 uur</li> <li>■ Brede verdeling van het licht door de diffuse armatuurafdekking</li> <li>■ Geïntegreerde HF-melder, van buitenaf niet zichtbaar en met een grote detectiebreedte</li> <li>■ (HF) radartechnologie: 5,8 GHz - reageert op de kleinste, temperatuur onafhankelijke</li> <li>■ Via DIP-schakelaars instelbare nalooptijd, inschakeldrempel en gevoeligheid van de melder</li> <li>■ Robuuste kunststofhuis behuizing uit polycarbonaat</li> <li>■ Eenvoudige montage met een aparte bevestigingsbeugel</li> <li>■ Eenvoudige montage met een aparte bevestigingsbeugel</li> <li>■ Toepassingsvoorbeelden: gangen, hallen, trappenhuisen, opslagruimten, kelders, toiletten</li> </ul>
	<ul style="list-style-type: none"> <li>- Dieses Produkt enthält eine Lichtquelle der Energieeffizienzklasse D</li> <li>- EPREL Registrierungsnummer Lichtquelle: 972673</li> <li>- Die Lichtquelle ist aus Gründen des IP Schutzes nicht austauschbar. Das Betriebsgerät kann durch eine Fachkraft ausgetauscht werden.</li> </ul>	<ul style="list-style-type: none"> <li>- This product contains a light source of energy efficiency class D</li> <li>- EPREL registration number light source: 972673</li> <li>- The light source is not replaceable for IP protection reasons. The control gear can be replaced by a qualified person.</li> </ul>	<ul style="list-style-type: none"> <li>- Ce produit contient une source lumineuse de classe d'efficacité énergétique D</li> <li>- Numéro d'enregistrement EPREL source lumineuse : 972673</li> <li>- La source lumineuse n'est pas remplaçable pour des raisons de protection IP. L'appareil de commande peut être remplacé par une personne qualifiée.</li> </ul>	<ul style="list-style-type: none"> <li>- Dit product bevat een lichtbron met energie-efficiëntieklasse D</li> <li>- EPREL registratienummer lichtbron: 972673</li> <li>- De lichtbron is om IP-beschermingsredenen niet vervaarbaar. Het voorschakelapparaat kan door een gekwalificeerd persoon worden vervangen.</li> </ul>

**93145****DE** Funktionsweise**EN** Operation**FR** Fonctionnement**NL** Werkwijze

Der integrierte (HF-)Radar-Bewegungsmelder detektiert basierend auf dem Doppler-Effekt Bewegungen von Objekten. Der Erfassungsbereich ist abhängig von Größe und Geschwindigkeit des sich bewegenden Objektes. Hochfrequenz-Wellen können Wände durchdringen. Deshalb ist bei der HF-Technik eine scharfe Abgrenzung auf einen Raum nur bedingt möglich. Die Sensor-Empfindlichkeit sowie die Einschaltschwelle und Nachlaufzeit können eingestellt werden.

The integrated (HF-) microwave motion detector detects movements of objects based on the Doppler effect. The detection range depends on the size and speed of the moving object. High frequency waves can penetrate walls. For this reason, HF technology can only provide a sharp demarcation to a room to a limited extent. The sensor sensitivity as well as the switch-on threshold and follow-up time can be adjusted.

Le détecteur de mouvement radar intégré (HF) détecte les mouvements des objets en se basant sur l'effet Doppler. La portée de détection dépend de la taille et de la vitesse de l'objet en mouvement. Les ondes à haute fréquence peuvent pénétrer les murs. C'est pourquoi la technologie HF ne peut pas délimiter une pièce de manière précise que dans une mesure limitée. La sensibilité du capteur ainsi que le seuil de mise en marche et la temporisation peuvent être réglés.

De geïntegreerde (HF) radar-bewegingsmelder detecteert bewegingen van objecten op basis van het Doppler-effect. Het detectiebereik is afhankelijk van de grootte en de snelheid van het bewegende object. Hoogfrequente golven kunnen door muren heen dringen. Om deze reden kan HF-technologie slechts in beperkte mate een scherpe afbakening van een ruimte bieden. De sensorgevoeligheid en de inschakeldrempel en de nalooftijd kunnen worden aangepast.

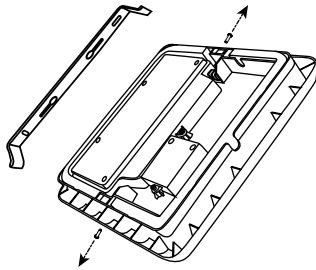
**Montage****Mounting****Montage****Montage**

Fig.1

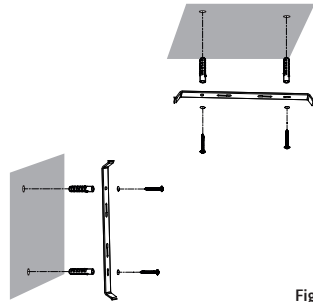


Fig.2

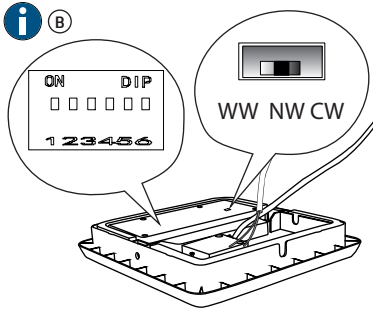


Fig.3

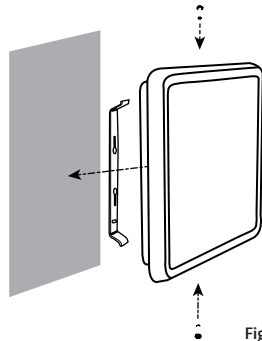


Fig.4

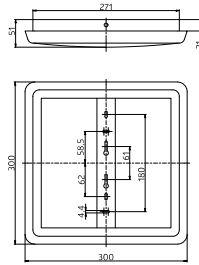
93145

DE Maßzeichnung

EN Dimensional drawing

FR Dimensionnement

NL Maattekening

**Elektrischer Anschluss**

Bitte beachten Sie beim Anschließen die Beschriftung der Klemmen am Gerät!

**Electrical connection**

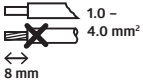
When connecting the detector, please respect the labelling of the terminal connections at the device!

**Raccordement électrique**

Veillez respecter le marquage des bornes sur l'appareil lors de la connexion !

**Elektrische aansluiting**

Respecteer de aanduiding op de klemmen bij het aansluiten van het apparaat!



Anschlussklemmen:  
für eindrängige Leiter

Terminal clamps:  
for solid one-wire conductors

Bornes de raccordement:  
conducteurs à fil rigide

Aansluitklemmen:  
voor massieve eenaderige geleiders

## ► Fig 3B

**Einstellung HF-Sensor**

Empfindlichkeit  
Bei einer hohen (Erfassungs-) Empfindlichkeit werden auch kleinere Bewegungen erkannt und größere Flächen überwacht.

**Setting microwave sensor**

Sensitivity  
With a high (detection) sensitivity, even small movements are detected and larger areas are monitored.

**Réglage Détecteur**

Sensibilité  
Une haute sensibilité de détection sert à détecter les moindres petits mouvements ou/et à surveiller de plus grandes surfaces.

**Instelling Bewegingsmelder**

Gevoeligheid  
Bij een hoge gevoeligheid (detectie) worden zelfs de kleinste bewegingen gedetecteerd en grotere oppervlakken gemonitord.

Detection Area		
1	2	
●	●	25%
●		50%
	●	75%
		100%

Nachlaufzeit  
Dies ist die Dauer nach einer Bewegung, in der die angeschlossene Last eingeschaltet bleibt.

Follow-up time  
This is the duration after a movement that the connected load remains switched on.

Durée de temporization  
C'est la temporisation après le dernier mouvement détecté. Durant ce temps la charge raccordée reste allumée.

Nalooptijd  
Deze tijd start wanneer er een beweging gedetecteerd wordt en bepaalt hoe lang de verlichting aanblijft.

Hold Time		
3	4	
●	●	10Min
●		3Min
	●	60S
		20S




Einschaltswelle  
Unterhalb dieses Wertes wird das Licht bei Bewegung eingeschaltet.








Switch-on threshold  
Below this value the light will be switched on upon detected movement.

Seuil d'enclenchement  
En dessous de cette valeur la lumière est allumée si un mouvement est détecté.

Inschakeldrempel  
Beneden deze waarde zal bij beweging de verlichting inschakelen.

Daylight Sensor		
5	6	
●	●	5Lux
●		10Lux
	●	50Lux
		Disable

93145	DE Maßzeichnung	EN Dimensional drawing	FR Dimensionnement	NL Maattekening
	Das Produkt erfüllt die Richtlinien über 1. die elektromagnetische Verträglichkeit (2014/30/EU) 2. die Niederspannung (2014/35/EU) 3. die Beschränkung der Verwendung bestimmter gefährlicher Stoffe in Elektro- und Elektronikgeräten (2011/65/EU) und (2015/863/EU)	This product respects the directives concerning 1. Electrical Equipment Safety Regulation 2016 2. Electromagnetic Compatibility Regulation 2016 3. The Restriction of the Use of Certain Hazardous Substances in Electrical and Electronic Equipment Regulation 2012 and (2015/863/EU)	Ce produit répond aux directives sur 1. la compatibilité électromagnétique (2014/30/UE) 2. la basse tension (2014/35/UE) 3. la restriction de l'utilisation de certaines substances dangereuses dans les appareils électriques et électroniques (2011/65/UE) et (2015/863/UE)	Dit product beantwoordt aan de volgende richtlijnen 1. Elektromagnetische compatibiliteit (2014/30/EU) 2. Laagspanning (2014/35/EU) 3. Verbod op gebruik van gevaarlijke chemicaliën in elektrische en elektronische apparatuur (2011/65/EU) en (2015/863/EU)
	<b>Technische Daten</b>	<b>Technical data</b>	<b>Caractéristiques techniques</b>	<b>Technische gegevens</b>
220 - 240 V~, 50 Hz	Spannung	Power Supply	Alimentation	Voeding
Typ 25 W	Leistungsaufnahme	Power Consumption	Puissance interne	Verbruik
< 0.15 A	Eingangstrom	Input current	Courant d'entrée	Ingangsstroom
0.9	Leistungsfaktor	Power factor	Facteur de puissance	Vermogensfactor
2500 lm 2700 lm 2600 lm	Lichtstrom	Luminous flux	Flux lumineux	Lichtstroom
100 lm/W (@ 3000 K) 108 lm/W (@ 4000 K) 104 lm/W (@ 5700 K)	Lichtausbeute	Luminous efficacy	Efficacité lumineuse	Lichtrendement
	Nicht dimmbar	Not dimmable	Non gradable	Niet dimbaar
3000 K 4000 K 5700 K	Lichtfarbe warmweiß neutralweiß tageslichtweiß	Light colour warm white neutral white daylight white	Couleur de lumière blanc chaud blanc neutre blanc lumière du jour	Kleurtemperaturen warm wit neutraal wit daglichtwit
CRI > 80	Farbwiedergabe	Colour reproduction	Rendu de couleur	Kleurweergave
UGR < 25	UGR-Klassifizierung	UGR classification	Classification UGR	UGR classificatie
RG 0	Photobiologische Sicherheit	Photobiological safety	Sécurité photobiologique	Fotobiologische veiligheid
50000 h (L80/B10)	Lebensdauer	Lifetime	Durée de vie	Levensduur
5.8 GHz	HF-Frequenz	HF frequency	Fréquence HF	HF-frequentie
< 0.5 mW	HF-Leistung	HF-power	Puissance HF	HF-vermogen
Ø 2 – 12 m	Erfassungsbereich HF-Sensor	Detection range HF-sensor	Portée de détection capteur HF	Detectiebereik HF-sensor
7 m	Reichweite (Wandmontage)	Range (wall mounting)	Portée (montage mural)	Scanbereik (muurbevestiging)
20 s – 10 min	Nachlaufzeit	Follow-up-Time	Durée de temporization	Nalooptijd
5 – 50Lux	Einschaltsschwelle	Switch-on threshold	Seuil d'enclenchement	Inschakeldrempel
-20 – +45 °C	Umgebungstemperatur	Ambient temperature	Température ambiante	Omgevingstemperatuur
II / IP20	Schutzklasse / Schutzart	Class / Degree of protection	Classe / Type de Protection	Klasse / Beschermingsgraad
UL-94 V2, 750 °C	Brennbarkeitsklasse	Flammability class	Classe d'inflammabilité	Ontvlambaarheidsklasse
IK10	Stoßfestigkeitsgrad	Impact resistance level	Niveau de résistance aux chocs	Slagvastheidsgraad
300 x 300x 51 mm	Abmessungen	Dimension	Dimensions	Afmetingen
PC	Gehäusematerial: Polycarbonat	Housing material: Polycarbonate	Matériau du boîtier: Polycarbonate	Behuizing materiaal: Polycarbonaat
	Produktseite im Internet	Product page on the Internet	Page produit sur notre site internet	Productpagina op het internet

Code	93145	93145	93145	93145
	<b>DK</b> Sikkerhedsforskrift	<b>ES</b> Avisos de seguridad	<b>IT</b> Indicazioni di sicurezza	<b>PT</b> Instruções de segurança
	Arbejde på elektriske anlæg må kun udføres af el-sagkyndige personer, eller af instruerede personer under ledelse og opsyn af en el-sagkyndig person i henhold til stærkstrømsbekendtgørelsen.	<b>MUY IMPORTANTE:</b> todos los trabajos en instalaciones eléctricas deben ser realizados, exclusivamente, por un técnico electricista certificado según las normas electrotécnicas aplicables.	I lavori sugli impianti elettrici devono essere eseguiti, in base alle regole elettrotecniche, solo da elettricisti o da persone addestrate da elettricisti sotto la direzione e il controllo di un elettricista.	<b>MUITO IMPORTANTE:</b> Os trabalhos de instalação elétrica devem ser realizados exclusivamente por técnicos credenciados segundo as normas eletrotécnicas aplicáveis e legislação em vigor.
	Kun til indendørs brug! Indendørs!	Solo para uso en interiores	Solo per uso in interni !	Apenas para uso interior! No interior!
	Sluk for spændingen før monteringen!	¡Asegúrese de que la corriente eléctrica está desconectada antes de comenzar la instalación !	Prima del montaggio disinserire la tensione!	Antes de iniciar os trabalhos de instalação, assegure-se que a alimentação elétrica está desligada!
	Lyskilden i dette armatur må kun udskiftes af fabrikanten eller dennes eftersalgsservice eller af en tilsvarende kvalificeret person.	La fuente luminosa contenida en esta luminaria sólo puede ser sustituida por el fabricante o su servicio postventa o por una persona con cualificación similar.	La sorgente luminosa contenuta in questo apparecchio può essere sostituita solo dal produttore o dal suo servizio di assistenza o da una persona altrettanto qualificata.	A fonte de luz contida nesta luminária só pode ser substituída pelo fabricante ou pelo seu serviço pós-venda ou por uma pessoa com as mesmas qualificações.
	Læs denne vejledning, før du bruger enheden. Kendskabet til dette dokument hører til den tilsigtede anvendelse.	Lea esta hoja adjunta antes de poner en funcionamiento el aparato. El conocimiento de este documento es parte del uso previsto.	Leggere questa scheda supplementare prima di mettere in funzione l'apparecchio. La conoscenza di questo documento fa parte dell'uso previsto.	Leia esta folha suplementar antes de colocar o aparelho em funcionamento. O conhecimento deste documento faz parte do uso pretendido.
	<b>Produktinformation</b>	<b>Información sobre el producto</b>	<b>Informazioni sul prodotto</b>	<b>Informação sobre o produto</b>
	<ul style="list-style-type: none"> <li>■ Flad led runde lys til væg-eller loftsmontage</li> <li>■ Tre farver i ét lys, valg mellem varm, neutral eller dagslyshvid belysning</li> <li>■ Lavenergi-lys med lang brugslevetid &gt; 50.000 timer</li> <li>■ Bred lysspredning ved brug af diffuse lys</li> <li>■ Integreret (HF) radarføler, som ikke kan ses udefra, bredt detekteringsområde</li> <li>■ HF - teknik: 5,8 GHz - reagerer uafhængig af temperaturen ved den mindste bevægelse</li> <li>■ DIP kontakter til indstilling af follow-up tid, tændingsstærkel og sensorfølsomhed</li> <li>■ Robust plastkabinnet (polykarbonat)</li> <li>■ Hmed høj brandsikring</li> <li>■ Nem montering med separat holder</li> <li>■ Eksempler for anvendelsesmuligheder: Korridorer, gange, trappeopgange, pulterrum, toiletter</li> </ul>	<ul style="list-style-type: none"> <li>■ Plafón LED de diseño plano y circular para montaje en pared o techo</li> <li>■ Tres tonalidades de luz en una sola luminaria: a elegir entre luz cálida, luz neutra o luz fría mediante un interruptor</li> <li>■ Luminaria energéticamente eficiente con larga vida útil &gt; 50 000 h</li> <li>■ Amplia distribución de la luz gracias al difusor de la luminaria</li> <li>■ Sensor de alta frecuencia (radar) integrado, no visible desde el exterior y con gran alcance de detección</li> <li>■ Tecnología de alta frecuencia: 5,8 GHz - reacciona al más mínimo movimiento con independencia de la temperatura</li> <li>■ Temporización, umbral de conmutación y sensibilidad del sensor ajustables mediante interruptor DIP</li> <li>■ Robusta carcasa de plástico</li> <li>■ Con un elevado grado de resistencia al fuego</li> <li>■ Fácil montaje vía abrazadera de sujeción independiente</li> <li>■ Ejemplos de aplicaciones: pasillos, vestíbulos, escaleras, trasteros, sótanos, lavabos, aseos</li> </ul>	<ul style="list-style-type: none"> <li>■ Lampada a LED di forma circolare piatta per montaggio a parete o a soffitto</li> <li>■ Tre temperature di colore selezionabili via DIP-Switch tra luce bianca calda, neutrale o luce bianca diurna.</li> <li>■ Lampada ad alta efficienza energetica a lunga durata &gt; 50.000 h</li> <li>■ Ampia distribuzione della luce grazie al diffusore uniforme</li> <li>■ Sensore radar integrato (HF), non visibile esternamente e con una grande area di rilevamento</li> <li>■ Tecnologia HF: 5,8 GHz - indipendente dalla temperatura risponde al minimo movimento</li> <li>■ Tempo di ritardo allo spegnimento, valore Lux di accensione e sensibilità del sensore regolabile tramite DIP-Switch.</li> <li>■ Involvero in Policarbonato resistente agli urti</li> <li>■ Ad alto valore ignifugo</li> <li>■ Semplice montaggio con staffa di fissaggio separata</li> <li>■ Settori d'impiego: corridoi, stanze, scale, celle frigo, cantine, toilette</li> </ul>	<ul style="list-style-type: none"> <li>■ Luminárias LED planas e redondas para instalação na parede ou no teto</li> <li>■ Três tonalidades de cor, seleciona-se por entre as cores quente, branco neutro ou luz fria.</li> <li>■ Luminária energeticamente eficiente com elevada vida útil &gt; 50 000 h</li> <li>■ Ampla distribuição da luz graças a uma cobertura difusa da luminária</li> <li>■ Sensor de radar (HF) integrado, invisível a partir do exterior, e com um grande alcance</li> <li>■ Tecnologia radar HF de efeito de dopler: 5,8 GHz - reage ao menor movimento, independentemente da temperatura</li> <li>■ A temporização, limiar de ativação e sensibilidade do sensor podem ser ajustados através de um interruptor DIP</li> <li>■ Caixa em policarbonato resistente</li> <li>■ Alto índice de proteção contra incêndio</li> <li>■ Montagem simples com um suporte de fixação em separado</li> <li>■ Exemplos de aplicação: corredores, salas, escadas, depósitos, porões, banheiros</li> </ul>
	<b>Funktionsmåde</b>	<b>Funcionamiento</b>	<b>Funzionamento</b>	<b>Modo de funcionamento</b>
	<ul style="list-style-type: none"> <li>- Dette produkt indeholder en lyskilde af energieffektivitetsklasse D</li> <li>- EPREL-registreringsnummer lyskilde: 972673</li> <li>- Af hensyn til IP-beskyttelsen kan lyskilden ikke udskiftes. Styreudstyret kan udskiftes af en kvalificeret person.</li> </ul>	<ul style="list-style-type: none"> <li>- Este producto contiene una fuente de luz de clase de eficiencia energética D</li> <li>- Número de registro EPREL fuente de luz: 972673</li> <li>- La fuente de luz no es reemplazable por razones de protección de la IP. El equipo de control puede ser sustituido por una persona cualificada.</li> </ul>	<ul style="list-style-type: none"> <li>- Questo prodotto contiene una sorgente luminosa con classe di efficienza energetica D</li> <li>- Numero di registrazione EPREL sorgente luminosa: 972673</li> <li>- La sorgente luminosa non è sostituibile per motivi di protezione IP. Il dispositivo di controllo può essere sostituito da un tecnico qualificato.</li> </ul>	<ul style="list-style-type: none"> <li>- Este produto contém uma fonte de luz de classe de eficiência energética D</li> <li>- Número de registo EPREL fonte luminosa: 972673</li> <li>- A fonte luminosa não é substituível por razões de proteção da IP. O equipamento de controlo pode ser substituído por uma pessoa qualificada.</li> </ul>

**93145****DK** Funktionsmåde**ES** Funcionamiento**IT** Funzionamento**PT** Modo de funcionamento

Den integrerede (HF) radar-bevægelsessensor registrerer bevægelser af genstande på grundlag af Dopplereffekten. Detektionsområde afhænger af størrelsen og hastigheden af det bevægelige objekt. Højfrekvente bølger kan trænge igennem vægge. Med HF-teknologi er det derfor kun i begrænset omfang muligt at foretage en skarp afgrænsning af et rum. Sensorens følsomhed samt tændtærsklen og opfølgningstiden kan indstilles.

El detector de movimiento por radar integrado (HF) detecta los movimientos de los objetos basándose en el efecto Doppler. El alcance de la detección depende del tamaño y la velocidad del objeto en movimiento. Las ondas de alta frecuencia pueden atravesar las paredes. Por lo tanto, con la tecnología HF, la delimitación nítida de una sala sólo es posible hasta cierto punto. Se puede ajustar la sensibilidad del sensor, así como el umbral de conexión y el tiempo de seguimiento.

Il rilevatore di movimento radar integrato (HF) rileva i movimenti degli oggetti in base all'effetto Doppler. Il campo di rilevamento dipende dalle dimensioni e dalla velocità dell'oggetto in movimento. Le onde ad alta frequenza possono penetrare le pareti. Pertanto, con la tecnologia HF, una delimitazione netta di una stanza è possibile solo in misura limitata. È possibile impostare la sensibilità del sensore, il valore Lux di accensione e tempo di ritardo allo spegnimento.

O detetor de movimento por radar integrado (HF) deteta movimentos de objectos com base no efeito Doppler. O alcance de deteção depende do tamanho e da velocidade do objecto em movimento. As ondas de alta frequência podem penetrar nas paredes. Portanto, com a tecnologia HF, uma delimitação acentuada a uma sala só é possível numa medida limitada. A sensibilidade do sensor, bem como o limiar de ligação e o tempo de seguimento podem ser definidos.

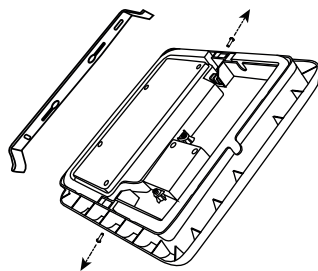
**Montering****Montaje****Montaggio****Montagem**

Fig.1

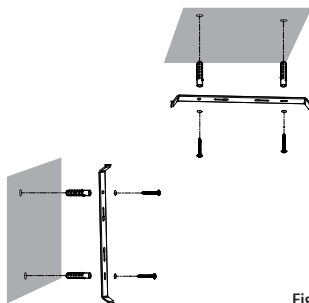


Fig.2

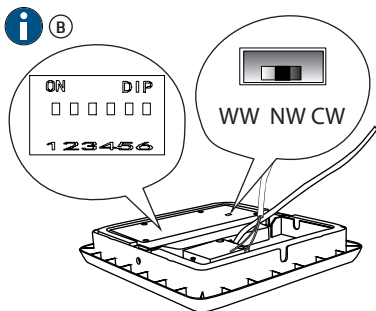


Fig.3

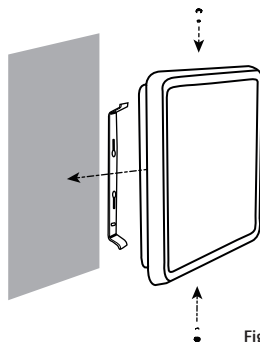


Fig.4

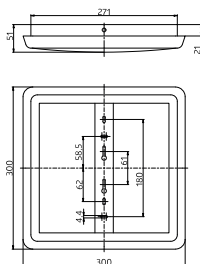
93145

DK Dimensioneret tegning

ES Dibujo acotado

IT Dimensioni

PT Desenho com cotas

**Elektrisk tilslutning**

Skematisk diagram – bemærk tilslutningskablerne, når du tilslutter!

**Conexión eléctrica**

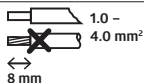
Esquema de conexión – por favor, respete el marcado de los cables de conexión cuando los conecte.

**Collegamento elettrico**

Schema di cablaggio – osservare e rispettare le colorazioni dei cavi durante il cablaggio.

**Ligação eléctrica**

Esquema elétrico – por favor, observe os cabos de ligação ao ligar!



Terminaler:  
til faste ledere

Terminales:  
para conductores rígidos

Terminali:  
per conduttori solidi

Terminais de ligação:  
para condutores rígidos

► Fig 3B

**Indstillinger****Ajustes****Impostazioni****Definições**

Detection Area		
1	2	
●	●	25%
●		50%
	●	75%
		100%

**Følsomhed**

Med en høj (detektionsområde) følsomhed registreres selv små bevægelser, og større områder overvåges

**Sensibilidad**

Con una alta sensibilidad (de detección), se detectan incluso los pequeños movimientos y se vigilan zonas más amplias

**Sensibilità**

Grazie all'elevata sensibilità (di rilevamento), vengono rilevati anche i piccoli movimenti e vengono monitorate aree più ampie

**Sensibilidade**

Com uma sensibilidade (deteção) elevada, mesmo pequenos movimentos são detetados e áreas maiores são monitorizadas

Hold Time		
3	4	
●	●	10Min
●		3Min
	●	60S
		20S

**Efterløbstid**

Dette er den tid, som den tilsluttede belastning forbliver tændt efter en bevægelse.

**Temporización de apagado**

Es la duración después de un movimiento que la carga conectada permanece encendida.

**Tempo di ritardo spegnimento**

È la durata, dopo l'ultimo movimento rilevato, in cui il carico collegato rimane acceso.

**Tempo de seguimento**

Esta é a duração após um movimento em que a carga ligada permanece ligada.

Daylight Sensor		
5	6	
●	●	5Lux
●		10Lux
	●	50Lux
		Disable

**Tærskelværdi ved tænding**

Under denne værdi tændes lyset, når der er bevægelse.

**Umbral de conexión**




Por debajo de este valor, la luz se enciende cuando hay movimiento.

**Soglia di accensione**

Al di sotto di questo valore di Lux, la luce si accende in presenza di un movimento.

**Limiar de activação**

Abaixo deste valor, a luz é ligada quando há movimento.

93145	<b>DK</b> EU Overensstemmelses-erklæring	<b>ES</b> Declaración de conformidad UE	<b>IT</b> Dichiarazione di conformità UE	<b>PT</b> Declaração de conformidade UE
	<p>Dette produkt overholder direktiverne om</p> <ol style="list-style-type: none"> <li>1. Elektromagnetiske kompatibilitet (2014/30/EU)</li> <li>2. Laagspænding (2014/35/EU)</li> <li>3. Begrænsning af anvendelsen af visse farlige stoffer i elektrisk og elektronisk udstyr (2011/65/EU) og (2015/863/EU)</li> <li>4. Stærkstrømbekendtgørelsen</li> </ol>	<p>Este producto cumple con las directivas siguientes</p> <ol style="list-style-type: none"> <li>1. Compatibilidad electromagnética (2014/30/UE)</li> <li>2. Baja tensión (2014/35/UE)</li> <li>3. Restricciones de uso de ciertas sustancias nocivas en equipos eléctricos y electrónicos (2011/65/UE) y (2015/863/UE)</li> </ol>	<p>Questo prodotto rispetta le seguenti direttive riguardanti</p> <ol style="list-style-type: none"> <li>1. Compatibilità elettromagnetica (2014/30/UE)</li> <li>2. Bassa tensione (2014/35/UE)</li> <li>3. Restrizione dell'uso di determinate sostanze pericolose nelle apparecchiature elettriche ed elettroniche (2011/65/UE) e (2015/863/UE)</li> </ol>	<p>O produto está em conformidade com as diretivas relativas</p> <ol style="list-style-type: none"> <li>1. à compatibilidade eletromagnética (2014/30/UE)</li> <li>2. à baixa tensão (2014/35/UE)</li> <li>3. à restrição do uso de determinadas substâncias perigosas em equipamentos elétricos e eletrônicos (2011/65/UE) e (2015/863/UE)</li> </ol>
	<b>Tekniske data</b>	<b>Datos técnicos</b>	<b>Dati tecnici</b>	<b>Dados técnicos</b>
<b>220 - 240 V~, 50 Hz</b>	Spænding	Tensión de alimentación	Tensione alimentazione	Tensão
<b>Typ 25 W</b>	Strømforbrug HF-Sensor	Consumo detector alta frecuencia	Autoconsumo sensore HF	Consumo do detetor de micro-onidas
<b>&lt; 0.15 A</b>	Indgangsstrøm	Corriente de entrada	Corrente di ingresso	Corrente de entrada
<b>0.9</b>	Strømforbrug	Consumo típico	Potenza assorbita	Alimentação
<b>2500 lm 2700 lm 2600 lm</b>	Intensitet	Flujo luminoso / Intensidad luminica	Emissione LED / lampada	Fluxo luminoso da luminária
<b>100 lm/W (@ 3000 K) 108 lm/W (@ 4000 K) 104 lm/W (@ 5700 K)</b>	Effektivitet	Eficiencia	Efficienza	Eficiente
	Ikke dæmpbar	No es regulable	Non dimmerabile	Não regulável
<b>3000 K 4000 K 5700 K</b>	Lysfarve CCT Varm hvid Neutral hvid Dagslys hvid	Color de la luz CCT Blanco neutro Blanco cálido Blanco luz del día	Colore della luce CCT Bianco caldo Bianco neutro Bianco luce diurna	CCT de cor clara Branco quente Branco neutro Branco à luz do dia
<b>CRI &gt; 80</b>	Farvegengivelse	Reproducción del color	Riproduzione della luce	Reprodução de cor
<b>UGR + 25</b>	UGR-klassificering	Clasificación UGR	Classificazione UGR	Classificação UGR
<b>RG 0</b>	Photobiological safety	Seguridad fotobiológica	Sicurezza fotobiologica	Segurança Fotobiológica
<b>50000 h (L80/B10)</b>	Livstid	De por vida	Durata funzionamento	Tempo de vida
<b>5.8 GHz</b>	HF-frekvens	Frecuencia HF	Frequenza HF	Frequência HF
<b>&lt; 0.5 mW</b>	HF-effekt	Potencia HF	Potenza HF	HF potência
<b>Ø 2 – 12 m</b>	Detekteringsområde	Ángulo de detección	Area di rilevamento	Área de detecção
<b>7 m</b>	Område (vægmontering)	Alcance (montaje en pared)	Area (montaggio a parete)	Alcance (montagem na parede)
<b>20 s – 10 min</b>	Efterløbstid	Temporización de apagado	Tempo di ritardo	Período de desativação
<b>5 – 50Lux</b>	Luxværdi	Umbral de conmutación	Valore Lux di accensione	Límiar de ativação
<b>-20 – +45 °C</b>	Omgivelsernes temperatur	Temperatura de funcionamiento	Temperatura di funzionamento	Temperatura ambiente
<b>II / IP20</b>	Beskyttelse / beskyttelsesklasse	Grado de protección / clase	Classe / Grado di protezione	Classe / grau de proteção
<b>UL-94 V2, 750 °C</b>	Brændbarhedsklasse	Clase de inflamabilidad	Classe di infiammabilità	Classe de inflamabilidade
<b>IK10</b>	Niveau af slagfæthed	Nivel de resistencia a los impactos	Livello di resistenza agli urti	Nível de resistência ao impacto
<b>300 x 300x 51 mm</b>	Mål	Dimensiones	Dimensioni	Dimensões
<b>PC</b>	Materiale i huset	Material de la carcasa	Materiale involucro	Material de habitação
	Datablad på Internet	Página del producto en Internet	Pagina del prodotto su Internet	Produto na nossa pagina de intern



Code	93145	93145	93145	93145
	 <b>Bezpečnostní předpis</b>	 <b>Przygotowanie do montażu</b>	 <b>Biztonsági információk</b>	 <b>Safety instructions</b>
	Práci s napětím 110 - 240 V může vykonávat pouze kvalifikovaný elektrikář nebo osoba s odpovídajícími znalostmi.	Prace obejmujące kontakt z zasilaniem z sieci 110 - 240 V powinny być przeprowadzone przez wykwalifikowanych profesjonalistów lub przez przeszkolone osoby pod kierunkiem i nadzorem wykwalifikowanego elektryka, zgodnie z przepisami elektrotechnicznymi.	Az elektromos berendezésekkel kapcsolatos munkákat csak villanyszerelő vagy szemenlyzet végezhet szakképzett villanyszerelő irányítására és felügyelete mellett, az elektrotechnikai előírásoknak megfelelően.	Work on the mains supply may only be carried out by qualified professionals or by instructed persons under the direction and supervision of qualified skilled electrical personnel in accordance with electrotechnical regulations.
	Pouze pro vnitřní použití! V interiéru!	Tylko do użytku wewnątrz!	Csak beltéri használatra!	For indoor use only!
	Odpojte napájení před instalací.	Przed przystąpieniem do montażu należy odłączyć zasilanie!	Szerelés előtt kapcsolja le a hálózati feszültséget!	Disconnect supply before installing!
	Světelný zdroj obsažený v tomto svítidle smí být výměnit pouze servis nebo podobně kvalifikovaná osoba.	Źródło światła znajdujące się w tej oprawie może być wymienione wyłącznie przez producenta lub jego serwis posprzedażowy lub osobę o podobnych kwalifikacjach.	A lámpatestben található fényforrást csak a gyártó vagy annak evőszozágata, illetve hasonlóan képzett személy cserélheti ki.	The light source contained in this luminaire shall only be replaced by the manufacturer or his service agent or a similar qualified person.
	Před použitím zařízení si přečte tuto příbalovou informaci. Znalost tohoto dokumentu patří k zamýšlenému použití.	Przeczytaj tę dodatkową kartę przed uruchomieniem urządzenia. Znajomość tego dokumentu jest konieczna do prawidłowego używania urządzenia.	A készülék beépítése és üzembe helyezése előtt olvassa el ezt a kezelési segédletet. A készülék megfelelő alkalmazásához szükséges a segédlet információinak ismerete.	Read this supplementary sheet before putting the device into operation. Knowledge of this document is part of the intended use.
	<b>Informace o produktu</b>	<b>Informacje o produkcie</b>	<b>Termék információk</b>	<b>Product information</b>
	<ul style="list-style-type: none"> <li>■ Ploché kruhové svítidlo LED pro montáž na stěnu nebo strop</li> <li>■ Tři barvy světla v jednom svítidle, pomocí přepínače lze volit mezi teplou bílou, neutrální bílou a bílým denním světlem</li> <li>■ Energeticky úsporné svítidlo s dlouhou životností &gt; 50 000 h</li> <li>■ Široké rozložení světla díky difuznímu krytu svítidla</li> <li>■ Integrovaný (vysokofrekvenční) radarový senzor, který není zvenčí viditelný a má velký detekční dosah.</li> <li>■ (HF) radarové technologie: 5,8 GHz - reaguje na nejmenší pohyby bez ohledu na teplotu</li> <li>■ Nastavitelná doba přeběhu, práh zapnutí a citlivost senzoru pomocí přepínače DIP</li> <li>■ Robustní plastové pouzdro z polycarbonátu</li> <li>■ Vysoká hodnota požární ochrany</li> <li>■ Snadná montáž pomocí samostatného držáku</li> <li>■ <b>Příklady použití:</b> chodby, haly, schodiště, sklady, sklepy, toalety</li> </ul>	<ul style="list-style-type: none"> <li>■ Płaska okrągła oprawa LED do montażu na ścianie lub sufitcie</li> <li>■ Trzy barwy bieli w jednej oprawie. Przełączalny wybór między ciepłą, neutralną lub dzienną</li> <li>■ Energospzczędna oprawa o długiej żywotności &gt; 50.000 h</li> <li>■ Szeroki rozsył światła dzięki rozproszonej osłonie oprawy</li> <li>■ Zintegrowany (HF) czujnik radarowy, niewidoczny z zewnątrz i o dużym zasięgu wykrywania</li> <li>■ (HF) technologia radarowa: 5,8 GHz - reaguje na najmniejsze ruchy niezależnie od temperatury</li> <li>■ Regulacja czasu przekroczenia, progę załączenia i czułości czujnika za pomocą przełącznika DIP</li> <li>■ Solidna obudowa z tworzywa sztucznego wykonana z poliwęglanu</li> <li>■ Wysoka wartość ochrony przeciwpożarowej</li> <li>■ Łatwy montaż dzięki oddzielnemu wspornikowi montażowemu</li> <li>■ <b>Przykłady zastosowania:</b> korytarze, hale, klatki schodowe, schowki, piwnice, toalety</li> </ul>	<ul style="list-style-type: none"> <li>■ Lapos LED kör alakú lámpatest falra vagy mennyezetre történő felszereléshez</li> <li>■ Három szín egy beállítása lehetséges, meleg, semleges vagy nappali fény</li> <li>■ Energiahatékony lámpatest hosszú élettartammal &gt; 50 000 h</li> <li>■ Széles fényszórlás a diffúz lámpaburának köszönhetően</li> <li>■ Integrált (HF) radarérzékelő, amely kívülről nem látható, és nagy érzékelési tartományú</li> <li>■ (HF) radarteknológia: 5,8 GHz - a legkisebb mozgásokra is reagál, hőmérséklettől függetlenül</li> <li>■ DIP-kapcsolóval állítható időzítés, bekapcsolási prázshatár és az érzékelő érzékenysége</li> <li>■ Robusztus, polikarbonátból készült műanyag ház</li> <li>■ Magas tűzvédelmi érték</li> <li>■ Könnyű felszerelés a különálló rögzítő konzollal</li> <li>■ <b>Felhasználási példák:</b> folyosók, csarnokok, lépcsőházak, tároló helyiségek, pincék, WC-k</li> </ul>	<ul style="list-style-type: none"> <li>■ Flat LED light for wall or ceiling mounting</li> <li>■ Three colours in one light, switchable selection between warm, neutral or daylight white illumination</li> <li>■ Energy efficient light with long service life &gt; 50,000 hours</li> <li>■ Broad light distribution using diffused light covers</li> <li>■ Integrated microwave sensor, not externally visible, wide detection range</li> <li>■ HF technology 5.8 GHz - reacts to the smallest motion, independently of temperature</li> <li>■ DIP switches to set follow-up time, switch-on threshold and sensor sensitivity</li> <li>■ Sturdy plastic case made of polycarbonate</li> <li>■ high fire protection rating</li> <li>■ Simple mounting with separate mounting bracket</li> <li>■ Application examples: corridors, halls, staircases, storage rooms, cellars, toilets</li> </ul>
	<ul style="list-style-type: none"> <li>- Tento výrobek obsahuje světelný zdroj třídy energetické účinnosti D</li> <li>- Registrační číslo EPREL světelný zdroj: 972673</li> <li>- Světelný zdroj není z důvodu ochrany IP vyměnitelný. Řídící zařízení může vyměnit kvalifikovaná osoba.</li> </ul>	<ul style="list-style-type: none"> <li>- Ten produkt zawiera źródło światła klasy efektywności energetycznej D</li> <li>- Numer rejestracyjny EPREL źródło światła: 972673</li> <li>- Źródło światła jest niewymienne ze względu na ochronę IP. Urządzenie sterujące może zostać wymienione przez wykwalifikowaną osobę.</li> </ul>	<ul style="list-style-type: none"> <li>- Ez a termék fényforrást tartalmaz D energiahatékonysági osztály</li> <li>- EPREL nyilvántartási szám fényforrás: 972673</li> <li>- A fényforrás IP-védelmi okokból nem cserélhető. A vezérlőberendezést szakképzett személy cserélheti ki.</li> </ul>	<ul style="list-style-type: none"> <li>- This product contains a light source of energy efficiency class D</li> <li>- EPREL registration number light source: 972673</li> <li>- The light source is not replaceable for IP protection reasons. The control gear can be replaced by a qualified person.</li> </ul>

**93145****CZ** Provoz**PL** Opis działania**HU** Funkció**EN** Operation

Integrovaný radarový detektor pohybu (HF) detekuje pohyb objektů na základě Dopplerova jevu. Dosah detekce závisí na velikosti a rychlosti pohybujícího se objektu.

Vysokofrekvenční vlny mohou pronikat zdi. Proto je u vysokofrekvenční technologie ostré vymezení místnosti možné pouze v omezené míře. Lze nastavit citlivost snímače, práh zapnutí a dobu sledování.

Zintegrowany (HF) radarowy detektor ruchu wykrywa ruch obiektów w oparciu o efekt Dopplera. Zasięg detekcji zależy od wielkości i prędkości poruszającego się obiektu.

Fale o wysokiej częstotliwości mogą przenikać przez ściany. Dlatego w technologii HF ostre rozgraniczenie na pomieszczenie jest możliwe tylko w ograniczonym zakresie. Można ustawić czułość czujnika, jak również próg załączenia i czas podążania za nim.

Az integrált (HF) radaros mozgásérzékelő a Doppler-effektus alapján érzékeli a tárgyak mozgását. Az érzékelési tartomány a mozgó tárgy méretétől és sebességétől függ.

A nagyfrekvenciás hullámok képesek áthatolni a falakon. Ezért a HF-technológiával csak korlátozott mértékben lehetséges a helyiség éles elhatárolása. Beállítható az érzékelő érzékenysége, valamint a bekapcsolási küszöbérték és az időzítés.

The integrated (HF-) microwave motion detector detects movements of objects based on the Doppler effect. The detection range depends on the size and speed of the moving object.

High frequency waves can penetrate walls. For this reason, HF technology can only provide a sharp demarcation to a room to a limited extent. The sensor sensitivity as well as the switch-on threshold and follow-up time can be adjusted.

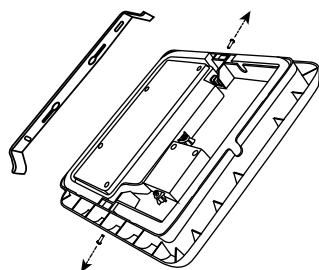
**Instalace****Instalacja****Beépítés****Mounting**

Fig.1

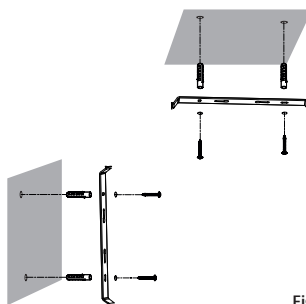


Fig.2

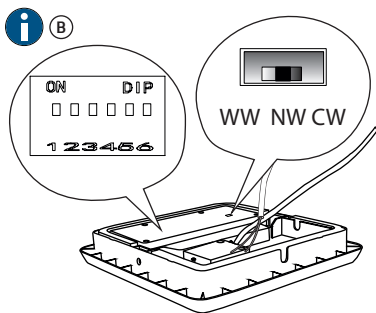


Fig.3

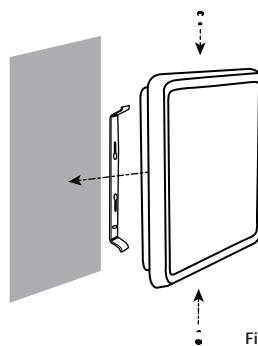


Fig.4

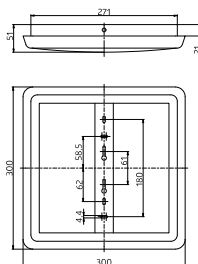
93145

CZ Rozměrový výkres




PL Rysunek wymiarowy

HU Méreték

EN Dimensional drawing



	Elektrické připojení	Przyłącze elektryczne	Elektromos csatlakozás	Electrical connection																		
	<p>Při zapojování detektoru, prosím, respektujte označení svorek na detektoru!</p>	<p>Podłączając czujnik proszę zwracać uwagę na oznaczenia zacisków na czujniku!</p>	<p>Az érzékelő csatlakoztatásakor kérjük vegye figyelembe az érzékelő csatlakozó kapcsainak jelölését!</p>	<p>When connecting the detector, please respect the labelling of the terminal connections at the device!</p>																		
	<p>Připojení vodičů: pro jednovátrvé vedení</p>	<p>Zaciski: do przewodu jednożyłowego</p>	<p>Csatlakozó: egy tömör vezeték fogadására</p>	<p>Terminal clamps: for solid one-wire conductors</p>																		
<p>► Fig 3B</p>	<p>Nastavení vysokofrekvenčního senzoru</p>	<p>Ustawienie czujnika HF</p>	<p>HF érzékelő beállítás</p>	<p>Setting microwave sensor</p>																		
<table border="1"> <thead> <tr> <th colspan="2">Detection Area</th> <th></th> </tr> </thead> <tbody> <tr> <td>1</td> <td>2</td> <td></td> </tr> <tr> <td>●</td> <td>●</td> <td>25%</td> </tr> <tr> <td>●</td> <td> </td> <td>50%</td> </tr> <tr> <td> </td> <td>●</td> <td>75%</td> </tr> <tr> <td> </td> <td> </td> <td>100%</td> </tr> </tbody> </table>	Detection Area			1	2		●	●	25%	●		50%		●	75%			100%	<p><b>Citlivost</b> Díky vysoké (detekční) citlivosti jsou detekovány i malé pohyby a monitorovány větší oblasti.</p>	<p><b>Czułość</b> Dzięki wysokiej czułości (detekcji) wykrywane są nawet niewielkie ruchy i monitorowane są większe obszary.</p>	<p><b>Érzékenység</b> A nagy (érzékelési) érzékenységnek köszönhetően még a kis mozgásokat is érzékeli, és nagyobb területeket felügyel. Gyári beállítás: <b>100</b></p>	<p><b>Sensitivity</b> With a high (detection) sensitivity, even small movements are detected and larger areas are monitored. Factory setting: <b>100 %</b></p>
Detection Area																						
1	2																					
●	●	25%																				
●		50%																				
	●	75%																				
		100%																				
<table border="1"> <thead> <tr> <th colspan="2">Hold Time</th> <th></th> </tr> </thead> <tbody> <tr> <td>3</td> <td>4</td> <td></td> </tr> <tr> <td>●</td> <td>●</td> <td>10Min</td> </tr> <tr> <td>●</td> <td> </td> <td>3Min</td> </tr> <tr> <td> </td> <td>●</td> <td>60S</td> </tr> <tr> <td> </td> <td> </td> <td>20S</td> </tr> </tbody> </table>	Hold Time			3	4		●	●	10Min	●		3Min		●	60S			20S	<p><b>Doba sledování</b> Jedná se o dobu, po kterou zůstane připojená zátěž po pohybu zapnutá.</p>	<p><b>Czas zwłoki</b> Jest to czas po ruchu, w którym podłączone obciążenie pozostaje włączone.</p>	<p><b>Időzítés</b> Ez az az időtartam, amíg a csatlakoztatott terhelés bekapcsolva marad.</p>	<p><b>Follow-up time</b> This is the duration after a movement that the connected load remains switched on.</p>
Hold Time																						
3	4																					
●	●	10Min																				
●		3Min																				
	●	60S																				
		20S																				
<table border="1"> <thead> <tr> <th colspan="2">Daylight Sensor</th> <th></th> </tr> </thead> <tbody> <tr> <td>5</td> <td>6</td> <td></td> </tr> <tr> <td>●</td> <td>●</td> <td>5Lux</td> </tr> <tr> <td>●</td> <td> </td> <td>10Lux</td> </tr> <tr> <td> </td> <td>●</td> <td>50Lux</td> </tr> <tr> <td> </td> <td> </td> <td>Disable</td> </tr> </tbody> </table>	Daylight Sensor			5	6		●	●	5Lux	●		10Lux		●	50Lux			Disable	<p><b>Práh zapnutí</b> Pod touto hodnotou se světlo rozsvítí při pohybu.</p>	<p><b>Próg załączania</b> Poniżej tej wartości światło włącza się w momencie wystąpienia ruchu.</p>	<p><b>Bekapcsolási küszöbérték</b> Ezen érték alatt a fény bekapcsol, ha mozgás van.</p>	<p><b>Switch-on threshold</b> Below this value, the light is switched on when there is movement.</p>
Daylight Sensor																						
5	6																					
●	●	5Lux																				
●		10Lux																				
	●	50Lux																				
		Disable																				

93145	CZ Prohlášení o shodě EU	PL Deklaracja zgodności UE	HU EU-Megfelelősségi nyilatkozat	EN EU Declaration of conformity
	Výrobek odpovídá těmto nařízením 1. elektromagnetická kompatibilita (2014/30/EU) 2. nízké napětí (2014/35/EU) 3. omezení používání některých nebezpečných látek v elektrických a elektronických zařízeních (2011/65/EU) a (2015/863/EU)	Produkt jest zgodny z wytycznymi dyrektyw dotyczącymi: 1. kompatybilności elektromagnetycznej (2014/30/UE) 2. wyrobów niskonapięciowych (2014/35/UE) 3. ograniczenia używania niektórych niebezpiecznych substancji w sprzęcie elektrycznym i elektronicznym (2011/65/UE) oraz (2015/863/UE)	A termék megfelel a következő előírásoknak 1. elektromágneses megfelelés (2014/30/EU) 2. kifestésűltségű előírások (2014/35/EU) 3. veszélyes anyagok alkalmazásának korlátozása elektromos és elektronikus berendezésekben (2011/65/EU) és (2015/863/EU)	This product respects the directives concerning 1. Electrical Equipment Safety Regulation 2016 2. Electromagnetic Compatibility Regulation 2016 3. The Restriction of the Use of Certain Hazardous Substances in Electrical and Electronic Equipment Regulation 2012 and (2015/863/EU)
	<b>Technická data</b>	<b>Specyfikacja techniczna</b>	<b>Technikai adatok</b>	<b>Technical data</b>
220 - 240 V~, 50 Hz	Napájení	Zasilanie	Hálózati feszültség	Power Supply
Typ 25 W	Spotřeba elektrické energie	Pobór energii	Teljesítményfelvétel	Power Consumption
< 0.15 A	Vstupní proud	Prąd wejściowy	Bemeneti áram	Input current
0.9	Účinek	Strupőczynnik mocy	Teljesítménytényező	Power factor
2500 lm 2700 lm 2600 lm	Světelný tok/intenzita	Strumień świetlny / intensywność	Fényáram / intenzitás	Luminous flux
100 lm/W (@ 3000 K) 108 lm/W (@ 4000 K) 104 lm/W (@ 5700 K)	Účinnost	Skuteczność świetlna	Hatékonyság	Luminous efficacy
	Nelze stmívat	Nie ściemniały	Nem szabályozható	Not dimmable
3000 K 4000 K 5700 K	Barva světla	Temperatura barwowa	Színhőmérséklet	Light colour warm white
CRI > 80	Podání barev	Odwzorowanie kolorów	Színvisszaadás	Colour reproduction
UGR < 25	Klasifikace UGR	Klasyfikacja UGR	UGR besorolás	UGR classification
RG 0	Fotobiologická bezpečnost	Bezpieczeństwo fotobiologiczne	Fénybiológiai biztonság	Photobiological safety
50000 h (L80/B10)	Doživotní	Dożywotnio	Élettartam	Lifetime
5.8 GHz	VF frekvence	Częstotliwość HF	HF frekvencia	HF frequency
< 0.5 mW	VF výkon	Moc HF	HF teljesítmény	HF-power
Ø 2 – 12 m	Detekční rozsah HF senzoru	Zasięg detekcji Czujnik HF	Érzékelési tartomány HF érzékelő	Detection range HF-sensor
7 m	Rozsah dosahu (Montáž na stěnu)	Zasięg (Montaż na ścianie)	Hatótávolság (Falra szerelés)	Range (wall mounting)
20 s – 10 min	Doba sledování	Czas zwłoki	Időzítés	Follow-up-Time
5 – 50Lux	Práh zapnutí	Próg zmierzchowy	Megvilágítás kapcsolási küszöbérték	Switch-on threshold
-20 – +45 °C	Okolní teplota	Temperatura otoczenia	Környezeti hőmérséklet	Ambient temperature
II / IP20	Stupeň krytí / třída	Stopień ochrony / klasa	Érintésvédelmi osztály / Védettség	Class / Degree of protection
UL-94 V2, 750 °C	Třída hořlavosti	Klasa palności	Tűzveszélyességi osztály	Flammability class
IK10	Odolnost vůči rázu	Siła uderzenia	Útésállóság	Impact resistance level
300 x 300x 51 mm	Rozměry	Wymiary	Méretek	Dimensions Ø x H [mm]
PC	Materiál základní desky	Materiałowa płyta podstawowa	Alaplemez anyaga	Housing material: Polycarbonate
	Stránka produktu na internetu	Strona produktu w Internecie	Termékoldal az interneten	Product page on the Internet