

## 483 mm (19")-DIN-Schienenträger, 4HE



✓ 483 mm (19")-Installation auf 4HE

✓ Inkl. DIN-Hutschiene

✓ Tiefen- und höhenverstellbar

✓ Galvanisiertes Stahlblech

### Kurzbeschreibung

483 mm (19")-DIN-Schienenträger, 4HE, 175 x 483 x 215 mm, inkl. Hutschiene, tiefen- und höhenverstellbar

### Features

- Zur schnellen, schraublosen Aufnahme von 35 mm DIN-Schienenengeräten
- Inkl. verbauter Hutschiene gem. DIN EN 60715 (HxB= 35x390 mm), tiefenverstellbar
- Hutschiene kann ebenfalls um 90° nach oben oder unten gedreht montiert werden
- Rückseite mit höhenverstellbarer C-Schiene zur ordentlichen Kabelführung
- Kompletter Träger ist höhenverstellbar (4HE Montagewinkel sind fix im Schrank installiert)
- Galvanisiertes Stahlblech

### Produktübersicht

Der 483 mm (19")-Hutschienenträger bietet die Aufnahme von DIN-Schienenengeräten auf einer verbauten Hutschiene mit 390 mm Breite. Sie ist tiefenvariabel und kann bei Bedarf auch zur horizontalen Gerätemontage um 90° nach oben oder unten gedreht werden. Die Rückseite verfügt über eine höhenverstellbare C-Schiene die mit speziellen Befestigungspunkten für beispielsweise Velcro-Klettband oder Kabelbinder für eine optimale Kabelführung versehen ist. Der komplette Träger ist für individuelle Platzverhältnisse höhenverstellbar (die 4HE Montagewinkel sind dabei fix im Schrank installiert).

### Artikelnummer Information & logistische Daten

Art-Nr.	Produktabmessungen (HxBxT) in mm	Verpackungsabmessungen (HxBxT) in mm	Nettogewicht in kg	Bruttogewicht in kg
DN-19-DIN-4U	178 x 483 x 223 mm	200 x 500 x 240 mm	1,6 kg	3,5 kg

### Produktabbildungen

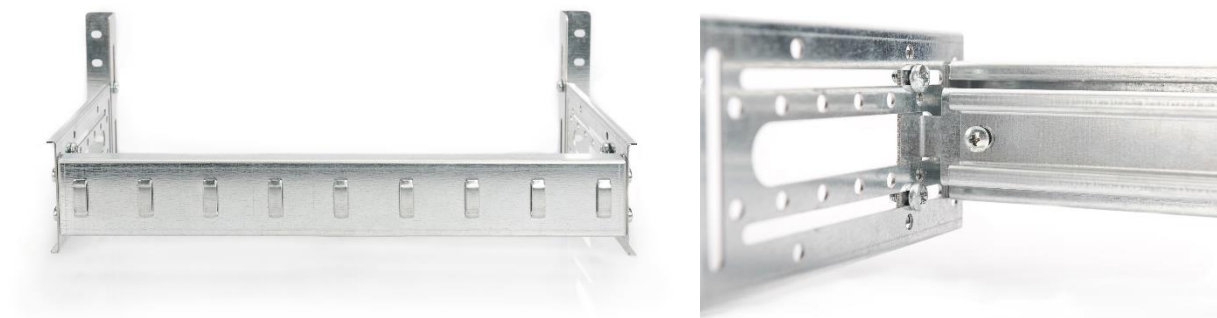

## Technische Zeichnungen

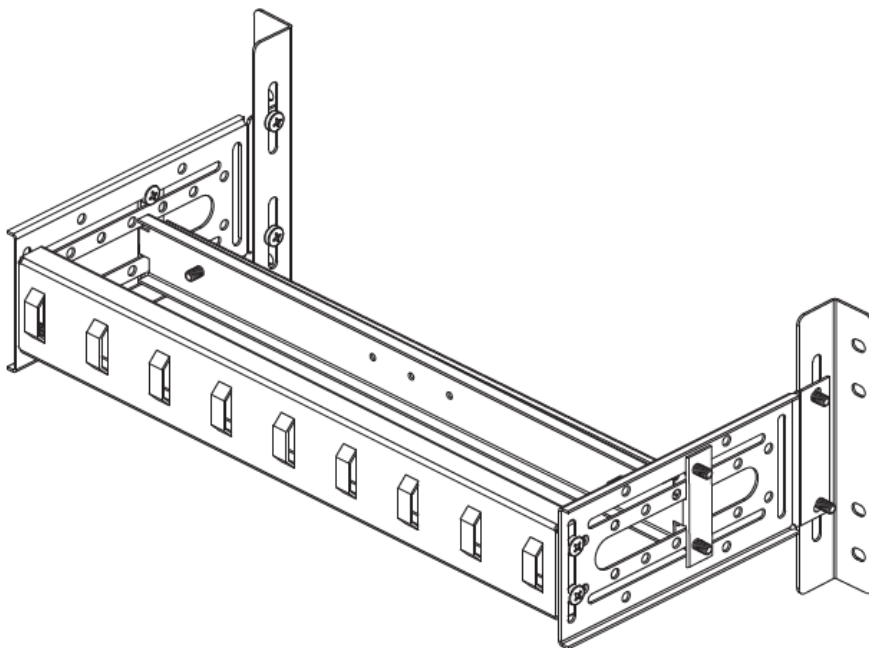
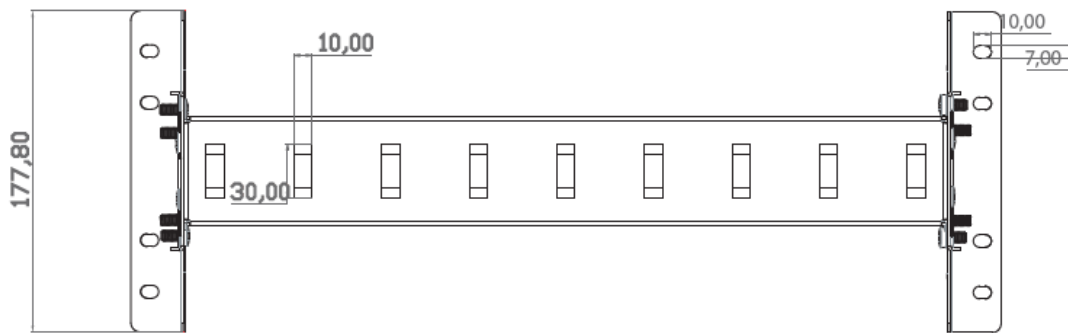
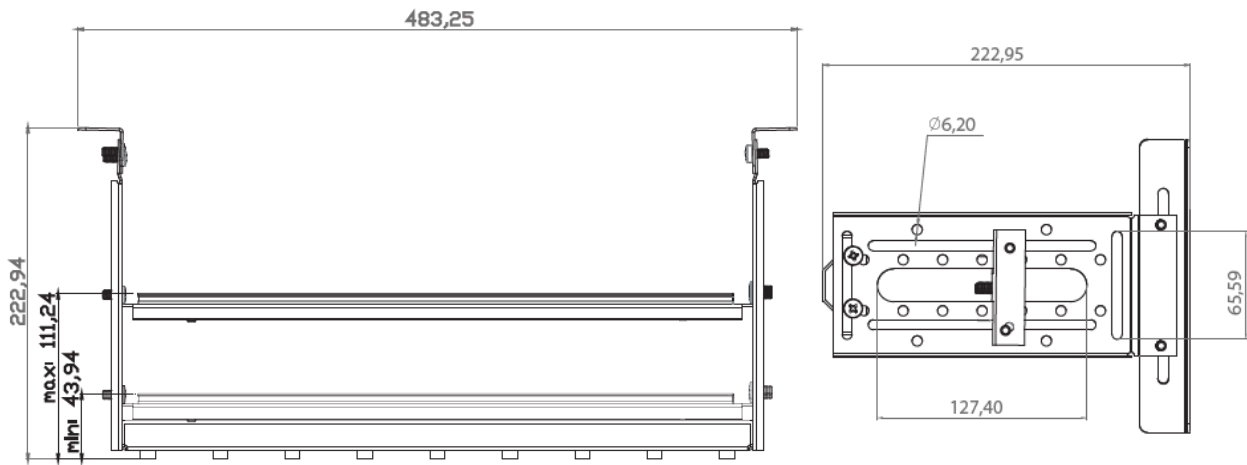

**DIN-Hutschiene vertikal**

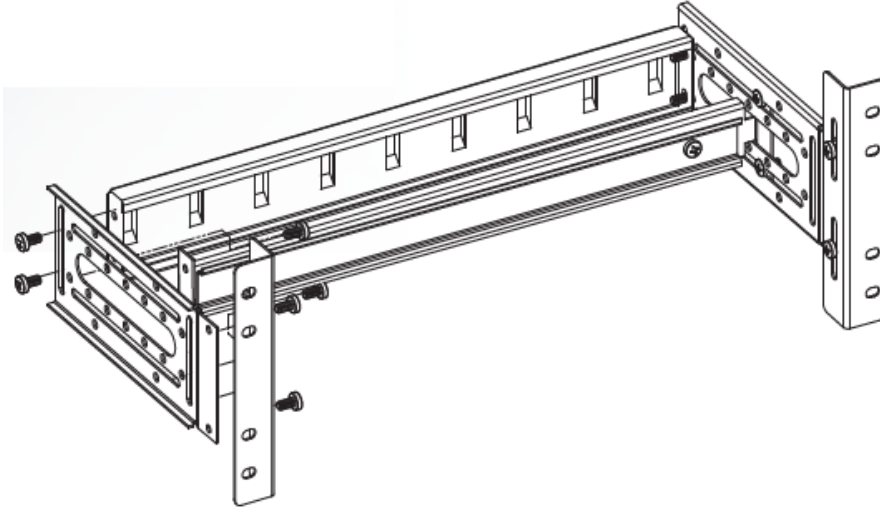

**DIN-Hutschiene horizontal**

