

## Produktdatenblatt

Art. Nr. Z1.980.0253.0

## Schienenhalter WST H 10x3 / 6x6

Schienenhalter für Sammelschiene 10 x 3 und 6 x 6 für  
Befestigung auf Montageplatte



Art. Nr.	Z1.980.0253.0
EAN	4049088252396
Bestelleinheit	20 Stück

## Zulassungen

**Technische Zeichnung**

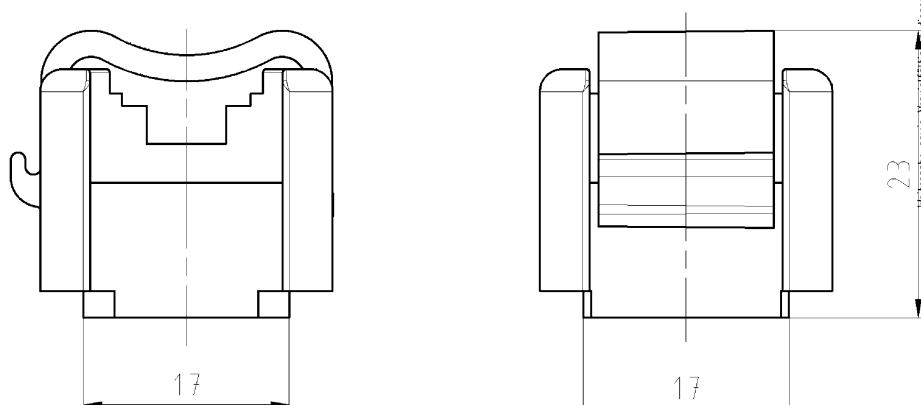
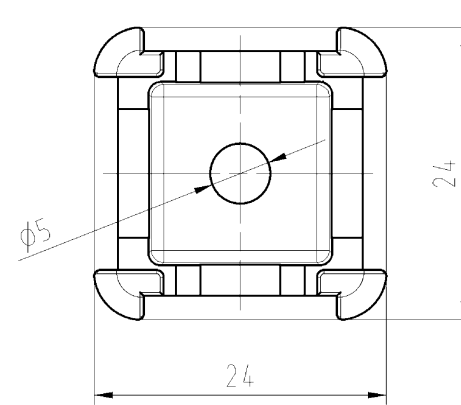
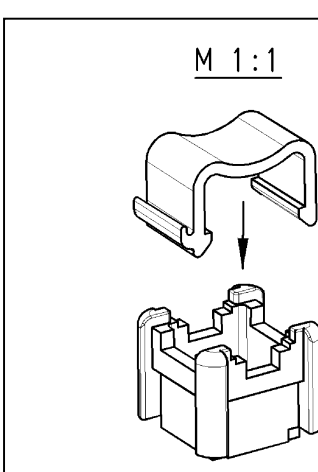
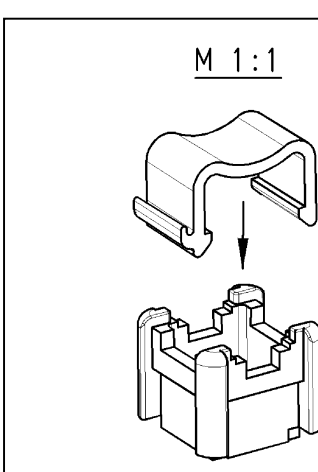
1	2	3	A
<p style="font-size: small;">These dimensions will be especially checked at delivery Only inspection dimensions Mit /E gekennzeichnete Maße sind nur für interne Zwecke gültig</p>	<p>Verpackungseinheit: 20 Stück unmontiert im Beutel packaging unit: 20 pieces in a bag unmounted</p>  <p style="font-size: x-small; text-align: right;">Weitergabe sowie Verwertung dieses Dokuments, Verwehung und Mitteilung eines Inhabers sind ohne schriftliche Genehmigung der Wieland Electric AG. The production, distribution and utilization of this document as well as the communication of its contents to others without express authorization is prohibited.</p>		<p style="font-size: small;">These dimensions will be especially checked at delivery Only inspection dimensions Mit /E gekennzeichnete Maße sind nur für interne Zwecke gültig</p>
<p style="font-size: small;">Diese Maße werden bei Abnahme besonders geprüft Ausschließlich Prüfmaße Mit /E gekennzeichnete Maße sind nur für interne Zwecke gültig</p>	<p><b>Ansicht ohne Oberteil</b> view without hood</p> 		<p style="font-size: small;">Diese Maße werden bei Abnahme besonders geprüft Ausschließlich Prüfmaße Mit /E gekennzeichnete Maße sind nur für interne Zwecke gültig</p>
<p style="font-size: small;">Diese Maße werden bei Abnahme besonders geprüft Ausschließlich Prüfmaße Mit /E gekennzeichnete Maße sind nur für interne Zwecke gültig</p>	<p><b>M 1:1</b></p> 		<p style="font-size: small;">Diese Maße werden bei Abnahme besonders geprüft Ausschließlich Prüfmaße Mit /E gekennzeichnete Maße sind nur für interne Zwecke gültig</p>
<p><b>Weitere Daten siehe Katalog</b> further data see catalog</p>		<p><b>M 1:1</b></p> 	
<p>Tolerierung Size ISO 14405 (E) / Tolerance system Size ISO 14405 (E). (This ISO-standard describes the envelope principle. According to the envelope principle the deviations of form and parallelism are limited by the size tolerances).</p>		<p>ja/yes <input checked="" type="checkbox"/> Stoffverbots- und Deklarationsliste nach UU-TOM-05/03 ist einzuhalten. Conformity with Wieland document UU-TOM-05/03 (list of prohibited / declaimable hazardous substances) to be declared!</p>	
<p>Freitoleranz nach DIN 16901-140 General tolerance</p>		<p>CAD - Zeichnung, keine manuellen Änderungen CAD - drawing, no manual modifications allowed</p>	
<p>1. Verwendung: - First Use:</p>		<p>Blatt: 1 von 1 Sheet: of 1</p>	
<p>Werkstoff/Material PA 66 Farbe: schwarz colour: black</p>	<p>2014 gezeichnet drawn: 27.02. Duetsch geprüft checked: - Normgepr. Stand. check: -</p>	<p>Zeichnung Nr./Drawing No. <b>Z1.980.0253.0 01K</b></p>	
<p>Maße in mm / Dimensions are in mm</p>			
<p>Ersatz für/Replacement for: -</p>			
<p>Index Änderung/Revision</p>		<p>Type <b>WST H</b> 10x3 / 6x6</p>	
<p>Benennung/Title <b>BUS BAR HOLDER SCHIENENHALTER</b></p>		<p>www.wieland-electric.com</p>	
1	2	3	OU-MEE-01/14 -

Z19800253001K\_2 CAD/NG/027 Duetsch 2014-02-28 12:50:17 1.000

