

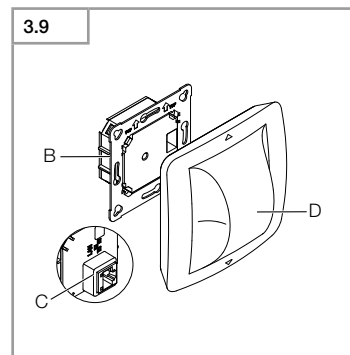

HF 360-2 IP
Hallway IP
True Presence IP

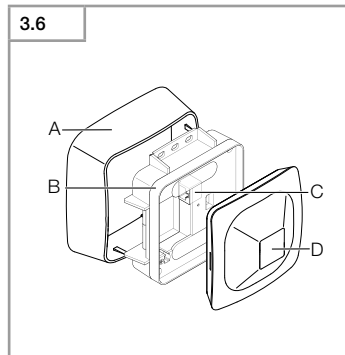

DE 10 Textteil beachten!
GB 17 Follow written instructions!

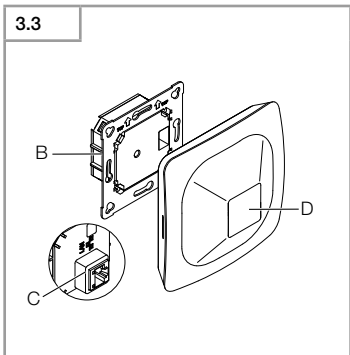
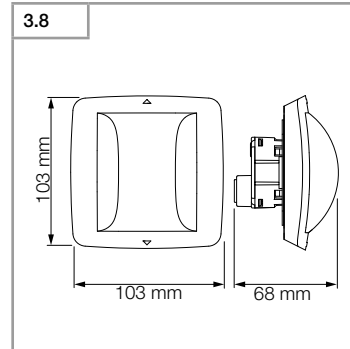
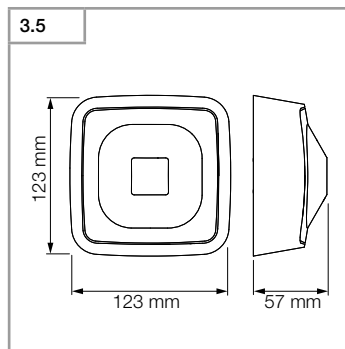
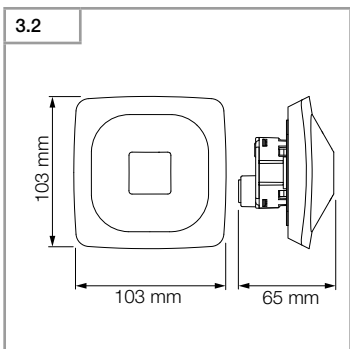
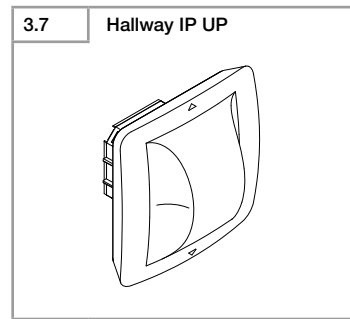
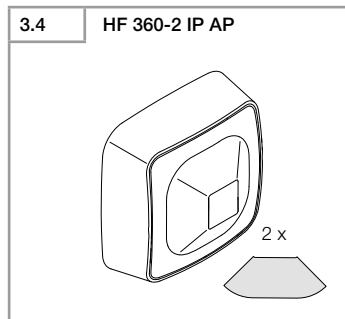
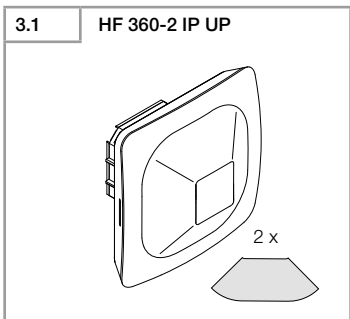

3.10 Hallway IP AP

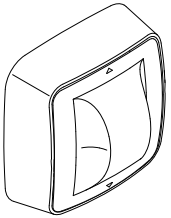

3.13 True Presence IP UP

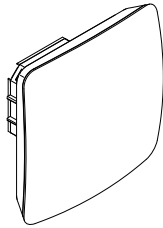

3.16 True Presence IP AP

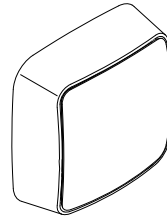

3.19 HF 360-2 IP

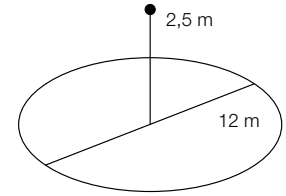

3.11

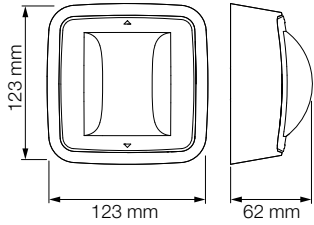

3.14

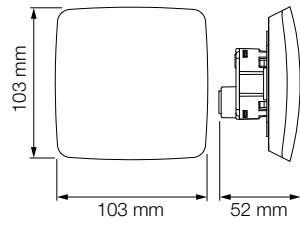

3.17

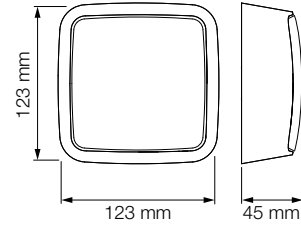

3.20 Hallway IP

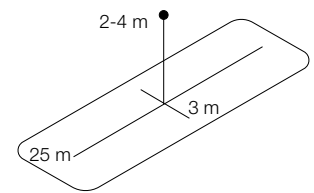

3.12

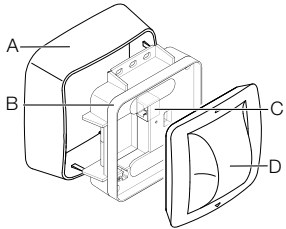

3.15

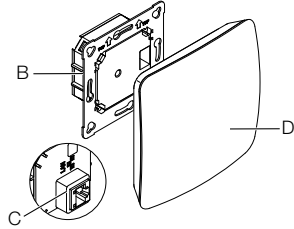

3.18

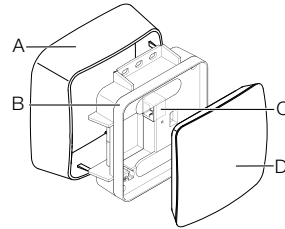

3.21 True Presence IP

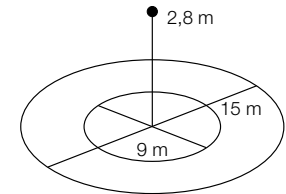

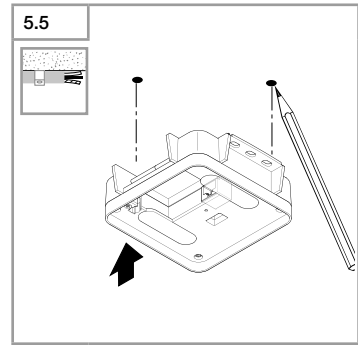
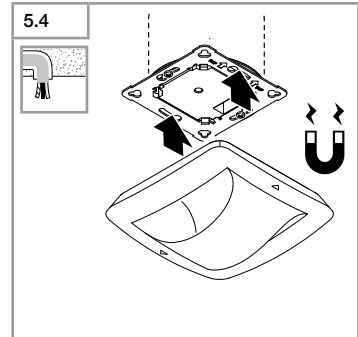
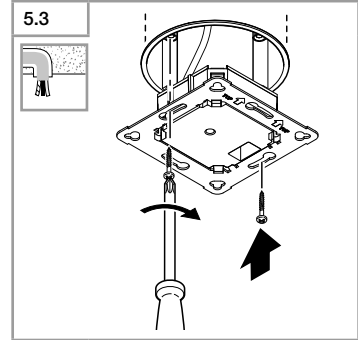
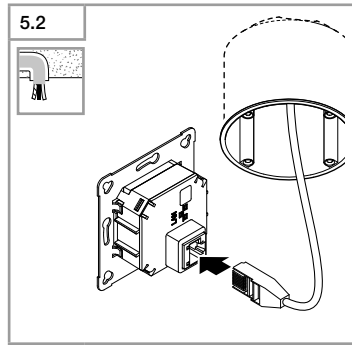
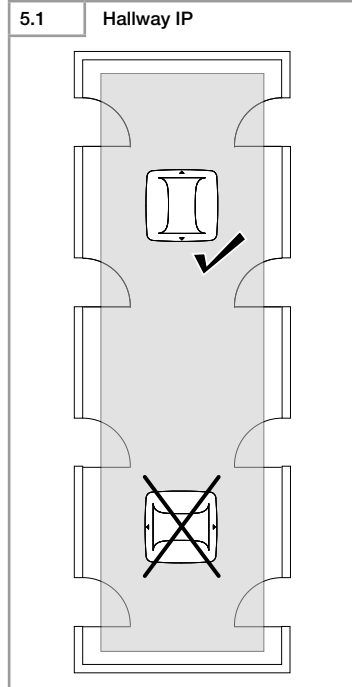
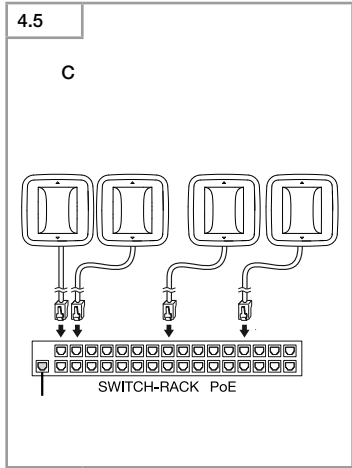
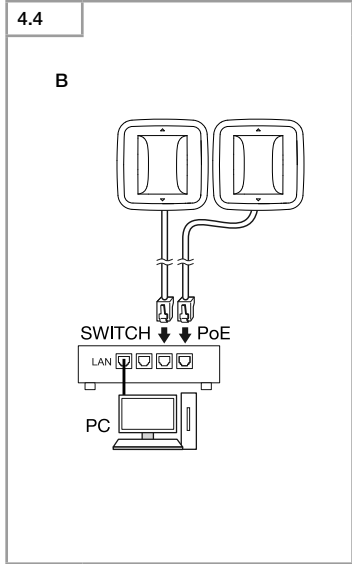
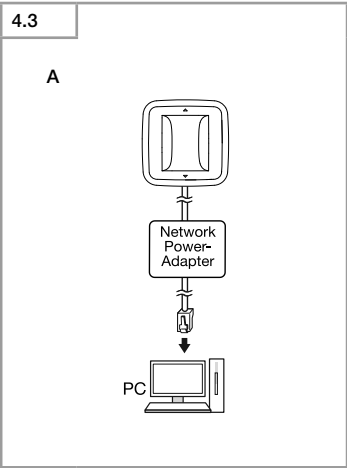
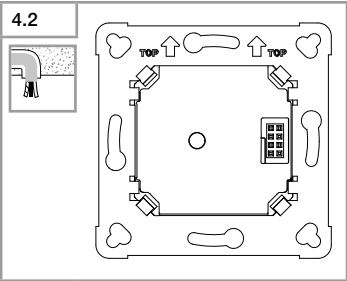
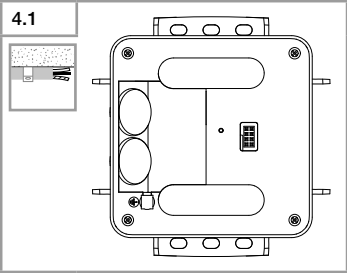

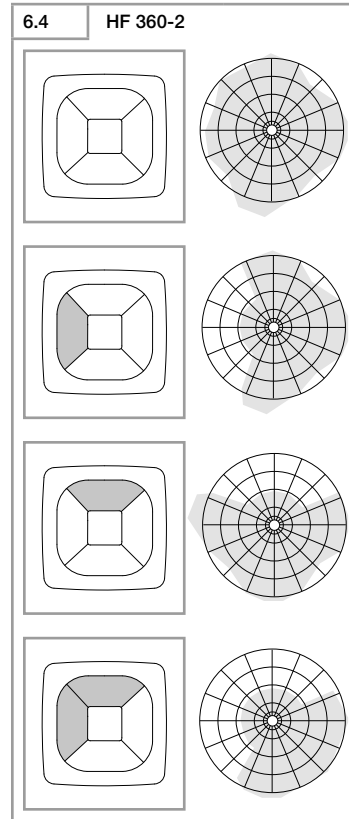
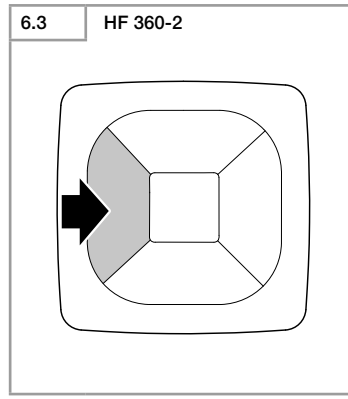
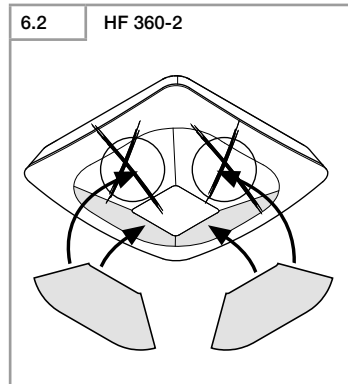
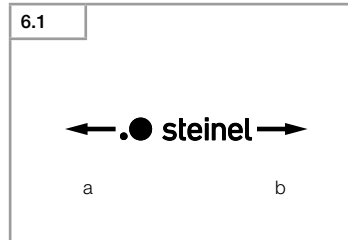
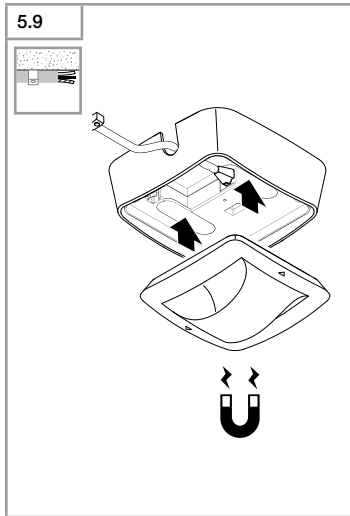
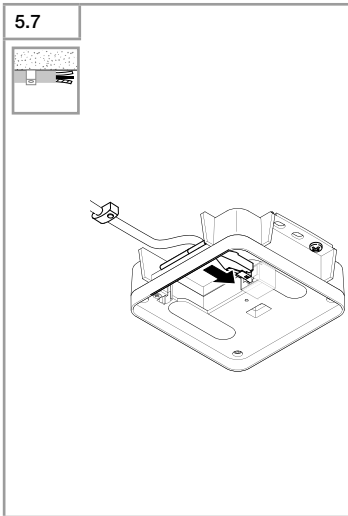
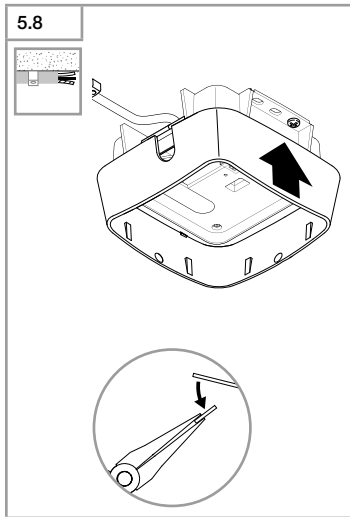
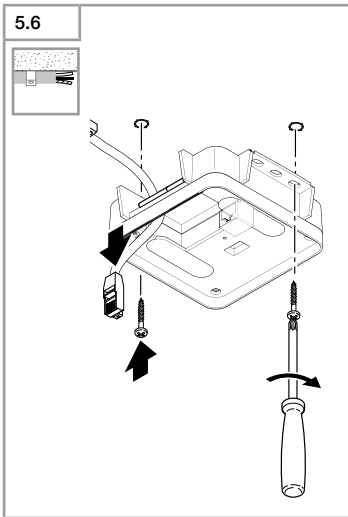

1. Zu diesem Dokument

- Bitte sorgfältig lesen und aufbewahren!
- Urheberrechtlich geschützt.
- Nachdruck, auch auszugsweise, nur mit unserer Genehmigung.
- Änderungen, die dem technischen Fortschritt dienen, vorbehalten.

Symbolerklärung



Warnung vor Gefahren!



Verweis auf Textstellen im Dokument.

2. Allgemeine Sicherheitshinweise



Vor allen Arbeiten am Sensor die Spannungszufuhr unterbrechen!

- Bei der Montage muss die anzuschließende elektrische Leitung spannungsfrei sein. Daher als Erstes Strom abschalten und Spannungsfreiheit mit einem Spannungsprüfer überprüfen.
- Bei der Installation des Sensors handelt es sich um eine Arbeit an der Netzspannung. Sie muss daher fachgerecht nach den landesüblichen Installationsvorschriften und Anschlussbedingungen durchgeführt werden.
- Nur Original-Ersatzteile verwenden.
- Reparaturen dürfen nur durch Fachwerkstätten durchgeführt werden.

3. HF 360-2 IP / Hallway IP / True Presence IP

Bestimmungsgemäßer Gebrauch

- Sensor zur Deckenmontage im Innenbereich.
- Anschluss an ein Ethernet-Netzwerk.

Der Sensor HF 360-2 IP erfasst Bewegungen auch durch dünne Wände. Er ist daher ideal für WCs mit Toilettenkabinen, Umkleiden, Treppenhäuser, Parkhäuser und Küchen.
Der Erfassungsbereich des Sensors lässt sich über die Reichweiteneinstellung per Weboberfläche und App exakt eingrenzen.

Der Sensor Hallway IP ist ein Hochfrequenzsensor mit einem perfekten Erfassungsbereich für Korridore. Die Reichweite kann in beide Richtungen per Weboberfläche und App angepasst werden.

Der Sensor True Presence IP ist ein Hochfrequenzsensor. Die An- und Abwesenheit von Menschen wird zuverlässig durch die Erfassung von Mikrobewegungen erkannt. Der Erfassungsbereich kann per Weboberfläche und App exakt eingegrenzt werden.

Diese Sensoren unterstützen die IP-basierten Protokolle Rest API, Bacnet und MQTT. Hierfür werden die Sensordaten zur Verfügung gestellt und können in entsprechenden Systemen weiterverarbeitet werden.
Weiterführende Informationen und Dokumentation zu den einzelnen Protokollen finden Sie unter: www.steinel.de

UP: Variante Unterputz
AP: Variante Aufputz

Lieferumfang (Abb. 3.1, Abb. 3.4, Abb. 3.7, Abb. 3.10, Abb. 3.13, Abb. 3.16)

Produktmaße (Abb. 3.2, Abb. 3.5, Abb. 3.8, Abb. 3.11, Abb. 3.14, Abb. 3.17)

Geräteübersicht (Abb. 3.3, Abb. 3.6, Abb. 3.9, Abb. 3.12, Abb. 3.15, Abb. 3.18)

- A Aufputzadapter
- B Lastmodul
- C Anschlussklemme
- D Sensormodul

Erfassungsbereich HF 360-2 IP (Abb. 3.19)

Erfassungsbereich Hallway IP (Abb. 3.20)

Erfassungsbereich True Presence IP (Abb. 3.21)

Technische Daten

- Abmessungen (H × B × T) HF 360-2:
 - UP: 103 × 103 × 65 mm
 - AP: 123 × 123 × 57 mm
- Abmessungen (H × B × T) Hallway:
 - UP: 103 × 103 × 68 mm
 - AP: 123 × 123 × 62 mm
- Abmessungen (H × B × T) True Presence:
 - UP: 103 × 103 × 52 mm
 - AP: 123 × 123 × 45 mm
- Versorgungsspannung:
 - Standard PoE (IEEE 802.3 af)
 - Passive PoE (24-55 V) SELV
- Montagehöhe HF 360-2: 2-4 m
- Montagehöhe Hallway: 2-4 m
- Montagehöhe True Presence:
 - 2,8-12 m
- Erfassungswinkel HF 360-2: 360°
- Erfassungswinkel Hallway: 360°
- Erfassungswinkel True Presence: 360°
- Reichweite HF 360-2: ø 12 m
- Reichweite Hallway: 25 × 3 m

- Reichweite True Presence:
 - 9 m True Presence
 - (bis max. 4 m Montagehöhe)
 - 15 m Präsenz
 - 15 m Bewegung
 - (zentimetergenau einstellbar)
- Sensorwerte:
 - Lichtmessung,
 - Temperatur: 0-40 °C,
 - Relative Luftfeuchte: 0-100 %
- Temperaturbereich: 0 °C bis +40 °C
- Schutzart: IP 20
- Frequenz Bluetooth: 2,4-2,48 GHz
- Sendeleistung Bluetooth:
 - 5 dBm/3 mW
- Frequenz HF 360/Hallway: 5,8 GHz
- Sendeleistung: 3 dBm/2 mW
- Frequenz True Presence: 7,2 GHz
- (reagiert auf Mikrobewegungen der Vitalfunktionen)

4. Elektrischer Anschluss

Anschluss Aufputz (Abb. 4.1)
Anschluss Unterputz (Abb. 4.2)

Der Anschluss erfolgt über das LAN-Kabel.
Standard PoE (IEEE 802.af)

Anschlussbeispiele IP

- Anschluss eines einzelnen Sensors über einen Network-Power-Adapter an einen PC (Abb. 4.3).
- Anschluss von mehreren Sensoren an einen Switch mit POE-Funktionalität für den PC-Zugriff (Abb. 4.4).
- Einbindung von mehreren Sensoren in einen Netzwerkinfrastruktur über einen Switch mit POE-Funktionalität (Abb. 4.5).

5. Montage

- Alle Bauteile auf Beschädigungen prüfen.
- Bei Schäden das Produkt nicht in Betrieb nehmen.
- Geeigneten Montageort auswählen unter Berücksichtigung der Reichweite und Bewegungserfassung. (**Abb. 3.19/3.20/3.21**)
- Geeigneten Ausrichtung auswählen. Halfway IP (**Abb. 5.1**)

Montageschritte

Montage Unterputz

- Steckverbindung anschließen. (**Abb. 5.2**)
- Lastmodul auf Einbaudose festschrauben. (**Abb. 5.3**)
- Magnetisches Sensormodul auf Rahmen aufsetzen. (**Abb. 5.4**)
- Einstellungen vornehmen.
→ „6. Funktion und Einstellungen“

Montage Aufputz

- Bohrlöcher einzeichnen und bohren. (**Abb. 5.5**)
- Lastmodul festschrauben. (**Abb. 5.6**)
- Steckverbindung anschließen. (**Abb. 5.7**)
- Montagelampe herausbrechen. (**Abb. 5.8**)
- Aufputzadapter aufsetzen. (**Abb. 5.8**)
- Magnetisches Sensormodul aufsetzen. (**Abb. 5.9**)
- Einstellungen vornehmen.
→ „6. Funktion und Einstellungen“

6. Funktion und Einstellungen

Werkseinstellungen

Bei erstmaliger Inbetriebnahme des Präsenzmelders sowie beim Reset durch die App werden die Werkseinstellungen aktiviert.

Folgende Werkseinstellungen sind vorgesehen:

Einstellung Erfassung True Presence:
Höhe True Presence 2,6 m
Radius True Presence 3,5 m
 Szenario True Presence : *Szenario 7*

Einstellung Erfassung Halfway:
Reichweite S Halfway: 100 %
Reichweite L Halfway: 100 %
Sensitivität S Halfway: 100 %
Sensitivität L Halfway: 100 %
 Einstellung Erfassung HF 360-2:
Reichweite: 100 %
Sensitivität: 100 %

Hinweis

Die Parameterbeschreibung finden Sie auf: www.steinel.de

Smart Remote App

Für das Auslesen der Sensorwerte mit Smartphone oder Tablet muss die STEINEL Smart Remote App aus Ihrem AppStore heruntergeladen werden. Es ist ein Bluetooth-fähiges Smartphone oder Tablet erforderlich.

Android



iOS



LED-Funktion

Initialisierung: LED blinkt blau
Normalbetrieb: LED aus
Bluetooth-Verbindung aktiv: LED leuchtet blau
Fehler: LED leuchtet rot

LAN Verbindung zum Sensor herstellen

- Webbrowser starten.
- LAN-Zugriff zum Sensor einrichten (Werkseinstellung IP-Adresse 192.168.1.200).

Der Computer muss auf das gleiche Subnetz (192.168.1.0/24) und die voreingestellte Sensor-IP im Webbrowser eingestellt sein. Eine individuelle IP oder ein DHCP-Client kann über die Web-Schnittstelle eingerichtet werden. User Kennwort: **updwd123**
 Administrator Kennwort: **adm123**

Einstellung Erfassung Halfway IP

Die Reichweite kann für beide Richtungen separat über eingestellt werden. Das Steinell-Logo auf dem Sensor gibt die Richtung an. (**Abb. 6.1**)

- Die mit "S" gekennzeichnete Reichweite zeigt zu der Richtung in der das S des Steinell-Logos zeigt.
 - Die mit "L" gekennzeichnete Reichweite zeigt zu der Richtung in der das L des Steinell-Logos zeigt.
- Reichweite einstellen über:
 - Smart Remote App
 - Webinterface
 - IP Schnittstelle

Einstellung Erfassung HF 360-2 IP

Die Reichweite kann digital oder manuell eingestellt werden.

- Reichweite einstellen über:
 - Smart Remote App
 - Webinterface
 - IP Schnittstelle
- Reichweite über die Abdeckfolien anpassen. (**Abb. 6.2/6.3/6.4**)

Einstellung Erfassung

True Presence IP

- Reichweite einstellen über:
 - Smart Remote App
 - Webinterface
 - IP Schnittstelle

Erstinbetriebnahme True Presence

Bei der Erstinbetriebnahme erstellt der Präsenzmelder ein Raumbild. Dabei muss der Raum für 2 bis 2,5 Minuten frei von Bewegung sein. Der Vorgang ist abgeschlossen, wenn die weiße LED erlischt.

Einstellung Erfassung True Presence

Die Reichweite kann über die Parameter Montagehöhe, Radius und Szenario eingestellt werden.

Szenario 9:

Kleines Büro, ruhiger Arbeitsplatz
 – Dieses Szenario bietet die maximale Empfindlichkeit. Um ungewünschte Einschaltungen zu vermeiden, sollte es eher für kleine Flächen verwendet werden.

Szenario 8:

Großes Büro, ruhiger Arbeitsplatz
 – Wie Szenario 9, aber mit etwas reduzierter Empfindlichkeit. Auch für große Flächen geeignet.

Szenario 7:

- Großes Büro, großer Eingangsbereich
- Wie Szenario 8, aber mit weiter reduzierter Empfindlichkeit.

Szenario 6:

- Hotelzimmer, Raum mit schlafenden Personen
- Auch dieses Szenario bietet maximale Empfindlichkeit. Zusätzlich ist die Signalverarbeitung optimiert, um die Präsenz schlafender Personen zuverlässig zu detektieren.

Szenario 5:

- Hotelzimmer, Raum mit schlafenden Personen
- Wie Szenario 6, aber mit weiter reduzierter Empfindlichkeit.

Szenario 4:

- Unruhiger Arbeitsplatz, leichte Industrie, Halle
- Durch Vibrationen kann der Sensor nachtriggern. Das kann in Szenario 7-9 zu längeren Nachlaufzeiten führen. Das Szenario 4 funktioniert robuster.

Szenario 3:

- Unruhiger Arbeitsplatz, leichte Industrie, Halle
- Wie Szenario 4, aber mit weiter reduzierter Empfindlichkeit.

Szenario 2:

- Sehr unruhige Umgebung, schwere Industrie
- Falls es größere Vibrationen oder auch elektrische Störer gibt, sollte man dieses Szenario nutzen. Es gibt keine True Presence Funktion mehr, der Sensor funktioniert wie ein herkömmlicher Präsenzmelder.

Szenario 1:

- Sehr unruhige Umgebung, schwere Industrie
- Wie Szenario 2, aber mit weiter reduzierter Empfindlichkeit.

7. Wartung und Pflege

Das Produkt ist wartungsfrei. Der Sensor kann bei Verschmutzung mit einem feuchten Tuch (ohne Reinigungsmittel) gesäubert werden.

8. Störungsbehebung

Keine Verbindung zum Sensor.

- Netzwerkleitung unterbrochen oder nicht angeschlossen.
 - Verkabelung überprüfen.
- Kein PoE-Injektor montiert, oder der verwendete Netzwerk-Switch unterstützt kein PoE.
 - PoE-Versorgung überprüfen.
- Falsche IP-Adressen-Konfiguration.
 - Netzwerkeinstellungen überprüfen.
 - Ggf. Reset über Smart Remote App durchführen und mit Standardkonfiguration erneut verbinden.
- Firewall blockiert die Kommunikation.
 - Firewall-Einstellungen überprüfen.

Sensor sendet ein unerwünschtes Bewegungssignal.

- Störfaktor z. B. Ventilator, Klimaanlage oder andere sich bewegende Teile befindet sich im Erfassungsbereich.
 - Bereich umstellen bzw. abdecken, Abstand vergrößern.
- Tiere bewegen sich im Erfassungsbereich.
 - Bereich umstellen bzw. abdecken.
- Personen werden, durch dünne Wände hindurch, im Nachbarraum erkannt.
 - Reichweite des Sensors verkleinern.

- Wind bewegt Papier oder Pflanzen im Erfassungsbereich.
 - Bereich umstellen.
- Sensor in der Nähe von WLAN oder anderer Funkquelle.
 - Mindestens 2 m von der Funkquelle entfernt installieren.

Sensor reagiert spät auf Bewegung.

- Zu großer Abstand zum Sensor.
 - Weitere Sensoren montieren.
 - Sensorpositionierung optimieren.
- Reichweitereinstellung zu gering.
 - Reichweite anpassen.

Temperaturwert ungenau.

- Abgleich erforderlich.
 - Korrekturwert über die Sensoreinstellungen eintragen.

Sensor verbindet sich nicht mit der App.

- Systemabsturz der App oder des Smartphones.
 - Mobiles Endgerät neu starten.

9. Entsorgung

Elektrogeräte, Zubehör und Verpackungen sollen einer umweltgerechten Wiederverwertung zugeführt werden.



Werfen Sie Elektrogeräte nicht in den Hausmüll!

Nur für EU-Länder

Gemäß der geltenden Europäischen Richtlinie über Elektro- und Elektronik-Altgeräte und ihrer Umsetzung in nationales Recht müssen nicht mehr gebrauchsfähige Elektrogeräte getrennt gesammelt und einer umweltgerechten Wiederverwertung zugeführt werden.

10. Konformität

Hiermit erklärt die STEINEL Vertrieb GmbH, dass der Funkanlagentyp HF 360-2 IP / Hallway IP / True Presence IP der Richtlinie 2014/53/EU entspricht. Der vollständige Text der EU-Konformitätserklärung ist unter der folgenden Internetadresse verfügbar: www.steinell.de

11. Herstellergarantie

Herstellergarantie für Unternehmer, wobei Unternehmer eine natürliche oder juristische Person oder eine rechtsfähige Personengesellschaft ist, die bei Abschluss des Kaufes in Ausübung ihrer gewerblichen oder selbständigen beruflichen Tätigkeit handelt.

Herstellergarantie der STEINEL Vertrieb GmbH, Dieselstraße 80-84, 33442 Herzebrock-Clarholz

Alle STEINEL-Produkte erfüllen höchste Qualitätsansprüche. Aus diesem Grund leisten wir als Hersteller Ihnen als Kunde gerne eine unentgeltliche Garantie gemäß den nachstehenden Bedingungen:

Wir leisten Garantie durch kostenlose Behebung der Mängel (nach unserer Wahl: Reparatur oder Austausch mangelhafter Teile ggf. Austausch durch ein Nachfolgemodell oder Erstellung einer Gutschrift), die nachweislich innerhalb der Garantiezeit auf einem Material- oder Herstellungsfehler beruhen.

Die Garantiezeit für

- Sensorik / Außenleuchten / Innenleuchten beträgt: 5 Jahre und beginnt mit dem Kaufdatum des Produktes.

Ausdrücklich ausgenommen von dieser Garantie sind alle auswechselbaren Leuchtmittel. Darüber hinaus ist die Garantie ausgeschlossen:

- bei einem gebrauchsbedingten oder sonstigen natürlichen Verschleiß von Produktteilen oder Mängeln am STEINEL-Produkt, die auf gebrauchsbedingtem oder sonstigem natürlichem Verschleiß zurückzuführen sind,
- bei nicht bestimmungs- oder unsachgemäßem Gebrauch des Produkts oder Missachtung der Bedienungsanweisung,
- wenn An- und Umbauten bzw. sonstige Modifikationen an dem Produkt eigenmächtig vorgenommen wurden oder Mängel auf die Verwendung von Zubehör-, Ergänzungs- oder Ersatzteilen zurückzuführen sind, die keine STEINEL-Originalteile sind,
- wenn Wartung und Pflege der Produkte nicht entsprechend der Bedienungsanleitung erfolgt sind,
- wenn Anbau und Installation nicht gemäß den Installationsvorschriften von STEINEL ausgeführt wurden,
- bei Transportschäden oder -verlusten.

Diese Herstellergarantie lässt Ihre gesetzlichen Rechte unberührt. Die hier beschriebenen Leistungen gelten zusätzlich zu den gesetzlichen Rechten und beschränken oder ersetzen diese nicht.

Die Garantie gilt für sämtliche STEINEL-Produkte, die in Deutschland gekauft und verwendet werden. Es gilt deutsches Recht unter Ausschluss des Übereinkommens der Vereinten Nationen über Verträge über den internationalen Warenkauf (CISG).

Geltendmachung

Wenn Sie Ihr Produkt reklamieren wollen, senden Sie es bitte vollständig und frachtfrei mit dem Original-Kaufbeleg, der die Angabe des Kaufdatums und der Produktbezeichnung enthalten muss, an Ihren Händler oder direkt an uns, die STEINEL Vertrieb GmbH – Reklamationsabteilung –, Dieselstraße 80-84, 33442 Herzebrock-Clarholz.

Wir empfehlen Ihnen daher, Ihren Kaufbeleg bis zum Ablauf der Garantiezeit sorgfältig aufzubewahren. Für Transportkosten und -risiken im Rahmen der Rücksendung übernehmen wir keine Haftung.

5 JAHRE
HERSTELLER
GARANTIE

GB

1. About this document

- Please read carefully and keep in a safe place.
- Under copyright.
Reproduction either in whole or in part only with our consent.
- Subject to change in the interest of technical progress.

Symbols



Hazard warning!



Reference to other information in the document.

2. General safety precautions



Disconnect the power supply before attempting any work on the sensor.

- During installation, the electric power cable being connected must not be live. Therefore, switch off the power first and use a voltage tester to make sure the wiring is off-circuit.
- Installing the sensor involves work on the mains power supply. This work must therefore be carried out professionally in accordance with national wiring regulations and electrical operating conditions.
- Only use genuine replacement parts
- Repairs may only be made by specialist workshops.

3. HF 360-2 IP / Hallway IP / True Presence IP

Proper use

- Sensor for ceiling mounting indoors.
- Connection to an Ethernet network.

The HF 360-2 IP sensor also detects movements through thin walls. This makes it ideal for WC facilities with toilet cubicles, changing rooms, stairwells, multi-storey car parks and kitchens. The sensor's detection zone can be precisely limited by using the reach setting capability on the web interface and via app.

The Hallway IP sensor is a high-frequency sensor with a perfect detection zone for corridors. Reach can be adjusted in both directions by app via web interface and app.

The True Presence IP sensor is a high-frequency sensor. It reliably identifies human presence and absence by detecting micro-movements. The detection zone can be precisely limited via web interface and app.

These sensors support the IP-based Rest API, Bacnet and MQTT protocols. Sensor data is provided for this purpose and can be processed in appropriate systems. You will find further information and documentation on each protocol at: **www.steinell.de**

UP: concealed version
AP: surface-mounted version

Package contents (Fig. 3.1, Fig. 3.4, Fig. 3.7, Fig. 3.10, Fig. 3.13, Fig. 3.16)

Product dimensions (Fig. 3.2, Fig. 3.5, Fig. 3.8, Fig. 3.11, Fig. 3.14, Fig. 3.17)

Product components (Fig. 3.3, Fig. 3.6, Fig. 3.9, Fig. 3.12, Fig. 3.15, Fig. 3.18)

- A Surface-mounting adapter
- B Load module
- C Connecting terminal
- D Sensor module

HF 360-2 IP detection zone (Fig. 3.19)

Hallway IP detection zone (Fig. 3.20)

True Presence IP detection zone (Fig. 3.21)

Technical specifications

- Dimensions (H x W x D) HF 360-2:
 - UP: 103 x 103 x 65 mm
 - AP: 123 x 123 x 57 mm
- Dimensions (H x W x D) Hallway:
 - UP: 103 x 103 x 68 mm
 - AP: 123 x 123 x 62 mm
- Dimensions (H x W x D) True Presence:
 - UP: 103 x 103 x 52 mm
 - AP: 123 x 123 x 45 mm
- Power supply:
 - Standard PoE (IEEE 802.3 af)
 - Passive PoE (24-55 V) SELV
- HF 360-2 mounting height: 2-4 m
- Hallway mounting height: 2-4 m
- True Presence mounting height: 2.8-12 m
- HF 360-2 angle of coverage: 360°
- Hallway angle of coverage: 360°
- True Presence angle of coverage: 360°
- HF 360-2 reach: ø 12 m
- Hallway reach: 25 x 3 m

- True Presence reach:
 - 9 m True Presence (up to a mounting height of 4 m)
 - 15 m presence
 - 15 m movement (adjustable with centimetre precision)
- Sensor values: Light measurement, Temperature: 0-40°C, Relative humidity: 0-100%
- Temperature range: 0°C to +40°C
- IP rating: IP20
- Bluetooth frequency: 2.4-2.48 GHz
- Bluetooth transmission power: 5 dBm/3 mW
- HF 360/Hallway frequency: 5.8 GHz
- Transmission power: 3 dBm/2 mW
- True Presence frequency: 7.2 GHz (responds to micro-movements resulting from the vital functions)

4. Electrical connection

Surface-mounted connection (Fig. 4.1)
Concealed connection (Fig. 4.2)

Connection is made via the LAN cable. Standard PoE (IEEE 802.af)

Connection examples for IP

- Connecting a single sensor to a PC via a network power adapter (Fig. 4.3).
- Connecting several sensors to a switch with POE functionality for access to PC (Fig. 4.4).
- Integrating several sensors into a network infrastructure via a switch with POE functionality (Fig. 4.5).

5. Installation

- Check all components for damage.
- Do not use the product if it is damaged.

- Select an appropriate mounting location, taking the reach and motion detection into consideration. (Fig. 3.19/3.20/3.21)
- Aim sensor in appropriate direction. Hallway IP (Fig. 5.1)

Mounting procedure

Concealed mounting

- Make plug connection. (Fig. 5.2)
- Firmly screw load module into mounting box. (Fig. 5.3)
- Fit magnetic sensor module on frame. (Fig. 5.4)
- Make settings.
→ "6. Function and settings"

Surface mounting

- Mark drill holes and drill. (Fig. 5.5)
- Screw load module into place. (Fig. 5.6)
- Make plug connection. (Fig. 5.7)
- Break out the mounting tab. (Fig. 5.8)
- Fit surface-mounting adapter. (Fig. 5.8)
- Fit magnetic sensor module. (Fig. 5.9)
- Make settings.
→ "6. Function and settings"

6. Function and settings

Factory settings

The factory settings are activated when the presence detector is put into operation for the first time as well as after resetting by the app.

The following factory settings are provided:

Setting True Presence detection:
True Presence height 2.6 m
True Presence radius 3.5 m
True Presence scenario:
Scenario 7

Setting Hallway detection:

Reach S, Hallway: 100 %
Reach L, Hallway: 100 %
Sensitivity S, Hallway: 100 %
Sensitivity L, Hallway: 100 %

Setting HF 360-2 detection:

Reach: 100 %
Sensitivity: 100 %

Note

You will find a description of parameters at: www.steinel.de

Smart Remote app

To read off the sensor values via smartphone or tablet, you must download the STEINEL Smart Remote app from your app store. You will need a Bluetooth-capable smartphone or tablet.

Android

iOS



LED function

Initialisation: LED flashes blue
Normal mode: LED off
Bluetooth connection active: LED lights up blue
Error: LED lights up red

Make LAN connection with the sensor

- Start web browser.
 - Set up LAN access to the sensor (default IP address 192.168.1.200).
- The computer must be set to the same sub-network (192.168.1.0/24) and the default sensor IP set in the web browser.

A customised IP or a DHCP client can be set up via the web interface.
User code: **updwd123**
Administrator code: **adm123**

Setting Hallway IP detection

Reach can be set separately for both directions via Smart Remote app. The Steinel logo on the sensor indicates the direction. (Fig. 6.1)

- a The reach shown by "S" points to the direction in which the S in the Steinel logo points.
 - b The reach shown by "L" points to the direction in which the L in the Steinel logo points.
- Setting reach via:
 - Smart Remote app
 - Web interface
 - IP interface

Setting HF 360-2 IP detection

The reach can be set digitally or manually.

- Setting reach via:
 - Smart Remote app
 - Web interface
 - IP interface
- Adjust the reach via shroud foils. (Fig. 6.2/6.3/6.4)

Setting True Presence IP detection

- Setting reach via:
 - Smart Remote app
 - Web interface
 - IP interface

First time of using True Presence

During initial commissioning, the presence detector creates a room image. The room must be free of movement for 2 to 2.5 minutes for this. The process is completed when the white LED goes out.

Setting True Presence detection

The reach can be set via the mounting height, radius and scenario parameters.

Scenario 9:

Small office, quiet workplace

- This scenario features maximum sensitivity. To prevent undesired switching, it should be used for small areas.

Scenario 8:

Large office, quiet workplace

- As scenario 9, but with a slightly reduced sensitivity. Also suitable for large areas.

Scenario 7:

Large office, large entrance area

- As scenario 8, but with a further reduced sensitivity.

Scenario 6:

Hotel room, room with persons sleeping

- This scenario also provides maximum sensitivity. In addition, signal processing has been optimised to reliably detect the presence of persons sleeping.

Scenario 5:

Hotel room, room with persons sleeping

- As scenario 6, but with a further reduced sensitivity.

Scenario 4:

Noisy workspace, light industry, hallways

- The sensor can be triggered by vibrations. In scenarios 7-9, this may lead to longer stay-ON times. Scenario 4 is more robust in the way it works.

Scenario 3:

Noisy workspace, light industry, hallways

- As scenario 4, but with a further reduced sensitivity.

Scenario 2:

Very noisy environments, heavy industry

- This scenario should be used if there are larger vibrations or if there are sources of electrical interference.

The True Presence function is not available, the sensor functions as a conventional presence detector.

Scenario 1:

Very noisy environments, heavy industry

- As scenario 2, but with a further reduced sensitivity.

7. Maintenance and care

The product requires no maintenance. The sensor can be cleaned with a damp cloth (without detergents) if dirty.

8. Troubleshooting

No connection with the sensor.

- Break in network cable or network cable not connected.
 - Check cabling.
- No PoE injector installed, or the network switch being used does not support PoE.
 - Check PoE supply.
- IP address incorrectly configured.
 - Check network settings.
 - It may be necessary to reset via Smart Remote app and re-connect with standard configuration.
- Firewall preventing communication.
 - Check firewall settings.

Sensor sending a motion detection signal when it should not.

- There is interference, e.g. fan, air-conditioning system or other moving parts, in the detection zone
 - Adjust detection zone or fit shrouds, increase distance.
- Animals are moving in detection zone.
 - Adjust zone or fit shrouds.
- Persons are being detected in adjacent rooms through thin walls.
 - Reduce sensor reach.

- Wind is moving paper or plants in the detection zone.
 - Change detection zone.
- Sensor near Wi-Fi or other wireless communication source.
 - Install at least 2 m away from the wireless communication source.

Sensor not responding to movement quickly enough.

- Distance from sensor too far.
 - Install additional sensors.
 - Optimise sensor positioning.
- Reach setting insufficient
 - Adjust reach.

Temperature level inexact.

- Calibration required.
 - Enter correction factor via sensor settings.

Sensor not connecting with the app.

- App or smartphone system crash.
 - Restart mobile terminal device.

9. Disposal

Electrical and electronic equipment, accessories and packaging must be recycled in an environmentally compatible manner.



Do not dispose of electrical and electronic equipment as domestic waste.

EU countries only

Under the current European Directive on Waste Electrical and Electronic Equipment and its implementation in national law, electrical and electronic equipment no longer suitable for use must be collected separately and recycled in an environmentally compatible manner.

10. Conformity

STEINEL Vertrieb GmbH hereby declares that the HF 360-2 IP / Hallway IP / True Presence IP der Richtlinie 2014/53/ radio equipment type conforms to Directive 2014/53/EU. The full wording of the EU Declaration of Conformity is available for downloading from the following Internet address: www.steinel.de

11. Manufacturer's Warranty

As purchaser, you are entitled to your statutory rights against the vendor. If these rights exist in your country, they are neither curtailed nor restricted by our Warranty Declaration. We guarantee that your STEINEL Professional sensor product will remain in perfect condition and proper working order for a period of 5 years. We guarantee that this product is free from material-, manufacturing- and design flaws. In addition, we guarantee that all electronic components and cables function in the proper manner and that all materials used and their surfaces are without defects.

Making Claims

If you wish to make a claim, please send your product complete and carriage paid with the original receipt of purchase, which must show the date of purchase and product designation, either to your retailer or contact us at **STEINEL (UK) Limited, 25 Manasty Road, Axis Park, Orton Southgate, Peterborough, PE2 6UP**, for a returns number. For this reason, we recommend that you keep your receipt of purchase in a safe place until the warranty period expires. STEINEL shall assume no liability for the costs or risks involved in returning a product.

For information on making claims under the terms of the warranty, please go to www.steinel-professional.de/garantie

If you have a warranty claim or would like to ask any question regarding your product, you are welcome to call us at any time on our Service Hotline **01733 366700**.

5 YEAR
MANUFACTURER'S
WARRANTY

STEINEL Vertrieb GmbH
Dieselstraße 80-84
33442 Herzebrock-Clarholz
Tel: +49/5245/448-188
www.steinel.de



Contact

www.steinel.de/contact

