

WKE BK 1 

**Montage an Kabelrinnensystemen**

Die Befestigung der WKE 2-6 an Kabeltragsystemen erfolgt wie im „Allgemeinen bauaufsichtlichen Prüfzeugnis“ (AbP-Nr. P-1042 DMT DO) beschrieben.

**Benötigte Anzahl von WKE Montageplatten zur Montage der WKE 2-6 Typen:**

Für die Montage der WKE 2:

1 Stück WKE BK 1 (siehe Abb. 01)

Für die Montage der WKE 4 und WKE 6:

2 Stück WKE BK 1 (siehe Abb. 02 + 03)

**Empfohlenes Befestigungsmaterial:**

Pro Montageplatte:

2 Stück Flachrundkopfschraube mit Flanschmutter FLM 6X12

Fa. Niedax (siehe Abb. 05.)

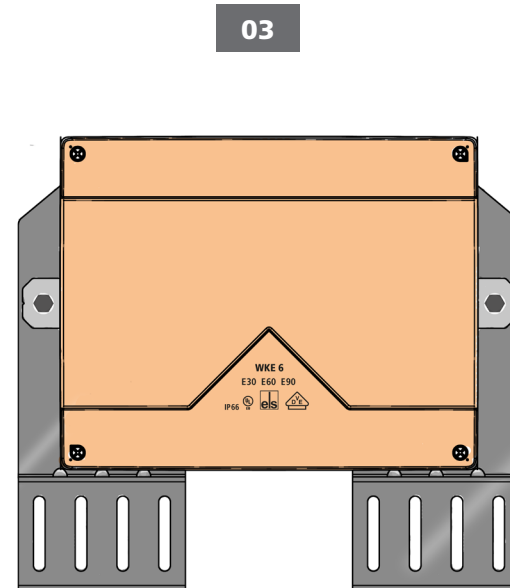
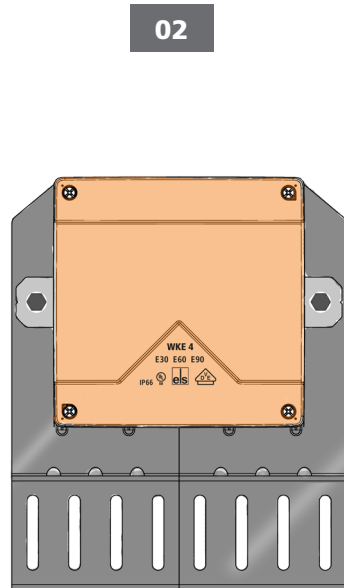
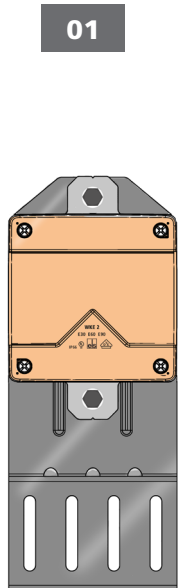

WKE BK 1 

**Mounting on cable tray systems**

The WKE 2-6 is fastened to cable support systems as described in the “Building authorities general test certificate” (AbP-Nr. P-1042 DMT DO).

**Required number of WKE mounting plates to mount the WKE 2-6 types:**

For mounting the WKE 2:

1 pc. WKE BK 1 (see Fig. 01)

For mounting the WKE 4 and WKE 6:

2 pc. WKE BK 1 (see Fig. 02 + 03)

**Recommended fastening materials:**

Pro mounting plate:

2 pc. truss-head screw with FLM 6X12 flange nut

Niedax company (see Fig. 05.)

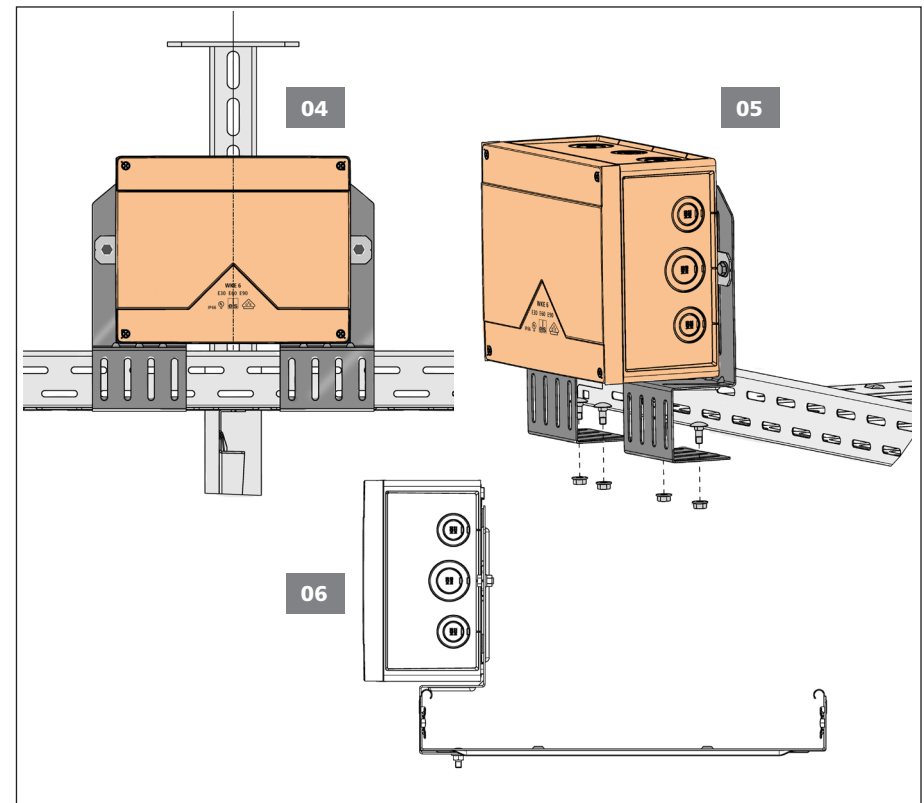

## WKE BK 1

### Montage sur des systèmes de chemins de câbles

Le dispositif WKE 2-6 est fixé sur des systèmes de support de câble conformément aux descriptions du « Certificat de contrôle homologué en matière de construction » (AbP-Nr. P-1042 DMT DO).

### Nombre de plaques de montage WKE nécessaires pour monter les types WKE 2-6 :

Pour le montage du type WKE 2 :

1 WKE BK 1 (voir fig. 01)

Pour le montage des types WKE 4 et WKE 6 :

2 WKE BK 1 (voir fig. 02 + 03)

### Matériel de fixation recommandé :

Par plaque de montage :

2 vis à tête ronde et plate avec écrou à bride FLM 6X12 Sté Niedax (voir fig. 05.)

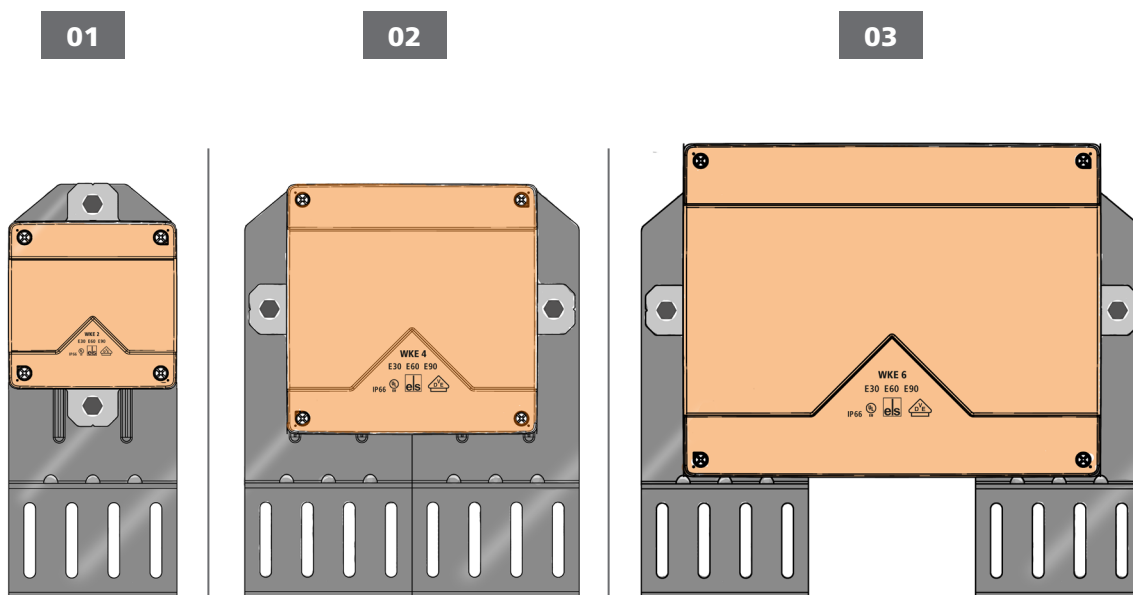

## WKE BK 1

### Montaje en sistemas de canaleta de cables

La fijación de la consola WKE 2-6 en los sistemas de soporte de cables se realiza como se describe en el "Certificado de inspección general de obra" (AbP-Nr. P-1042 DMT DO).

### Cantidad de placas de montaje WKE necesarias para el montaje de los tipos WKE 2-6:

Para el montaje de la WKE 2:

1 pieza WKE BK 1 (véase Fig. 01)

Para el montaje de la WKE 4 y WKE 6:

2 piezas WKE BK 1 (véase Fig. 02 + 03)

### Material de fijación recomendado:

Por placa de montaje:

2 piezas de tornillo de cabezal redondo plano con tuerca de brida FLM 6X12 Fáb. Niedax (véase Fig. 05)

