

## SWA 181/182

[ Artikelnummer : 18092 0001 ]

### Allgemeine Produktbeschreibung

Schwenkarmbefestigung (auch nachrüstbar), bestehend aus 2 Schwenkarmen mit Schrauben M8 zur Befestigung an den Aufhängepunkten auf der Leuchtenoberseite, Schwenkbereich +/-75°.

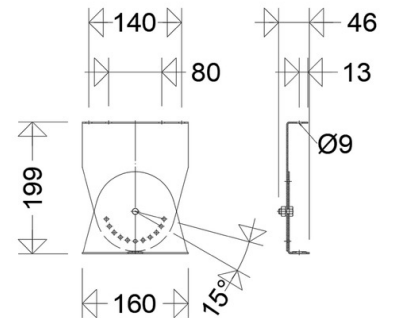

## SWA 181/182

[ Artikelnummer : 18092 0001 ]

### Technische Daten

#### Gehäuse

Gehäusematerial: Stahl  
Lackiert: Ja

#### Abmessung / Gewicht

Länge: 100,00 mm  
Breite/Durchmesser: 80,00 mm  
Höhe: 23,00 mm  
Gewicht: 1,00 kg  
EAN/GTIN: 4041254174761

## **SWA 181/182**

[ Artikelnummer : 18092 0001 ]

### **Optionales Zubehör/Ersatzteile**