

ZTA 11

Ausleger, L typ. 450 mm, fuer BI u. BIII-Antennen bis 286 N Windlast, Windlast typ. 13,5 N

Merkmale

- Für Vertikal-Polarisation Mastschelle um 90° umsetzen
- Für horizontale oder vertikale Polarisation

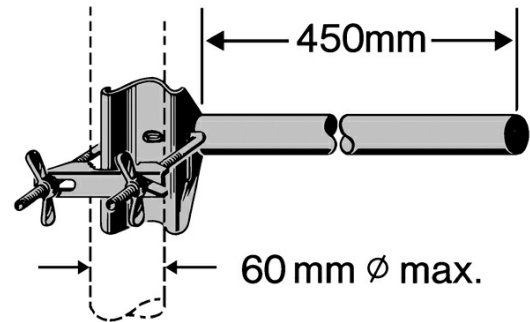

Technische Daten

Typ	ZTA 11
Bestell-Nr.	218010
Anwendung	Für B III-Antennen bis 286-N-Windlast
Windlast	13.5 N
Verpackungseinheit/Gewicht	1 (4)/1,4 St./kg
Halbwertsbreite	50-28/59-31 Horiz. °/vert. °
Rückdämpfung	22-28 dB
Spannbereich Mastschelle Ø	22-60 mm
Länge	1270 mm
Windlast ¹⁾	103 N
Maße der Einzelverpackung	785 x 520 x 100 mm
Verpackungseinheit/Gewicht	1/2,2 St./kg

¹⁾ Bei einem Staudruck von 800 N/m² nach EN 60728-11