

ZTA 12

Ausleger, L typ. 300 mm, fuer UHF-Antennen bis 286 N Windlast, Windlast typ. 15 N

Merkmale

- Ausleger vertikal

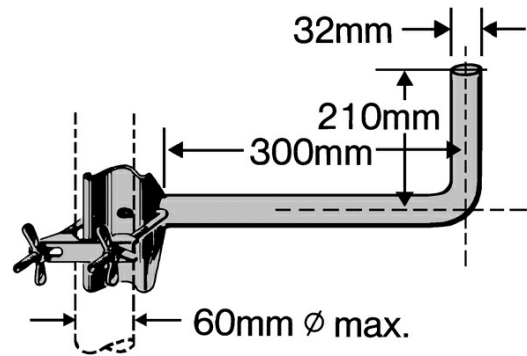

Technische Daten

Typ	ZTA 12
Bestell-Nr.	218011
Anwendung	Für UHF-Antennen bis 286-N-Windlast
Windlast	15 N
Verpackungseinheit/Gewicht	1 (4)/1,4 St./kg