

1

2

3

4

A

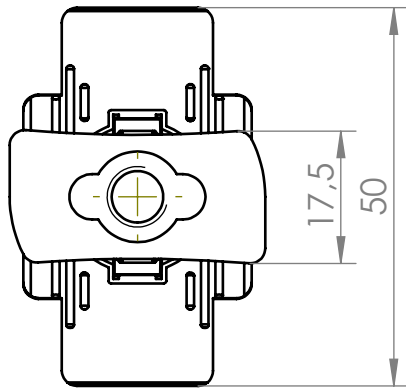

B

Schnitt A-A

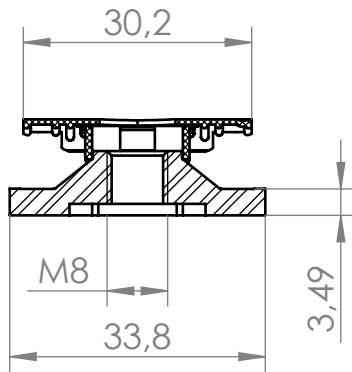

C

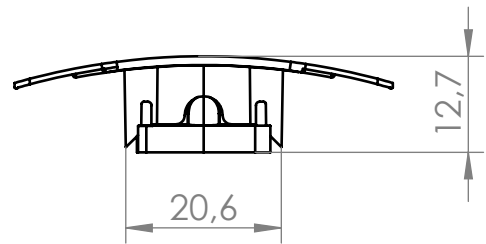

Isometrie

D

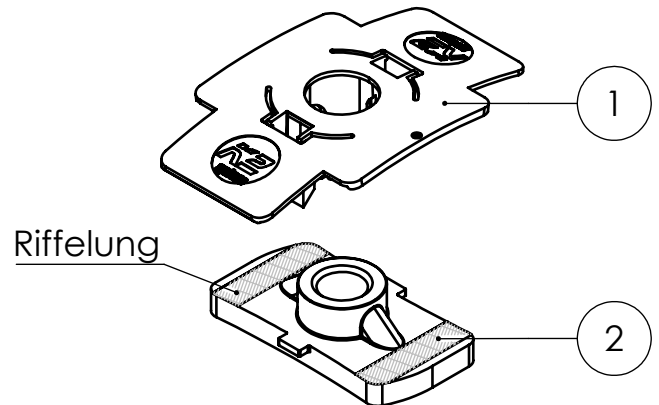
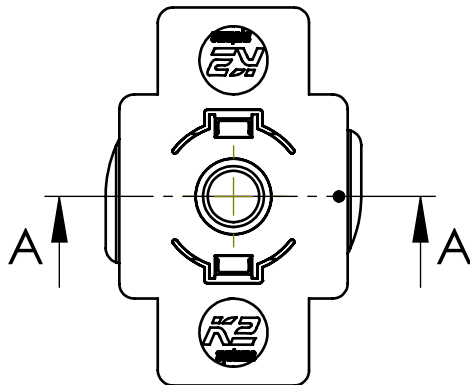

E

Pos.-Nr.	Benennung	Material	Anzahl
1	MK2 Clip	TPC	1
2	MK2 Unterteil M8	Edelstahl (1.4301)	1

F



K2 Systems GmbH
 Industriestr. 18
 71272 Renningen
 Deutschland
 +49 7159 42059-0

Benennung:

Datenblatt
 MK2

Name	Datum	Material:	Art.-Nr.:	1001643	A4
Erstellt	17.06.2010	siehe Tabelle			
Freigegeben	17.07.2023	Oberfläche: -	Zng.-Nr.:	04-070-03	Alle Maße in mm
Letzte Änd.		Gewicht: 17.9 g/Stk	Maßstab: 1:1		Blatt 1 von 1

Diese Zeichnung ist Eigentum der K2 Systems GmbH. Sie ist urheberrechtlich geschützt und darf nur mit ausdrücklicher Genehmigung vervielfältigt oder an Dritte weitergegeben werden!