

**BITTE BEACHTEN SIE:** Der MCP401RC ist für eine Verwendung mit den folgenden Rauch-, Feuer- bzw. CO-Alarmeinrichtungen ausgelegt – Modelle Ei161RC, 164RC, 166RC, 141, 144, 146, 151TL, 154TL, 156TLH, 2110, 261ENRC, 261DENRC.

Wenn der schwarze Punkt an der Vorderseite des MCP401RC gedrückt wird, wird ein Alarmsignal über die Verbindungsleitung gesendet, und alle angeschlossenen Alarmeinrichtungen werden ausgelöst. Das MCP401RC-Schaltelement kann mithilfe des beiliegenden Kunststoffschlüssels zurückgesetzt werden.



Abbildung 1

## Installation und Verkabelung

**WARNHINWEIS:** Dieser Handmelder darf nur von einem qualifizierten Elektriker und in Übereinstimmung mit den durch das Institute of Electrical Engineers veröffentlichten Anforderungen für Elektroinstallationen (BS7671 – aktuelle Ausgabe) installiert werden. In einem System können maximal vier MCP401RC-Einheiten installiert und bis zu 12 Alarmeinrichtungen angeschlossen werden.

- 1 Trennen Sie die Netzstromversorgung von der Schaltung, die für die Versorgung der Rauch/Feuer-Alarmeinrichtungen und des MCP401RC verwendet wird.
- 2 Installieren Sie die Rauch-, Feuer- bzw. CO-Alarmeinrichtungen entsprechend den **Installationsanweisungen**, die den Alarmeinrichtungen beiliegen.
- 3 Wählen Sie einen geeigneten Installationsort für den MCP401RC aus, an dem dieser leicht zugänglich ist. Die Einheit sollte nicht an einem Ort installiert werden, an dem Flüssigkeit darauf tropfen oder verspritzt werden kann.
- 4 Führen Sie die Kabel (Außenleiter, Neutralleiter, Verbindungs-/Steuerleitung und Erde) zum Installationsort des MCP401RC. Dabei sollten Kabel mit einem Querschnitt von mindestens 0,75 mm<sup>2</sup> verwendet werden.
- 5 Befestigen Sie den Montagekasten mit den im Lieferumfang enthaltenen 25-mm-Schrauben an der Wand.

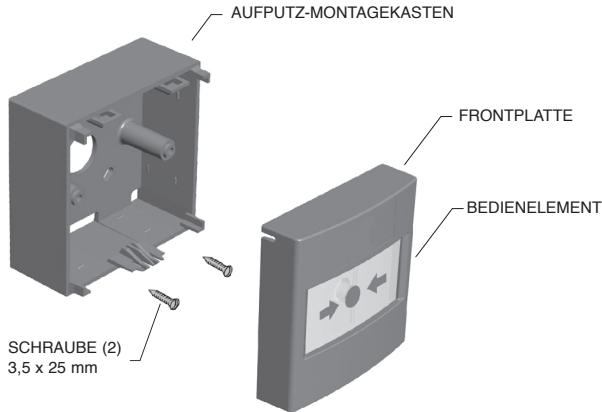

Abbildung 2



**HINWEIS:** Der MCP401RC kann an jeder Position innerhalb des Systems angeschlossen werden

Abbildung 3

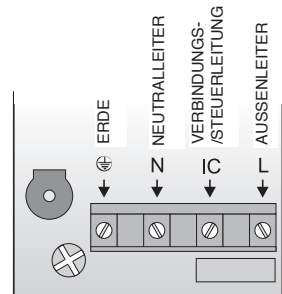
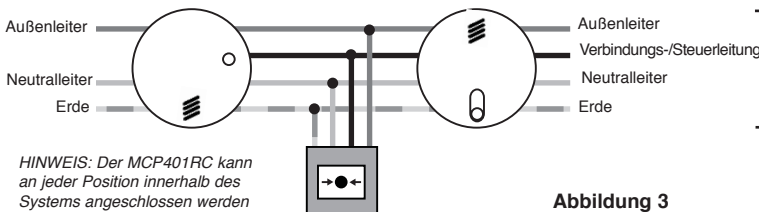
Zu weiteren Ei-Alarmeinrichtungen, wenn erforderlich (kompatible Alarmeinrichtungen sind oben aufgeführt)

- 6 Schließen Sie die Kabel wie oben in den *Abbildungen 2 und 3* gezeigt an. **Hinweis:** Der Erdungsanschluss dient lediglich zur definierten Terminierung des Erdungsleiters und ist für die Sicherheit der Einheit nicht erforderlich. Die Kabel sollten sicher installiert (und beispielsweise mit einem Kabelbinder zusammengebunden) werden, um die Entstehung einer Gefahrensituation für den Fall zu vermeiden, dass sich eines der Kabel löst.
- 7 Schieben Sie die Frontplatte mit der Schaltung diagonal und mit der Oberkante zuerst **vorsichtig** in den Montagekasten ein (siehe *Abbildung 4*).
- 8 Setzen Sie dann **vorsichtig** die Oberkante der Frontplatte auf die Oberkante des Aufputz-Montagekastens auf, und klappen Sie die Frontplatte nach unten, bis sie sicher einrastet (siehe *Abbildung 5*).



Abbildung 4



Abbildung 5

- 9 Schließen Sie die Stromversorgung für die Schaltung wieder an, und überprüfen Sie, ob die grünen Betriebsanzeigeleuchten an den Rauch/Feuer/CO-Alarmeinrichtungen leuchten.

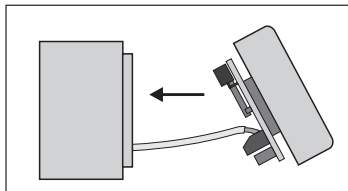
## Test

Es wird empfohlen, den MCP401RC unmittelbar nach der Installation und danach mindestens einmal monatlich zu überprüfen.

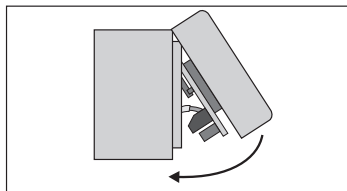
- 1 Testen Sie, ob der Handmelder MCP401RC die entsprechenden Alarme auslöst, wenn auf den schwarzen Punkt auf der Frontplatte gedrückt wird. Eine gestreifte Warnanzeige klappt an der Frontplatte nach unten (und ist durch das durchsichtige Kunststofffenster zu sehen). Überprüfen Sie, ob jeder Alarm im System ausgelöst wird.
- 2 Um den MCP401RC zurückzusetzen, führen Sie die Anweisungen aus, die im nachfolgenden Abschnitt **Zurücksetzen** angegeben werden. Die Alarme sollten danach nicht mehr zu hören sein.
- 3 Schalten Sie jetzt die Stromversorgung für das System aus. Wiederholen Sie den beschriebenen Test (dadurch wird die wiederaufladbare Sicherung in der Einheit getestet). Schalten Sie die Stromversorgung für das System wieder ein. Der MCP401RC kann ohne Netzstromversorgung länger als 6 Monate im Standby-Modus betrieben werden. Wenn der Handmelder ausgelöst wird, kann er das Alarmsignal länger als 16 Stunden aufrechterhalten.

## Zurücksetzen

Um die Einheit zurückzusetzen, führen Sie den Rücksetzschlüssel in die Öffnung an der Unterseite der Frontplatte ein. Die gestreifte Warnanzeige sollte verschwinden. Drehen Sie den eingesetzten Schlüssel entgegen dem Uhrzeigersinn, bis das Bedienelement wieder einrastet, und entfernen Sie danach den Rücksetzschlüssel (siehe *Abbildung 6*).



Abbildung 6

## Öffnen der Einheit/Ausbau

Um die Frontplatte abzunehmen, entfernen Sie die Sicherheitschraube, und setzen Sie den Rücksetzschlüssel in die Unterseite der Frontplatte ein. Wenn der Schlüssel fest sitzt, schwenken Sie die Unterseite der Frontplatte weg vom Montagekasten (in die im Vergleich zur Befestigung entgegengesetzte Richtung). Siehe *Abbildung 7*.

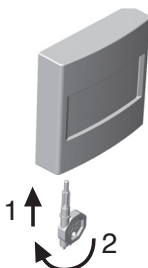

Abbildung 7

Das an dem Produkt angebrachte Symbol mit der durchgestrichenen Abfalltonne auf Rädern zeigt an, dass dieses Produkt nicht über den normalen Hausmüll entsorgt werden darf. Eine ordnungsgemäße Entsorgung verhindert schädliche Auswirkungen auf die Umwelt und die menschliche Gesundheit. Wenn Sie dieses Produkt entsorgen, trennen Sie es bitte von anderen Abfällen, um sicherzustellen, dass es in einer umweltverträglichen Weise wiederverwertet werden kann. Weitere Einzelheiten zur Sammlung und ordnungsgemäßen Entsorgung erhalten Sie bei den zuständigen Behörden oder bei dem Händler, bei dem Sie das Produkt gekauft haben.

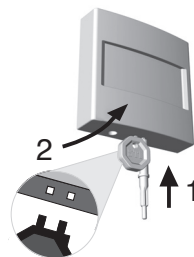

**Aico Ltd.** Mile End Business Park,  
Maesbury Rd, Oswestry,  
Shropshire, SY10 8NN, Großbritannien  
Tel.: 0870 7584000 [www.aico.co.uk](http://www.aico.co.uk)

**Ei Electronics.** Shannon, Irland.  
Tel.: +353 (0)61 471277 [www.eielectronics.com](http://www.eielectronics.com)