

● steinel



RS PRO LED S30
RS PRO LED S30 Q

DE

GB

FR

NL

IT

ES

PT

SE

DK

FI

NO

GR

TR

HU

CZ

SK

PL

RO

SI

HR

EE

LT

LV

RU

BG

CN



- DE.....8 Textteil beachten!
GB14 Follow written instructions!
FR.....20 Tenir compte de la partie texte !
NL.....26 Neem de tekst in acht!
IT.....32 Seguire attentamente le istruzioni!
ES.....38 ¡Téngase en cuenta el texto!
PT43 Siga as instruções escritas!
SE.....49 Iaktta texten!
DK.....55 Følg den skriftlige vejledning!
FI.....61 Huomioi tekstiosa!
NO67 Se de skriftlige instruksene!
GR72 Τηρείτε γραπτές οδηγίες!
TR.....78 Metin kısmını dikkate alın!
HU83 Szöveges részre figyelni!
CZ.....89 Dodržujte informace v textové části!
SK.....95 Dodržiavajte informácie v textovej časti!
PL.....101 Postępować zgodnie z instrukcją!
RO107 Respectați instrucțiunile scrise!
SI113 Upoštevaјte del besedila!
HR119 Pridržavajte se pisanih uputa!
EE.....125 Järgige tekstiosa!
LT131 Laikykites rašytinių instrukcijų!
LV137 Pievērsiet uzmanību teksta daļai!
RU143 Обратите внимание на текстовую часть!
BG149 Прочетете инструкциите!
CN155 遵守文字说明要求!

3.1 S 30

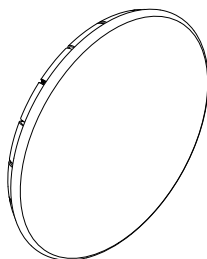

3.2 S 30 Q

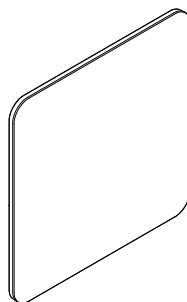

3.3 S 30

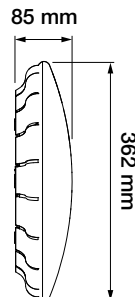
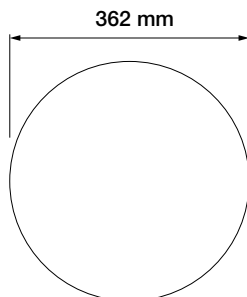

3.4 S 30 Q

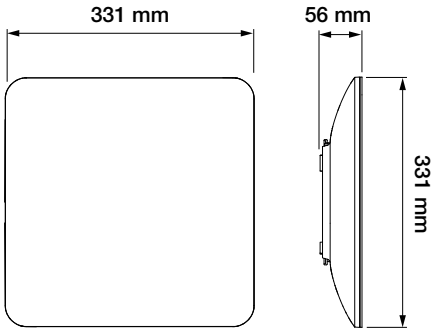

3.7 S 30

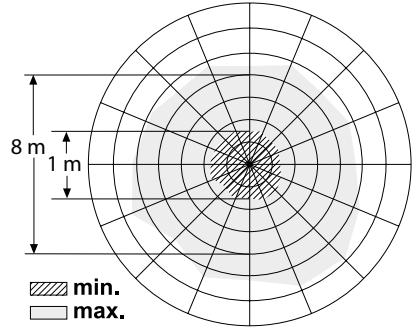

3.5 S 30

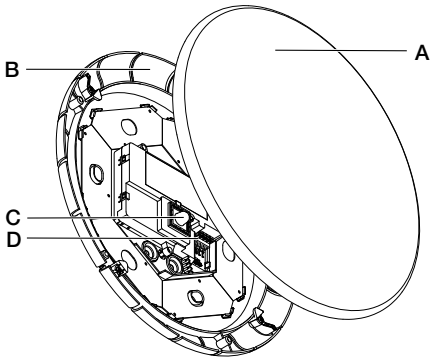

3.8 S 30 Q

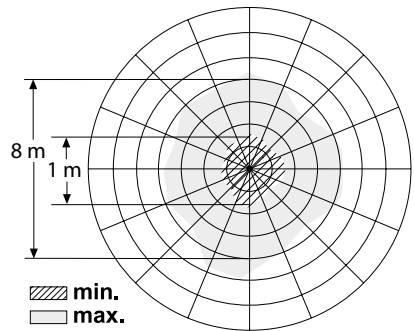

3.6 S 30 Q

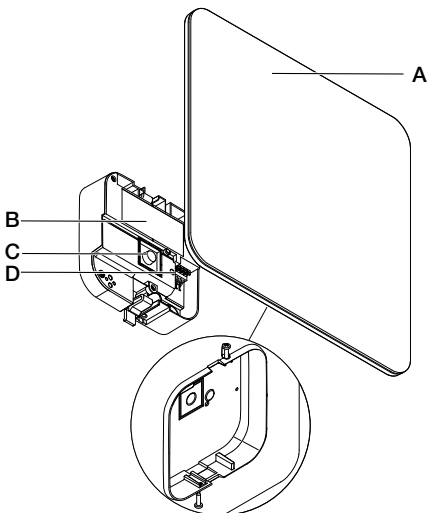

3.9 S 30 / S 30 Q

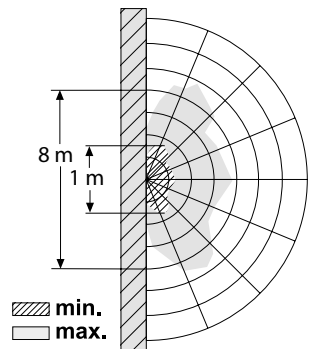

3.10 S 30

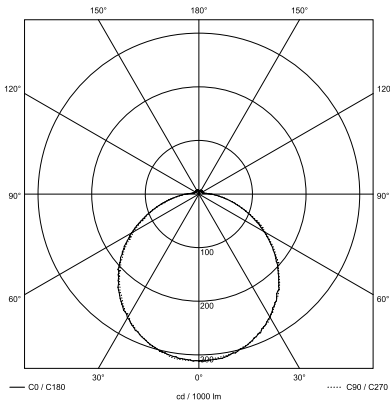

5.1 S 30

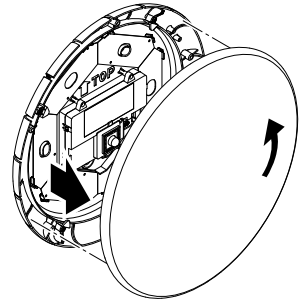

3.11 S 30 Q

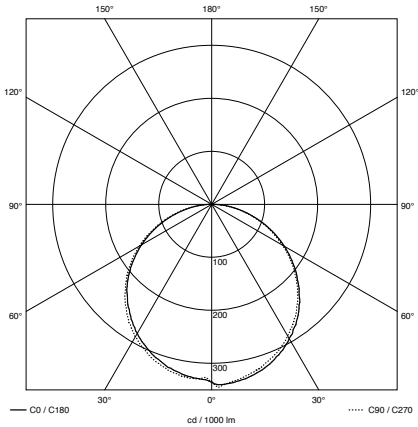

5.2 S 30

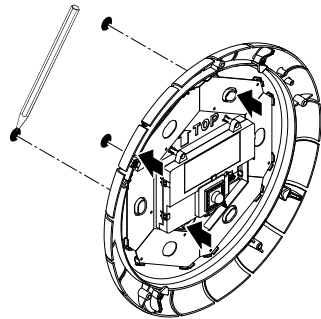

4.1

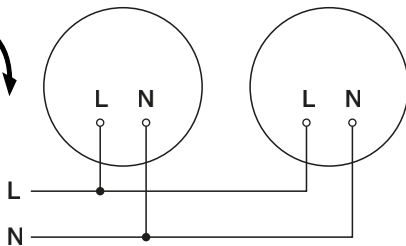

5.3 S 30

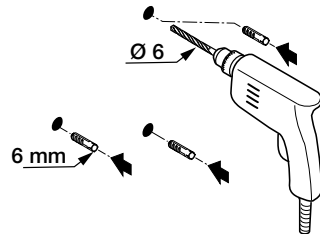

5.4

S 30

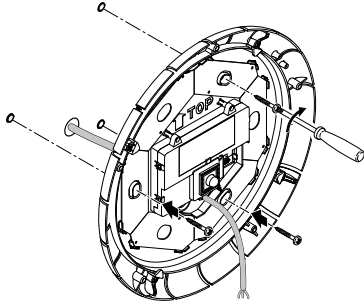

5.6

S 30

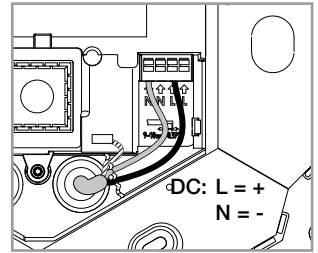
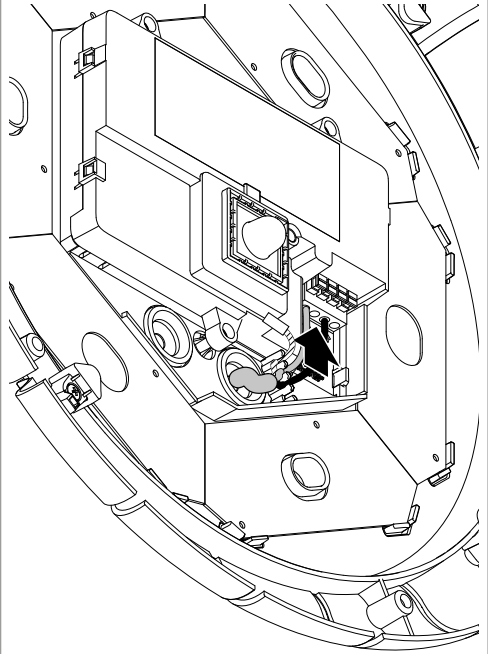

5.5

S 30

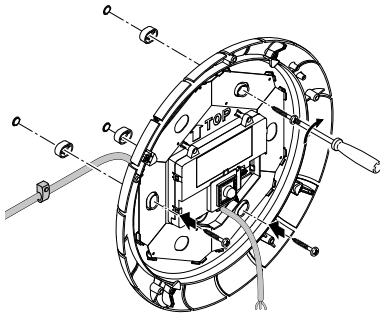

5.7

S 30

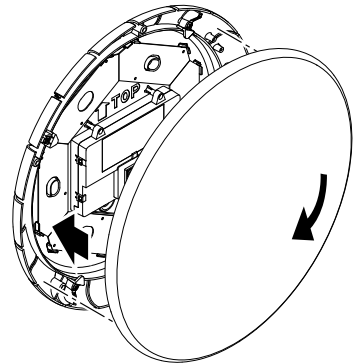

5.8

S 30 Q

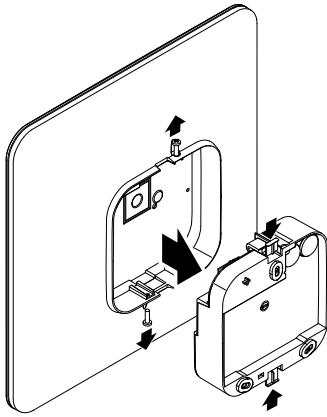

5.11

S 30 Q

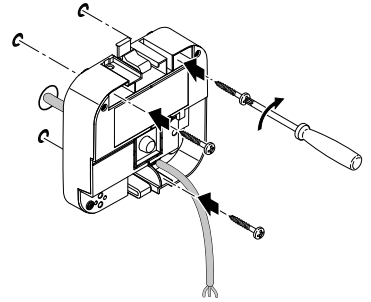

5.9

S 30 Q

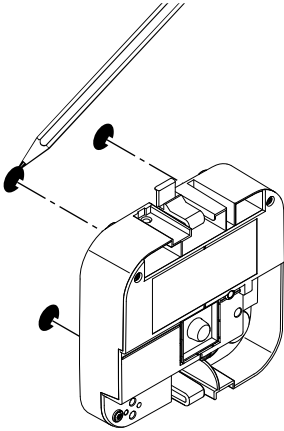

5.12

S 30 Q

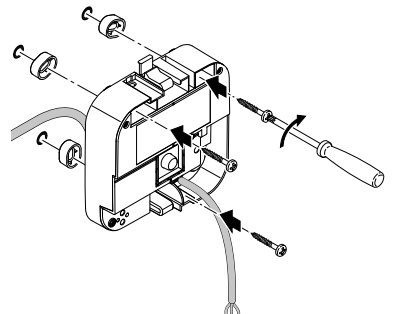

5.10

S 30 Q

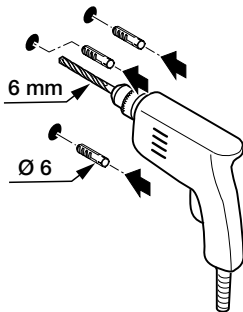

5.13

S 30 Q

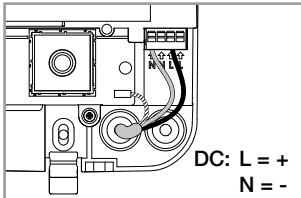
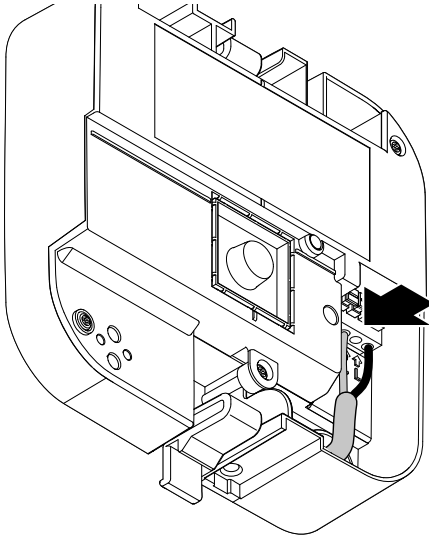

6.1

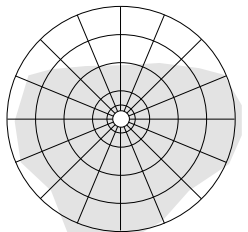
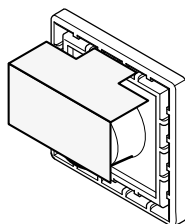
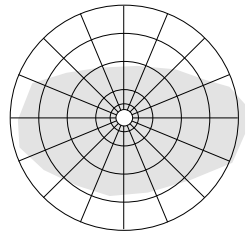
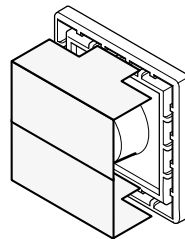
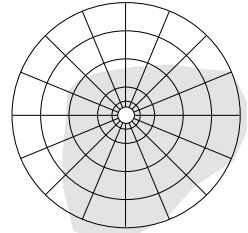
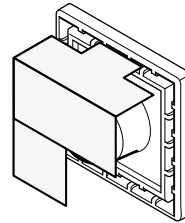
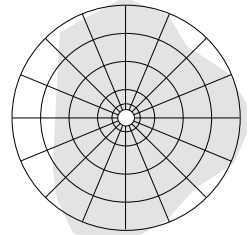
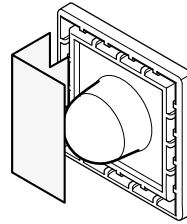
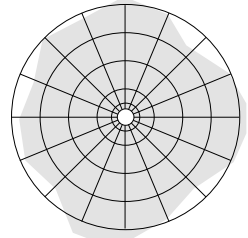
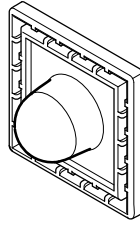

5.14

S 30 Q

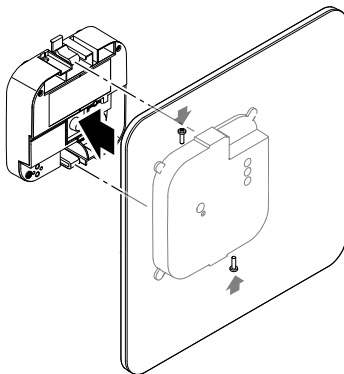

1. Zu diesem Dokument

Bitte sorgfältig lesen und aufbewahren!

- Urheberrechtlich geschützt. Nachdruck, auch auszugsweise, nur mit unserer Genehmigung.
- Änderungen, die dem technischen Fortschritt dienen, vorbehalten.

Symbolerklärung



Warnung vor Gefahren!



Verweis auf Textstellen im Dokument.

2. Allgemeine Sicherheitshinweise



Vor allen Arbeiten am Gerät die Spannungszufuhr unterbrechen!

- Bei der Montage muss die anzuschließende elektrische Leitung spannungsfrei sein. Daher als Erstes Strom abschalten und Spannungsfreiheit mit einem Spannungsprüfer überprüfen.
- Bei der Installation der Sensorleuchte handelt es sich um eine Arbeit an der Netzspannung. Sie muss daher fachgerecht nach den landesüblichen Installationsvorschriften und Anschlussbedingungen durchgeführt werden. (z. B.: **DE:** VDE 0100, **AT:** ÖVE / ÖNORM E8001-1, **CH:** SEV 1000)
- Nur Original-Ersatzteile verwenden.
- Reparaturen dürfen nur durch Fachwerkstätten durchgeführt werden.

3. RS PRO LED S30 / S30 Q

Bestimmungsgemäßer Gebrauch

- Sensor-Innenleuchte mit aktivem Bewegungsmelder zur Montage in Innenräumen.

Der integrierte HF-Sensor sendet hochfrequente elektromagnetische Wellen (5,8 GHz) aus und empfängt deren Echo. Bei der kleinsten Bewegung im Erfassungsbereich der Leuchte, wird die Echoveränderung vom Sensor wahrgenommen. Ein Mikroprozessor löst dann den Schaltbefehl "Licht einschalten" aus. Eine Erfassung durch Türen, Glasscheiben oder dünne Wände ist möglich.

Hinweis:

Die Hochfrequenzleistung des HF-Sensors beträgt ca. 1 mW – das ist nur ein 1000stel der Sendeleistung eines Handys oder einer Mikrowelle.

Lieferumfang S 30 (Abb. 3.1)

- Sensorleuchte
- 3 Abstandshalter
- 2 Steckblenden
- 1 Quick-Start
- 1 Sicherheitsdatenblatt

Lieferumfang S 30 Q (Abb. 3.2)

- Sensorleuchte mit Elektronik-Kassette
- 3 Abstandshalter
- 2 Steckblenden
- 1 Quick-Start
- 1 Sicherheitsdatenblatt

Produktmaße S 30 (Abb. 3.3)

Produktmaße S 30 Q (Abb. 3.4)

Geräteübersicht S 30 (Abb. 3.5)

- A** Abdeckhaube
- B** Elektronikgehäuse
- C** Sensor
- D** Anschlussklemme

Geräteübersicht S 30 Q (Abb. 3.6)

- A** Leuchtengehäuse
- B** Wandhalter mit Elektronik-Kassette
- C** Sensor
- D** Anschlussklemme

Erfassungsbereiche Deckenmontage S 30

1-8 m (Abb. 3.7)

Erfassungsbereiche Deckenmontage S 30 Q

1-8 m (Abb. 3.8)

Erfassungsbereiche Wandmontage S 30/ S 30 Q

2,5 m (Abb. 3.9)

Lichtstärkeverteilung S 30 (Abb. 3.10)

Lichtstärkeverteilung S 30 Q (Abb. 3.11)

4. Elektrischer Anschluss

- Stromversorgung abschalten (Abb. 4.1)

Anschluss Netzzuleitung (Abb. 4.1)

Die Netzzuleitung besteht aus einem 3-adrigen Kabel:

- L** = Phase (meistens schwarz, braun oder grau)
- N** = Neutralleiter (meistens blau)
- PE** = Schutzleiter (grün/gelb)

Im Zweifel müssen Sie die Kabel mit einem Spannungsprüfer identifizieren; anschließend wieder spannungsfrei schalten. Phase (**L**) und Neutralleiter (**N**) werden an der Lüsterklemme angeschlossen.



Gefahr durch falsches Verlegen der elektrischen Leitungen!

- Die basisisolierten Leitungen der S 30 dürfen nicht mit dem Metallgehäuse, den LED-Leiterkarten oder deren Anschlussdrähten in Berührung kommen.
- Dichtstopfen verwenden.
- Isolierung der eingehenden NYM-Leitung (rechter Eingang) muss min. 10 mm in die Leuchte eingeschoben werden.
- Bei Durchverdrahtung (S 30): Isolierung der eingehenden NYM Leitung (optionaler, linker Eingang) muss min. 50 mm eingeschoben werden.
- Spannungsführende Leitungen über Kamm fixieren.

Für den DC-Betrieb wird an der Klemme L "+" und an der Klemme N "-" angeschlossen.

Wichtig:

Ein Vertauschen der Anschlüsse führt im Gerät oder Ihrem Sicherungskasten später zum Kurzschluss. In diesem Fall müssen nochmals die einzelnen Kabel identifiziert und neu verbunden werden. In die Netz-zuleitung kann selbstverständlich ein Netzschalter zum Ein- und Ausschalten installiert sein.

Hinweis:

Die Lichtquelle dieser Leuchte ist nicht ersetzbar. Falls die Lichtquelle ersetzt werden muss (z. B. am Ende ihrer Lebensdauer), ist die komplette Leuchte zu ersetzen.

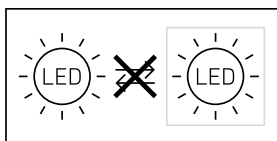

5. Montage

- Alle Bauteile auf Beschädigung prüfen.
- Bei Schäden das Produkt nicht in Betrieb nehmen.
- Geeigneten Montageort auswählen unter Berücksichtigung der Reichweite und Bewegungserfassung.

Montageschritte S 30

- Abdeckhaube abnehmen. **(Abb. 5.1)**
- Stromversorgung abschalten. **(Abb. 4.1/5.1)**
- Bohrlöcher anzeichnen. **(Abb. 5.2)**
- Löcher bohren und Dübel einsetzen. **(Abb. 5.3)**
- Montage bei Zuleitung Unterputz. **(Abb. 5.4)**
- Montage bei Zuleitung Aufputz. **(Abb. 5.5)**

- Anschlusskabel anschließen. **(Abb. 5.6)**
 - Warnhinweise beachten.
 - Leitungen über Kamm fixieren.
- Abdeckhaube aufsetzen. **(Abb. 5.7)**
- Stromversorgung einschalten. **(Abb. 5.7)**

Montageschritte S 30 Q

- Stromversorgung abschalten. **(Abb. 4.1/5.8)**
- Elektronik-Kassette entnehmen. **(Abb. 5.8)**
- Bohrlöcher anzeichnen. **(Abb. 5.9)**
- Löcher bohren und Dübel einsetzen. **(Abb. 5.10)**
- Montage bei Zuleitung Unterputz. **(Abb. 5.11)**
- Montage bei Zuleitung Aufputz. **(Abb. 5.12)**
- Anschlusskabel anschließen. **(Abb. 5.13)**
- Leuchtengehäuse auf Deckenhalter aufsetzen. **(Abb. 5.14)**
- Stromversorgung einschalten. **(Abb. 5.14)**

6. Funktion

Werkseinstellungen (Auslieferungszustand)

Reichweitereinstellung:	max.
Zeiteinstellung Hauptlicht:	10 Sek.
Zeiteinstellung Grundlicht:	1 min.
Dämmerungseinstellung:	2.000 Lux
Grundlicht Dimmlevel:	50%

Die Sensorfunktion ist in der Werkseinstellung aktiviert, damit die Leuchte direkt betriebsbereit ist. Um das Produkt in den Referenzmodus zu versetzen, ist die technische Dokumentation unter: www.steinel.de aufzuzurufen.

Steinel Connect App

Für die Konfiguration der Leuchte muss die Steinel Connect App aus Ihrem AppStore heruntergeladen werden. Es ist ein Bluetooth-fähiges Smartphone oder Tablet erforderlich.

Android



iOS



DC-Betrieb

Im Betrieb mit Gleichspannung wird die Lichtleistung auf 100% gesetzt.

Start-Up / Spannungsunterbrechung

Beim Trennen der Netzspannung werden die Einstellungen sowie der aktuelle Betriebszustand der Leuchte gespeichert. Liegt die Netzspannung wieder an, werden diese wiederhergestellt.

Reichweiteneinstellung

Die Reichweite kann stufenlos zwischen 1 und 8 m eingestellt werden. Durch Einstecken der beiliegenden Steckblenden kann die Reichweite gezielt in vier Richtungen verringert werden. (Abb. 6.1)

Zeiteinstellung

Die gewünschte Leuchtdauer des Hauptlichts kann stufenlos von 5 Sekunden bis 60 Minuten eingestellt werden. Durch jede erfasste Bewegung vor Ablauf dieser Zeit wird die Zeituhr erneut gestartet.

Dämmerungseinstellung

Die gewünschte Ansprechschwelle der Leuchte kann stufenlos von 2 bis 2.000 Lux eingestellt werden.

Grundlicht

Die Helligkeit des Grundlichts kann zwischen 7% und 100% eingestellt werden.

Das Grundlicht kann zeit- oder helligkeitsbasiert eingestellt werden

Hauptlicht

Die Helligkeit des Hauptlichts kann zwischen 7% und 100% eingestellt werden.

Gruppierung

Es gibt die Möglichkeit, die RS PRO LED S30 / RS PRO LED S30Q als Einzeleuchte zu betreiben oder mehrere Leuchten über eine Funkkommunikation in Gruppen zusammenzuschalten.

Alle Leuchten die einer Gruppe zugeordnet sind, agieren nach den in der Steinel Connect App eingestellten Gruppenparametern. Die Reichweite kann für alle Gruppenteilnehmer individuell eingestellt werden.

Fade Time

Mit der Fade Time lässt sich die Dimmkurve beim Ein- und Ausschalten einstellen (1s - 3s).

Nachbarfunktion

Über die Steinel Connect App kann die Nachbarfunktion aktiviert bzw. deaktiviert werden. Dabei werden die Nachbargruppen der aktiven Leuchtengruppe zugeordnet. Die Gruppe hört auf Einschaltsignale der zugeordneten Nachbargruppe und schaltet entsprechend der Einstellungen in das Hauptlicht oder in das Grundlicht.

7. Wartung und Pflege

Dieses Produkt ist wartungsfrei.

Die Erfassungslinse kann bei Verschmutzung mit einem feuchten Tuch (ohne Reinigungsmittel) gesäubert werden.

Wichtig:

Das Betriebsgerät ist nicht austauschbar.

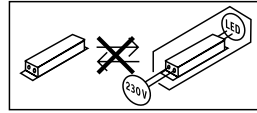

8. Entsorgung

Elektrogeräte, Zubehör und Verpackungen sollen einer umweltgerechten Wiederverwertung zugeführt werden.



Werfen Sie Elektrogeräte nicht in den Hausmüll!

Nur für EU-Länder:

Gemäß der geltenden Europäischen Richtlinie über Elektro- und Elektronik-Altgeräte und ihrer Umsetzung in nationales Recht müssen nicht mehr gebrauchsfähige Elektrogeräte getrennt gesammelt und einer umweltgerechten Wiederverwertung zugeführt werden.

9. Konformitätserklärung

Hiermit erklärt STEINEL Vertrieb GmbH, dass der Funkanlagentyp RS PRO LED S30 / RS PRO LED S30 Q der Richtlinie 2014/53/EU entspricht. Der vollständige Text der EU-Konformitätserklärung ist unter der folgenden Internetadresse verfügbar: www.steinel.de

10. Herstellergarantie

Herstellergarantie für Unternehmer, wobei Unternehmer eine natürliche oder juristische Person oder eine rechtsfähige Personengesellschaft ist, die bei Abschluss des Kaufes in Ausübung ihrer gewerblichen oder selbständigen beruflichen Tätigkeit handelt.

Herstellergarantie der STEINEL Vertrieb GmbH, Dieselstraße 80-84, 33442 Herzebrock-Clarholz

Alle STEINEL-Produkte erfüllen höchste Qualitätsansprüche. Aus diesem Grund leisten wir als Hersteller Ihnen als Kunde gerne eine unentgeltliche Garantie gemäß den nachstehenden Bedingungen:

Wir leisten Garantie durch kostenlose Behebung der Mängel (nach unserer Wahl: Reparatur oder Austausch mangelhafter Teile ggf. Austausch durch ein Nachfolgemodell oder Erstellung einer Gutschrift), die nachweislich innerhalb der Garantiezeit auf einem Material- oder Herstellungsfehler beruhen. Die Garantiezeit für

- Sensorik / Außenleuchten / Innenleuchten beträgt: 5 Jahre und beginnt mit dem Kaufdatum des Produktes.

Ausdrücklich ausgenommen von dieser Garantie sind alle auswechselbaren Leuchtmittel. Darüber hinaus ist die Garantie ausgeschlossen:

- bei einem gebrauchsbedingten oder sonstigen natürlichen Verschleiß von Produktteilen oder Mängeln am STEINEL-Produkt, die auf gebrauchsbedingtem oder sonstigem natürlichem Verschleiß zurückzuführen sind,
- bei nicht bestimmungs- oder unsachgemäßem Gebrauch des Produktes oder Missachtung der Bedienungshinweise,
- wenn An- und Umbauten bzw. sonstige Modifikationen an dem Produkt eigenmächtig vorgenommen wurden oder Mängel auf die Verwendung von Zubehör-, Ergänzungs- oder Ersatzteilen zurückzuführen sind, die keine STEINEL-Originalteile sind,
- wenn Wartung und Pflege der Produkte nicht entsprechend der Bedienungsanleitung erfolgt sind,
- wenn Anbau und Installation nicht gemäß den Installationsvorschriften von STEINEL ausgeführt wurden,
- bei Transportschäden oder -verlusten.

Diese Herstellergarantie lässt Ihre gesetzlichen Rechte unberührt. Die hier beschriebenen Leistungen gelten zusätzlich zu den gesetzlichen Rechten und beschränken oder ersetzen diese nicht. Die Garantie gilt für sämtliche STEINEL-Produkte, die in Deutschland gekauft und verwendet werden. Es gilt deutsches Recht unter Ausschluss des Übereinkommens der Vereinten Nationen über Verträge über den internationalen Warenkauf (CISG).

Geltendmachung

Wenn Sie Ihr Produkt reklamieren wollen, senden Sie es bitte vollständig und frachtfrei mit dem Original-Kaufbeleg, der die Angabe des Kaufdatums und der Produktbezeichnung enthalten muss, an Ihren Händler oder direkt an uns, die STEINEL Vertrieb GmbH - Reklamationsabteilung -, Dieselstraße 80-84, 33442 Herzebrock-Clarholz. Wir empfehlen Ihnen daher, Ihren Kaufbeleg bis zum Ablauf der Garantiezeit sorgfältig aufzubewahren.

Für Transportkosten und -risiken im Rahmen der Rücksendung übernehmen wir keine Haftung.

5 JAHRE
HERSTELLER
GARANTIE

11. Technische Daten

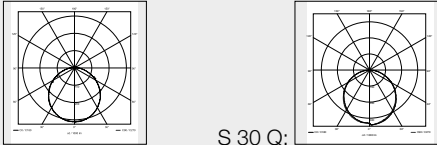
Abmessungen	RS PRO LED S30:	Ø 362 × 85 mm (Ø × H)
	RS PRO LED S30 Q:	331 × 331 × 56 mm (H × B × T)
Netzspannung	AC: 220-240 V, 50/60 Hz DC:	186-250 V
Leistungsaufnahme (P _{on})	RS PRO LED S30:	25,8 W
	RS PRO LED S30 Q:	26 W
Lichtstrom (360°)	RS PRO LED S30 NW:	2.747 lm
	RS PRO LED S30 WW:	2.615 lm
	RS PRO LED S30 Q NW:	3.430 lm
	RS PRO LED S30 Q WW:	3.194 lm
Effizienz	RS PRO LED S30 NW:	106 lm/W
	RS PRO LED S30 WW:	101 lm/W
	RS PRO LED S30 Q NW:	132 lm/W
	RS PRO LED S30 Q WW:	123 lm/W
Standby Sensor (P _{sb})	0,39 W	
Standby Netzwerk (P _{net})	0,39 W	
Leistungsfaktor	0,96	
Farbtemperatur	3.000 K (warmweiß - WW)	
	4.000 K (neutralweiß - NW)	
Farbwiedergabeindex	R _a = 82	
Mittlere Bemessungslebensdauer	L70B50 bei 25 °C: >60.000 Std.	
Farbkonsistenz SDCM	Anfangswert: 3	
Lichtstärkeverteilung		
	S 30:	S 30 Q:
Grundlicht	einstellbar von 7 - 100 %	
Hauptlicht	einstellbar von 7 - 100 %	
HF-Technik	5,8 GHz (reagiert temperaturunabhängig auf kleinste Bewegungen) / < 1 mW	
Erfassungsbereich	1 - 8 m Durchmesser, stufenlos einstellbar	
Erfassungswinkel	360° mit 160° Öffnungswinkel	
Zeiteinstellung	5 s - 60 min	
Dämmerungseinstellung	2 - 2.000 Lux	
Schutzart	IP 20	
Schutzklasse	II	
Frequenz Bluetooth	2,4 - 2,48 GHz	
Sendeleistung Bluetooth	5 dBm/3 mW	
Umgebungstemperatur	-10 bis +40 °C	
Energieeffizienzklasse	Dieses Produkt enthält eine Lichtquelle der Energieeffizienzklasse „D“	
IK-Klasse	IK07	

12. Betriebsstörungen

Störung	Ursache	Abhilfe
Sensorleuchte ohne Spannung	<ul style="list-style-type: none"> ■ Sicherung hat ausgelöst, nicht eingeschaltet, Leitung unterbrochen ■ Kurzschluss in der Netzzuleitung ■ evtl. vorhandener Netzschalter aus 	<ul style="list-style-type: none"> ■ Sicherung einschalten, tauschen, Netzschalter einschalten, Leitung überprüfen mit Spannungsprüfer ■ Anschlüsse überprüfen ■ Netzschalter einschalten
Sensorleuchte schaltet nicht ein	<ul style="list-style-type: none"> ■ Dämmerungseinstellung falsch gewählt ■ Netzschalter AUS ■ Sicherung hat ausgelöst 	<ul style="list-style-type: none"> ■ neu einstellen ■ einschalten ■ Sicherung einschalten, tauschen, evtl. Anschluss überprüfen
Sensorleuchte schaltet nicht aus	<ul style="list-style-type: none"> ■ dauernde Bewegung im Erfassungsbereich 	<ul style="list-style-type: none"> ■ Bereich kontrollieren
Sensorleuchte schaltet ohne erkennbare Bewegung ein	<ul style="list-style-type: none"> ■ Leuchte nicht bewegungssicher montiert ■ Bewegung lag vor, wurde jedoch vom Beobachter nicht erkannt (Bewegung hinter Wand, Bewegung eines kleinen Objektes in unmittelbarer Leuchtnähe etc.) 	<ul style="list-style-type: none"> ■ Gehäuse fest montieren ■ Bereich kontrollieren
Sensorleuchte schaltet trotz Bewegung nicht ein	<ul style="list-style-type: none"> ■ schnelle Bewegungen werden zur Störungsminimierung unterdrückt oder Erfassungsbereich zu klein eingestellt 	<ul style="list-style-type: none"> ■ Bereich kontrollieren

1. About this document

Please read carefully and keep in a safe place.

- Under copyright. Reproduction either in whole or in part only with our consent.
- Subject to change in the interest of technical progress.

Symbols



Hazard warning!



Reference to other information in the document.

2. General safety precautions



Disconnect the power supply before attempting any work on the unit.

- During installation, the electric power cable being connected must not be live. Therefore, switch off the power first and use a voltage tester to make sure the wiring is off-circuit.
- Installing the sensor-switched light involves work on the mains supply voltage. This work must therefore be carried out professionally in accordance with national wiring regulations and electrical operating conditions. (e.g.: **DE:** VDE 0100, **AT:** ÖVE / ÖNORM E8001-1, **CH:** SEV 1000)
- Only use genuine replacement parts.
- Repairs may only be made by specialist workshops.

3. RS PRO LED S30 / S30 Q

Proper use

- Sensor-switched indoor light with active motion detector for installing indoors

The sensor-switched light is an active motion detector. The integrated HF sensor emits high-frequency electromagnetic waves (5.8 GHz) and receives their echo. The change in echo caused by the slightest movement within the detection zone of the light is detected by the sensor. A microprocessor then issues the switch command "switch light ON". Detection is possible through doors, panes of glass and thin walls.

Note:

The high-frequency power of the HF sensor is approximately 1 mW – 1000 times less than the transmission power of a mobile phone or microwave oven.

S 30 package contents (Fig. 3.1)

- Sensor-switched light
- 3 spacers
- 2 slot-in shrouds
- 1 quick-start guide
- 1 safety data sheet

S 30 Q package contents (Fig. 3.2)

- Sensor-switched light with electronics cassette
- 3 spacers
- 2 slot-in shrouds
- 1 quick-start guide
- 1 safety data sheet

S 30 product dimensions (Fig. 3.3)

S 30 Q product dimensions (Fig. 3.4)

S 30 product components (Fig. 3.5)

- A** Shade
- B** Electronics enclosure
- C** Sensor
- D** Connecting terminal

S 30 Q product components (Fig. 3.6)

- A** Light enclosure
- B** Wall mount with electronics cassette
- C** Sensor
- D** Connecting terminal

S 30 detection zones for ceiling mounting

1-8 m (Fig. 3.7)

S 30 Q detection zones for ceiling mounting

1-8 m (Fig. 3.8)

S 30 / S 30 Q detection zones for wall mounting

2.5 m (Fig. 3.9)

S 30 luminous intensity distribution (Fig. 3.10)

S 30 Q luminous intensity distribution (Fig. 3.11)

4. Electrical connection

- Switch OFF power supply (Fig. 4.1)

Connecting the mains power supply lead (Fig. 4.1)

The mains power supply lead is a 3-core cable:

- L** = phase conductor (usually black, brown or grey)
N = neutral conductor (usually blue)
PE = protective-earth conductor (green/yellow)

If you are in any doubt, identify the conductors using a voltage tester; then disconnect from the power supply again. Connect the phase conductor (**L**) and neutral conductor (**N**) to the terminal block.



Hazard from incorrectly laying electric cables!

- The S 30's cables with basic insulation must not come into contact with the metal enclosure, the LED circuit boards or their connecting wires.
- Use sealing plugs.
- Insulation of the incoming NYM cable (right-hand input) must be pushed into the light by at least 10 mm.
- With through-wiring (S 30): Insulation of the incoming NYM cable (optional, left-hand input) must be pushed in by at least 50 mm.
- Fix live wires in place by means of comb-type holder.

For DC operation, connect to terminal L "+" and to terminal N "-".

Important:

incorrectly wired connections will produce a short circuit later on in the product or your fuse box. In this case, you must identify the individual conductors once again and reconnect them. A mains power switch for turning the unit ON and OFF may of course be installed in the mains supply lead.

Note:

The light source in this light cannot be replaced. If the light source needs to be replaced (e.g. at the end of its service life), the complete light must be replaced.

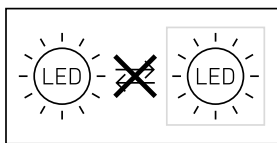

5. Installation

- Check all components for damage.
- Do not use the product if it is damaged.
- Select an appropriate mounting location, taking the reach and motion detection into consideration.

Mounting procedure for S 30

- Remove shade. (Fig. 5.1)
- Switch OFF power supply. (Fig. 4.1/5.1)
- Mark drill holes. (Fig. 5.2)
- Drill holes and fit ground plugs. (Fig. 5.3)
- Installation with concealed power supply lead. (Fig. 5.4)
- Installation with surface-mounted power supply lead. (Fig. 5.5)
- Connect conductors. (Fig. 5.6)
 - Observe warning notes.
 - Fix wires in place by means of comb-type holder.
- Fit shade. (Fig. 5.7)
- Switch ON power supply. (Fig. 5.7)

Mounting procedure for S 30 Q

- Switch OFF power supply. (Fig. 4.1/5.8)
- Remove electronics cassette. (Fig. 5.8)
- Mark drill holes. (Fig. 5.9)
- Drill holes and fit ground plugs. (Fig. 5.10)
- Installation with concealed power supply lead. (Fig. 5.11)
- Installation with surface-mounted power supply lead. (Fig. 5.12)
- Connect conductors. (Fig. 5.13)
- Fit light enclosure onto ceiling mount. (Fig. 5.14)
- Switch ON power supply. (Fig. 5.14)

6. Function

Factory settings (state on leaving the factory)

Reach setting:	max.
Main light time setting:	10 seconds
Basic light time setting:	1 minutes
Twilight setting:	2,000 lux
Basic light dimming level:	50%

The sensor function is activated in the factory setting so that the light is directly ready for operation. To put the product into reference mode, go to the technical documentation at: www.steinel.de.

Steinel Connect app

To configure the light, you must download the Steinel Connect app from your app store. You will need a Bluetooth-capable smartphone or tablet.

Android



iOS



DC operation

Light output is set to 100% when operating on DC power.

Start-up/power interruption

The light's settings and current operating status are saved automatically in the event of power failure or disconnection from the power supply. Settings are reactivated as soon as the mains power supply is restored.

Reach setting

The reach setting can be infinitely varied between 1 and 8 m. Reach can be reduced in four directions to suit any need by fitting the slot-in shrouds included. (Fig. 6.1)

Time setting

The main light's ON time can be set to any period from 5 seconds to 60 minutes. Any movement detected before this time elapses will restart the timer.

Twilight setting

The chosen response threshold can be infinitely varied from 2 to 2,000 lux.

Basic light level

The brightness of the basic light level setting can be varied between 7% and 100%.

Basic light can be set in relation to time or ambient light level.

Main light level

The brightness of the main light level setting can be varied between 7% and 100%.

Grouping

The RS PRO LED S30 / RS PRO LED S30Q can be operated as a separate light or several lights can be interconnected in groups via wireless communication.

All lights belonging to a group operate in line with the group parameters set in the Steinel Connect app. Reach can be set to suit any situation for all lights in the lighting group.

Fade Time

Fade Time can be used to set the rate of dimming on switching the light ON and OFF (1 s - 3 s).

Neighbouring-light function

The neighbouring-light function can be activated and deactivated via the Steinel Connect app. This function assigns the neighbouring groups to the active lighting group. The active group responds to activation signals from the neighbouring group assigned to it and switches to main light or basic light as defined in the settings.

7. Maintenance and care

This product requires no maintenance.

The detector lens may be cleaned with a damp cloth if it gets dirty (do not use cleaning agents).

Important note:

the control gear cannot be replaced.

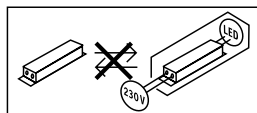

8. Disposal

Electrical and electronic equipment, accessories and packaging must be recycled in an environmentally compatible manner.



Do not dispose of electrical and electronic equipment as domestic waste.

For EU countries only:

under the current European Directive on Waste Electrical and Electronic Equipment and its transposition in national law, electrical and electronic equipment no longer suitable for use must be collected separately and recycled in an environmentally compatible manner.

9. Declaration of Conformity

Hereby, STEINEL Vertrieb GmbH declares that the radio equipment type RS PRO LED S30 / RS PRO LED S30 Q is in compliance with Directive 2014/53/EU. The full text of the EU declaration of conformity is available at the following internet address: www.steinell.de

10. Manufacturer's warranty

As purchaser, you are entitled to your statutory rights against the vendor. If these rights exist in your country, they are neither curtailed nor restricted by our Warranty Declaration. We guarantee that your STEINEL Professional sensor product will remain in perfect condition and proper working order for a period of 5 years. We guarantee that this product is free from material-, manufacturing- and design flaws. In addition, we guarantee that all electronic components and cables function in the proper manner and that all materials used and their surfaces are without defects.

Making Claims

If you wish to make a claim, please send your product complete and carriage paid with the original receipt of purchase, which must show the date of purchase and product designation, either to your retailer or contact us at **STEINEL (UK) Limited, 25 Manasty Road, Axis Park, Orton Southgate, Peterborough, PE2 6UP**, for a returns number.

For this reason, we recommend that you keep your receipt of purchase in a safe place until the warranty period expires. STEINEL shall assume no liability for the costs or risks involved in returning a product.

For information on making claims under the terms of the warranty, please go to

www.steinel-professional.de/garantie

If you have a warranty claim or would like to ask any question regarding your product, you are welcome to call us at any time on our Service Hotline **01733 366700**.

5 YEAR
MANUFACTURER'S
WARRANTY

11. Technical specifications

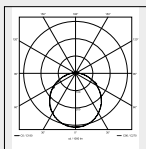
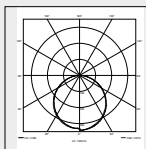
Dimensions	RS PRO LED S30: RS PRO LED S30 Q:	$\varnothing 362 \times 85 \text{ mm } (\varnothing \times H)$ $331 \times 331 \times 56 \text{ mm } (H \times W \times D)$
Supply voltage	AC: 220-240 V, 50/60 Hz DC:	186-250 V
Power consumption (P_{on})	RS PRO LED S30: RS PRO LED S30 Q:	25.8 W 26 W
Luminous flux (360°)	RS PRO LED S30 NW: RS PRO LED S30 WW: RS PRO LED S30 Q NW: RS PRO LED S30 Q WW:	2,747 lm 2,615 lm 3,430 lm 3,194 lm
Efficiency	RS PRO LED S30 NW: RS PRO LED S30 WW: RS PRO LED S30 Q NW: RS PRO LED S30 Q WW:	106 lm/W 101 lm/W 132 lm/W 123 lm/W
Standby sensor (P_{sb})		0.39 W
Standby network (P_{net})		0.39 W
Power factor		0.96
Colour temperature		3,000 K (warm white - WW) 4,000 K (neutral white - NW)
Colour rendering index		$R_a = 82$
Average rated life expectancy		L70B50 at 25°C: >60,000 hours.
Colour consistency SDCM		Starting value: 3
Luminous intensity distribution		<div style="display: flex; justify-content: space-around; align-items: center;"> <div style="text-align: center;">  <p>S 30:</p> </div> <div style="text-align: center;">  <p>S 30 Q:</p> </div> </div>
Basic light level		Adjustable from 7 - 100%
Main light level		Adjustable from 7 - 100%
HF technology		5.8 GHz (responds to the slightest movement regardless of temperature) / < 1 mW
Detection reach		1 - 8 m in diameter, infinitely variable
Angle of coverage		360° with 160° angle of aperture
Time setting		5 s - 60 min
Twilight setting		2 - 2,000 lux
IP rating		IP20
Protection class		II
Bluetooth frequency		2.4 - 2.48 GHz
Bluetooth transmitter power		5 dBm/3 mW
Ambient temperature		-10°C to +40°C
Energy efficiency class		This product contains an energy efficiency class "D" light source
IK rating		IK07

12. Troubleshooting

Malfunction	Cause	Remedy
Sensor-switched light without power	<ul style="list-style-type: none"> ■ Fuse has tripped, not switched ON, break in wiring ■ Short circuit in mains power supply lead ■ Any mains switch OFF 	<ul style="list-style-type: none"> ■ Activate, change fuse, turn ON power switch, check wiring with voltage tester ■ Check connections ■ Switch ON mains switch
Sensor-switched light will not switch ON	<ul style="list-style-type: none"> ■ Incorrect twilight setting selected ■ Mains switch OFF ■ Fuse has tripped 	<ul style="list-style-type: none"> ■ Readjust ■ Switch ON ■ Activate, change fuse, check connection if necessary
Sensor-switched light will not switch OFF	<ul style="list-style-type: none"> ■ Continued movement within the detection zone 	<ul style="list-style-type: none"> ■ Check detection zone
Sensor-switched light switches ON without any identifiable movement	<ul style="list-style-type: none"> ■ Light not mounted for detecting movement reliably ■ Movement occurred, but not identified by the observer (movement behind wall, movement of a small object in immediate lamp vicinity etc.) 	<ul style="list-style-type: none"> ■ Securely mount enclosure ■ Check detection zone
Sensor-switched light does not switch ON despite movement	<ul style="list-style-type: none"> ■ Rapid movements are suppressed to Minimise malfunctioning or detection zone set too small 	<ul style="list-style-type: none"> ■ Check detection zone

1. À propos de ce document

Veillez le lire attentivement et le conserver en lieu sûr !

- Il est protégé par la loi sur les droits d'auteur. Une réimpression même partielle n'est autorisée qu'après notre accord préalable.
- Sous réserve de modifications techniques.

Explication des symboles



Attention danger !



Renvoi à des passages dans le document.

2. Consignes de sécurité générales



Avant toute intervention sur l'appareil, couper l'alimentation électrique !

- Pendant le montage, les conducteurs à raccorder doivent être hors tension. Il faut donc d'abord couper le courant et s'assurer de l'absence de courant à l'aide d'un testeur de tension.
- L'installation du luminaire à détection implique une intervention sur le réseau électrique et doit donc être effectuée correctement et conformément à la norme NF C-15100 (par ex. **DE** : VDE 0100, **AT** : ÖVE / ÖNORM E8001-1, **CH** : SEV 1000)
- Utiliser uniquement des pièces de rechange d'origine.
- Les réparations ne doivent être effectuées que par des ateliers spécialisés.

3. RS PRO LED S30 / S30 Q

Utilisation conforme aux prescriptions

- Luminaire intérieur à détection avec détecteur de mouvement actif à monter uniquement à l'intérieur

Le capteur HF intégré émet des ondes électromagnétiques à hyperfréquence (5,8 GHz) et reçoit leur écho. Au moindre mouvement dans la zone de détection, le système détecte la modification de l'écho. Un microprocesseur déclenche alors presque instantanément la commande « Allumage de la lumière ». L'appareil peut détecter les mouvements à travers les portes, les vitres et les parois de faible épaisseur.

Remarque :

La puissance hyperfréquence du détecteur HF est d'env. 1 mW – ce qui ne représente qu'un 1000ème de la puissance d'émission d'un smartphone ou d'un four à micro-ondes.

Contenu de la livraison du S 30 (Fig. 3.1)

- Luminaire à détection
- 3 écarteurs
- 2 caches enfichables
- 1 démarrage rapide
- 1 fiche technique de sécurité

Contenu de la livraison du S 30 Q (Fig. 3.2)

- Luminaire à détection avec cassette pour l'électronique
- 3 écarteurs
- 2 caches enfichables
- 1 démarrage rapide
- 1 fiche technique de sécurité

Dimensions du S 30 (Fig. 3.3)

Dimensions du S 30 Q (Fig. 3.4)

Vue d'ensemble de l'appareil S 30 (Fig. 3.5)

- A** Diffuseur
- B** Boîtier électronique
- C** Détecteur
- D** Domino

Vue d'ensemble de l'appareil S 30 Q (Fig. 3.6)

- A** Boîtier du luminaire
- B** Support mural avec cassette pour l'électronique
- C** Détecteur
- D** Domino

Zones de détection dans le cas d'un montage au plafond du S 30 1-8 m (Fig. 3.7)

Zones de détection dans le cas d'un montage au plafond du S 30 Q 1-8 m (Fig. 3.8)

Zones de détection dans le cas d'un montage mural du S 30 / S 30 Q 2,5 m (Fig. 3.9)

Répartition de l'intensité lumineuse du 30 (Fig. 3.10)

Répartition de l'intensité lumineuse du S 30 Q (Fig. 3.11)

4. Branchement électrique

- Couper l'alimentation électrique (Fig. 4.1)

Branchement du câble secteur (Fig. 4.1)

Le câble secteur est composé d'un câble à 3 conducteurs :

L = phase (généralement noir, marron ou gris)

N = neutre (généralement bleu)

PE = conducteur de terre (vert/jaune)

En cas de doute, il faut identifier les câbles avec un testeur de tension, puis les remettre hors tension. La phase (L) et le neutre (N) sont branchés sur le domino.

Danger dû à une pose incorrecte des fils électriques !

- Les fils isolés à la base du luminaire S 30 ne doivent pas entrer en contact avec le boîtier métallique, les circuits imprimés des LED ni leurs fils de raccordement.
- Utiliser un bouchon.
- L'isolation du fil NYM (entrée de droite) doit être enfoncée de 10 mm, au minimum, dans le luminaire.
- En cas de câblage traversant (S 30) : l'isolation du fil NYM entrant (en option, entrée de gauche) doit être enfoncée de 50 mm, au minimum, dans le luminaire.
- Fixer les fils sous tension en utilisant le peigne.

Pour le mode d'utilisation en courant continu (CC), le « + » est raccordé à la borne L et le « - » est raccordé à la borne N.

Important :

une inversion des branchements entraînera plus tard un court-circuit dans l'appareil ou dans votre boîtier à fusibles.

Dans ce cas, il faut à nouveau identifier les différents câbles et les raccorder en conséquence. Il est bien sûr possible de poser un interrupteur secteur sur le câble d'alimentation secteur permettant la mise en ou hors circuit de l'appareil.

Remarque :

Il n'est pas possible de remplacer la source de ce luminaire. S'il fallait remplacer la source lumineuse (par ex. si elle est brûlée), il faut remplacer le projecteur en entier.

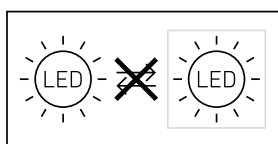

5. Montage

- Contrôler l'absence de dommages sur toutes les pièces.
- Ne pas mettre le produit en service en cas de dommage.
- Choisir l'emplacement de montage approprié en tenant compte de la portée et de la détection des mouvements.

Étapes de montage pour le S 30

- Retirer le diffuseur. (Fig. 5.1)
- Couper l'alimentation électrique. (Fig. 4.1/5.1)
- Marquer l'emplacement des trous. (Fig. 5.2)
- Percer les trous, puis mettre les chevilles. (Fig. 5.3)
- Montage en cas de câble d'alimentation encastré. (Fig. 5.4)
- Montage en cas de câble d'alimentation en saillie. (Fig. 5.5)
- Brancher les câbles de raccordement. (Fig. 5.6)
 - Respecter les avertissements.
 - Fixer les fils en utilisant le peigne.
- Mettre le diffuseur en place. (Fig. 5.7)
- Mettre l'appareil sous tension. (Fig. 5.7)

Étapes de montage pour le S 30 Q

- Couper l'alimentation électrique. (Fig. 4.1/5.8)
- Retirer la cassette pour l'électronique. (Fig. 5.8)
- Marquer l'emplacement des trous. (Fig. 5.9)
- Percer les trous, puis mettre les chevilles. (Fig. 5.10)
- Montage en cas de câble d'alimentation encastré. (Fig. 5.11)
- Montage en cas de câble d'alimentation en saillie. (Fig. 5.12)
- Brancher les câbles de raccordement. (Fig. 5.13)
- Monter le boîtier du luminaire sur le support de plafond. (Fig. 5.14)
- Mettre l'appareil sous tension. (Fig. 5.14)

6. Fonctions

Réglages effectués en usine (état à la livraison)

Réglage de la portée :	max.
Temporisation de l'éclairage principal :	10 s
Temporisation du balisage :	1 min
Réglage du seuil de déclenchement :	2 000 lx
Niveau de variation du balisage :	50 %

La fonction de détection est activée dans les réglages effectués en usine afin que le luminaire soit immédiatement opérationnel. Afin de mettre le produit dans le mode de référence, il faut consulter

la documentation technique disponible sur le site Internet www.steinelfrance.com.

L'appli STEINEL Connect

Il faut télécharger l'application Steinel Connect de votre AppStore pour pouvoir configurer le luminaire. Un smartphone ou une tablette compatible Bluetooth est nécessaire.

Android



iOS



Mode CC

En cas de fonctionnement avec une tension continue, la puissance d'éclairage est réglée sur 100 %.

Démarrage / coupure de tension

Lors d'une coupure de la tension secteur, les réglages ainsi que l'état de fonctionnement actuel du luminaire sont enregistrés. Ils sont rétablis à la prochaine connexion du luminaire à la tension secteur.

Réglage de la portée

Il est possible de régler progressivement la portée entre 1 et 8 m. Il est possible de réduire la portée, de manière ciblée, dans quatre directions en enfichant les caches enfichables fournis avec le luminaire. (Fig. 6.1)

Temporisation

La durée d'éclairage souhaitée de l'éclairage principal est réglable progressivement de 5 secondes à 60 minutes. La minuterie redémarre à chaque détection de mouvement avant la fin de cette durée.

Réglage du seuil de déclenchement

Le seuil de déclenchement souhaité du luminaire peut être réglé progressivement d'env. 2 à 2000 lx.

Balisage

Il est possible de régler la luminosité du balisage entre 7 % et 100 %.

Il est possible de régler le balisage en fonction du temps ou de la luminosité.

Éclairage principal

Il est possible de régler la luminosité de l'éclairage principal entre 7 % et 100 %.

Regroupement

Il est possible d'utiliser le modèle RS PRO LED S30 / RS PRO LED S30Q comme un luminaire individuel ou d'utiliser plusieurs luminaires dans des groupes via la communication radio.

Tous les luminaires qui sont affectés à un groupe agissent selon les paramètres de groupe réglés dans l'appli STEINEL Connect. La portée peut être réglée individuellement pour tous les luminaires du groupe.

Fade Time (durée d'éclairage tamisé)

Fade Time (durée d'éclairage tamisé) permet de régler (entre 1 s et 3 s) la courbe de variation de l'intensité lumineuse au moment de l'allumage et de l'extinction.

Fonction spéciale voisins

Il est possible d'activer/de désactiver la fonction spéciale voisins en utilisant l'application Steinel Connect. Cela permet de définir les groupes voisins du groupe de luminaires activé. Le groupe activé réagit aux signaux d'enclenchement du groupe voisin affecté et commute en éclairage principal ou en balisage en fonction des réglages effectués.

7. Entretien et maintenance

Ce produit ne nécessite aucun entretien.

Si la lentille de détection se salit, la nettoyer avec un chiffon humide (ne pas utiliser de détergent).

Important :

il n'est pas possible de remplacer l'appareil.

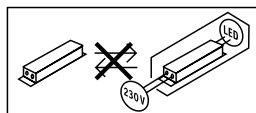

8. Recyclage

Les appareils électriques, les accessoires et les emballages doivent être soumis à un recyclage respectueux de l'environnement.



Ne jetez pas les appareils électriques avec les ordures ménagères !

Uniquement pour les pays de l'UE :

Conformément à la directive européenne en vigueur relative aux appareils électriques et électroniques usagés et à son application dans le droit national, les appareils électriques qui ne fonctionnent plus doivent être collectés séparément des ordures ménagères et doivent faire l'objet d'un recyclage écologique.

9. Déclaration de conformité

Le soussigné, STEINEL Vertrieb GmbH, déclare que l'équipement radioélectrique du type RS PRO LED S30 / RS PRO LED S30 Q est conforme à la directive 2014/53/UE. Le texte complet de la déclaration UE de conformité est disponible à l'adresse internet suivante: www.steinel.de

10. Garantie du fabricant

En tant qu'acheteur, vous disposez des droits prescrits par la loi à l'encontre du vendeur. Notre déclaration de garantie ne raccourcit ni ne limite ces droits dans la mesure où ils existent dans votre pays. Nous vous accordons une garantie de 5 ans sur le parfait état et le bon fonctionnement de votre produit à détection STEINEL Professional. Nous garantissons que ce produit ne présente pas de défauts matériels, de fabrication ni de construction. Nous garantissons le bon état de fonctionnement de tous les composants électroniques et des câbles ainsi que l'absence de vices pour tous les matériaux utilisés et leurs surfaces.

Réclamation

Si vous avez une réclamation à faire au sujet de votre produit, veuillez contacter votre revendeur en lui fournissant la preuve d'achat originale qui doit comporter la date de l'achat et la désignation du produit.

Veillez consulter notre site Internet www.steinel-professional.de/garantie pour de plus amples informations sur la manière de faire valoir un droit à une prestation de garantie.

Si vous avez besoin d'avoir recours au service de garantie ou si vous avez une question au sujet de votre produit, vous pouvez nous appeler à tout moment au n° d'assistance téléphonique pour la clientèle **03 20 30 34 00**.

5 ANS
DE GARANTIE
FABRICANT

11. Caractéristiques techniques

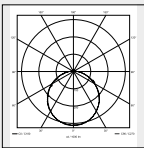
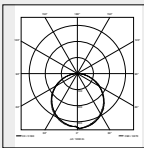
Dimensions	RS PRO LED S30 :	Ø 362 × 85 mm (Ø × H)
	RS PRO LED S30 Q :	331 × 331 × 56 mm (H × l × P)
Tension du réseau	CA : 220-240 V, 50/60 Hz CC :	186-250 V
Puissance absorbée (P _{on})	RS PRO LED S30 :	25,8 W
	RS PRO LED S30 Q :	26 W
Flux lumineux (360°)	RS PRO LED S30 bl. n. :	2747 lm
	RS PRO LED S30 bl. ch. :	2615 lm
	RS PRO LED S30 Q bl. n. :	3430 lm
	RS PRO LED S30 Q bl. ch. :	3194 lm
Efficacité	RS PRO LED S30 bl. n. :	106 lm/W
	RS PRO LED S30 bl. ch. :	101 lm/W
	RS PRO LED S30 Q bl. n. :	132 lm/W
	RS PRO LED S30 Q bl. ch. :	123 lm/W
Mode veille détecteur (P _{sb})	0,39 W	
Mode veille réseau (P _{net})	0,39 W	
Facteur de puissance	0,96	
Température de couleur	3000 K (blanc chaud - bl. ch.)	
	4000 K (blanc neutre - bl. n.)	
Indice de rendu des couleurs	R _a = 82	
Durée de vie moyenne de calcul	L70B50 à 25 °C : >60 000 h	
Uniformité des couleurs SDCM	Valeur initiale : 3	
Répartition de l'intensité lumineuse	 S 30 :	 S 30 Q :
Balilage	réglable de 7 à 100%	
Éclairage principal	réglable de 7 à 100 %	
Technique HF	5,8 GHz (réagit indépendamment de la température au moindre mouvement) / < 1 mW	
Portée du détecteur	diamètre de 1 à 8 m, réglable progressivement	
Angle de détection	360° avec une ouverture angulaire de 160°	
Temporisation	de 5 s à 60 min	
Réglage du seuil de déclenchement	de 2 à 2000 lx	
Indice de protection	IP 20	
Classe de protection	II	
Fréquence Bluetooth	de 2,4 à 2,48 GHz	
Puissance d'émission Bluetooth	5 dBm/3 mW	
Température ambiante	de -10 à +40 °C	
Classe d'efficacité énergétique	Ce produit contient une source de classe d'efficacité énergétique « D »	
Classe IK	IK07	

12. Dysfonctionnements

Problème	Cause	Solution
Le luminaire à détection n'est pas sous tension	<ul style="list-style-type: none">■ Fusible a sauté, appareil hors circuit, câble coupé■ Court-circuit dans le câble secteur■ Interrupteur éventuellement présent en position arrêt	<ul style="list-style-type: none">■ Enclencher le fusible, le remplacer ; mettre l'interrupteur en circuit, vérifier le câble à l'aide d'un testeur de tension■ Vérifier le branchement■ Mettre l'interrupteur en circuit
Le luminaire à détection ne s'allume pas	<ul style="list-style-type: none">■ Mauvais choix du réglage du seuil de déclenchement■ Interrupteur en position ARRÊT■ Le fusible a sauté	<ul style="list-style-type: none">■ Régler à nouveau■ Mettre en circuit■ Enclencher le fusible, le remplacer ; éventuellement vérifier le branchement
Le luminaire à détection ne s'éteint pas	<ul style="list-style-type: none">■ Mouvement continu dans la zone de détection	<ul style="list-style-type: none">■ Contrôler la zone de détection
Le luminaire à détection s'allume sans mouvement décelable	<ul style="list-style-type: none">■ Le luminaire n'est pas monté de manière à pouvoir détecter tous les mouvements■ Il y a bien eu un mouvement, mais il n'a pas été reconnu par l'observateur (mouvement derrière un mur, mouvement d'un petit objet à proximité immédiate du luminaire etc.)	<ul style="list-style-type: none">■ Fixer solidement le boîtier■ Contrôler la zone de détection
Le luminaire à détection ne s'allume pas malgré un mouvement	<ul style="list-style-type: none">■ Les mouvements rapides ne sont pas identifiés afin de limiter les dysfonctionnements ou la zone de détection réglée est trop petite	<ul style="list-style-type: none">■ Contrôler la zone de détection

1. Over dit document

Zorgvuldig doorlezen en bewaren a.u.b.!

- Rechten uit het auteursrecht voorbehouden. Vermenigvuldiging, ook van delen van deze handleiding, is alleen met onze toestemming geoorloofd.
- Wijzigingen in het kader van de technische vooruitgang voorbehouden.

Toelichting van de symbolen



Waarschuwing voor gevaar!



Verwijzing naar tekstpassages in het document.

2. Algemene veiligheidsvoorschriften



Voor alle werkzaamheden aan het apparaat dient de spanningstoevoer te worden onderbroken!

- Bij de montage moet de aan te sluiten elektrische kabel spanningsvrij zijn. Daarom eerst de stroom uitschakelen en op spanningsloosheid testen met een spanningstester.
- Bij de installatie van de sensorlamp werkt u met netspanning. Dit moet vakkundig en volgens de gebruikelijke installatievoorschriften en aansluitingsvoorwaarden worden uitgevoerd. (bijv.: **DE:** VDE 0100, **AT:** ÖVE / ÖNORM E8001-1, **CH:** SEV 1000)
- Gebruik uitsluitend originele reserveonderdelen.
- Reparaties mogen uitsluitend door een vakbedrijf worden uitgevoerd.

3. RS PRO LED S30 / S30 Q

Gebruik volgens de voorschriften

- Sensorbinnenlamp met actieve bewegingsmelder voor montage binnenshuis

De sensorlamp is een actieve bewegingsmelder. De geïntegreerde HF-sensor zendt hoogfrequente elektromagnetische golven (5,8 GHz) uit en vangt de echo daarvan op. Bij de kleinste beweging in het registratiebereik van de lamp wordt de veranderde echo door de sensor geregistreerd. Een microprocessor activeert vervolgens het schakelbevel 'licht inschakelen'. Ook door deuren, ruiten of dunne wanden heen worden bewegingen geregistreerd.

Opmerking:

Het hoogfrequente vermogen van de HF-sensor bedraagt ca. 1 mW – dat is slechts een 1000ste van het zendvermogen van een mobiele telefoon of een magnetron.

Bij de levering inbegrepen S 30 (**afb. 3.1**)

- sensorlamp
- 3 afstandshouders
- 2 insteekplaatjes
- 1 Quick-Start
- 1 veiligheidsinformatieblad

Bij de levering inbegrepen S 30 Q (**afb. 3.2**)

- sensorlamp met elektronica-cassette
- 3 afstandshouders
- 2 insteekplaatjes
- 1 Quick-Start
- 1 veiligheidsinformatieblad

Productafmetingen S 30 (**afb. 3.3**)

Productafmetingen S 30 Q (**afb. 3.4**)

Apparaatoverzicht S 30 (**afb. 3.5**)

- A** Afdekkap
- B** Elektronisch huis
- C** Sensor
- D** Aansluitklem

Apparaatoverzicht S 30 Q (**afb. 3.6**)

- A** Lampbehuizing
- B** Wandhouder met elektronica-cassette
- C** Sensor
- D** Aansluitklem

Registratiebereiken bij plafondmontage S 30

1-8 m (**afb. 3.7**)

Registratiebereiken bij plafondmontage S 30 Q

1-8 m (**afb. 3.8**)

Registratiebereiken bij wandmontage S 30/S 30 Q

2,5 m (**afb. 3.9**)

Lichtsterkteverdeling S 30 (**afb. 3.10**)

Lichtsterkteverdeling S 30 Q (**afb. 3.11**)

4. Elektrische aansluiting

- Stroomtoevoer uitschakelen (**afb. 4.1**)

Aansluiting van de stroomtoevoer (**afb. 4.1**)

De stroomtoevoer bestaat uit een 3-polige kabel:

- L** = fase (meestal zwart, bruin of grijs)
- N** = nuldraad (meestal blauw)
- PE** = aarde (groen/geel)

In geval van twijfel moeten de draden met een spanningstester worden geïdentificeerd; vervolgens weer spanningsvrij maken. De fase (L) en nuldraad (N) worden op het kroonsteentje aangesloten.



Gevaar door onjuist gelegde elektrische kabels!

- De kabels van de S 30 met basisisolatie mogen niet in aanraking komen met de metalen behuizing, de led-platines of hun aansluitkabels.
- Afdichtstopje gebruiken.
- De isolatie van de inkomende NYM-kabel (rechter ingang) moet min. 10 mm in de lamp worden geschoven.
- Bij doorlussen (S 30): de isolatie van de inkomende NYM-kabel (optionele linker ingang) moet min. 50 mm worden ingeschoven.
- Spanning voerende kabels met een kam fixeren.

Bij gebruik met DC moet op klem L '+' en klem N '-' worden aangesloten.

Belangrijk:

Verwisseling van de aansluitingen leidt in het apparaat of in uw meterkast tot kortsluiting. In dit geval moeten de afzonderlijke kabels nogmaals geïdentificeerd en opnieuw verbonden worden. In de stroomtoevoerkabel kan natuurlijk een netschakelaar voor in- en uitschakelen geïnstalleerd zijn.

Opmerking:

de lichtbron van deze lamp kan niet worden vervangen. Mocht het noodzakelijk worden om die te vervangen (bijv. aan het einde van zijn levensduur), dan moet de complete lamp worden vervangen.

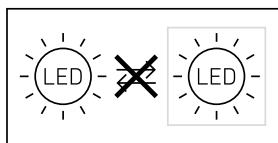

5. Montage

- Alle onderdelen controleren op beschadigingen.
- Neem het product bij beschadigingen niet in gebruik.
- Kies een passende montageplaats; houd hierbij rekening met de reikwijdte en de bewegingsregistratie.

Montagestappen S 30

- Afdekkap afnemen (afb. 5.1)
- Stroomtoevoer uitschakelen (afb. 4.1/5.1)
- Boorgaten aftekenen. (afb. 5.2)
- Gaten boren en pluggen inbrengen. (afb. 5.3)
- Montage bij kabels in de muur (afb. 5.4)
- Montage bij kabels op de muur (afb. 5.5)
- Aansluitkabel aansluiten. (afb. 5.6)
 - Houd rekening met de waarschuwingen.
 - Kabels met een kam fixeren.
- Afdekkap plaatsen (afb. 5.7)
- Stroomtoevoer inschakelen. (afb. 5.7)

Montagestappen S 30 Q

- Stroomtoevoer uitschakelen (afb. 4.1/5.8)
- Elektronica-cassette verwijderen (afb. 5.8)
- Boorgaten aftekenen. (afb. 5.9)
- Gaten boren en pluggen inbrengen. (afb. 5.10)
- Montage bij kabels in de muur (afb. 5.11)
- Montage bij kabels op de muur (afb. 5.12)
- Aansluitkabel aansluiten. (afb. 5.13)
- Lampbehuizing op de plafondhouder plaatsen (afb. 5.14)
- Stroomtoevoer inschakelen. (afb. 5.14)

6. Functie

Fabrieksinstellingen (toestand bij levering)

Reikwijdte-instelling:	max.
Tijdstelling hoofdlicht:	10 sec.
Tijdstelling basislicht:	1 min.
Schemerinstelling:	2.000 lux
Basislicht dimniveau:	50%

In de fabrieksinstelling is de sensorfunctie geactiveerd, zodat de lamp onmiddellijk gebruiksklaar is. Om het product in de referentiemodus te zetten, dient u de technische documentatie op: www.steinel.de op te roepen.

Steinel Connect app

Voor de configuratie van de lamp moet de Steinel Connect app gedownload worden uit de AppStore. Hiervoor is een voor Bluetooth geschikt(e) smartphone of tablet vereist.

Android



iOS



Gebruik met DC

Bij gebruik met gelijkspanning wordt het lichtvermogen op 100% gezet.

Start-Up/spanningsonderbreking

Wanneer de netspanning wordt onderbroken, worden de instellingen en de huidige bedrijfstoestand van de lamp opgeslagen. Als de netspanning weer terugkomt, worden deze instellingen weer actief.

Reikwijdte-instelling

De reikwijdte kan traploos worden ingesteld tussen 1 en 8 m. Door het insteken van de bijgeleverde plaatjes kan de reikwijdte gericht in vier richtingen worden verkleind. (afb. 6.1)

Tijdinstelling

De gewenste branduur van het hoofdlicht kan traploos van 5 seconden tot 60 minuten worden ingesteld. De tijd klok wordt door iedere geregistreeerde beweging voor afloop van deze tijd opnieuw gestart.

Schemerinstelling

De gewenste drempelwaarde kan traploos van 2 tot 2.000 lux worden ingesteld.

Oriëntatielicht

De lichtsterkte van het basislicht kan tussen 7% en 100% worden ingesteld.

Het basislicht kan op basis van tijd of lichtsterkte worden ingesteld.

Hoofdlicht

De lichtsterkte van het hoofdlicht kan tussen 7% en 100% worden ingesteld.

Groepen vormen

U heeft de mogelijkheid om de RS PRO LED S30 / RS PRO LED S30Q als losse lamp te gebruiken of meerdere lampen d.m.v. draadloze communicatie tot een groep te verbinden.

Alle lampen die aan een groep zijn toegewezen, gedragen zich volgens de groepsparameters die in de Steinel Connect app zijn ingesteld. De reikwijdte kan voor alle groepsdeelnemers individueel worden ingesteld.

Fade Time

Met Fade Time kan de dimcurve bij het in- en uitschakelen worden ingesteld (1s - 3s).

Buurfunctie

Met de Steinel Connect app kan de buurfunctie geactiveerd/gedeactiveerd worden. Hierbij worden de buurgroepen aan de actieve lampengroep gekoppeld. De actieve groep reageert op inschakelsignalen van de gekoppelde buurgroep en schakelt het hoofdlicht of basislicht in, afhankelijk van de instellingen.

7. Onderhoud en verzorging

Dit product is onderhoudsvrij.

De registratielens kan bij vervuiling met een vochtige doek (zonder schoonmaakmiddel) worden gereinigd.

Belangrijk:
de regelaar kan niet worden vervangen.

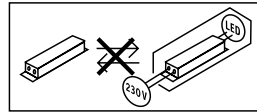

8. Verwijderen

Elektrische apparaten, toebehoren en verpakkingen dienen milieuvriendelijk gerecycled te worden.



Doe elektrische apparaten niet bij het huisvuil!

Alleen voor EU-landen:

Conform de geldende Europese richtlijn voor verbruikte elektrische en elektronische apparatuur en hun implementatie in nationaal recht, dienen niet langer bruikbare elektrische apparaten gescheiden ingezameld en milieuvriendelijk gerecycled te worden.

9. Conformiteitsverklaring

Hierbij verklaar ik, STEINEL Vertrieb GmbH, dat het type radioapparatuur RS PRO LED S30 / RS PRO LED S30 Q conform is met Richtlijn 2014/53/EU. De volledige tekst van de EU-conformiteitsverklaring kan worden geraadpleegd op het volgende internetadres: www.steinell.de

10. Fabrieksgarantie

Als koper heeft u t.o.v. de verkoper recht op de wettelijk voorgeschreven garantie. Voor zover dit recht op garantie in uw land bestaat, wordt die door onze garantieverklaring noch verkort, noch beperkt. Wij verlenen 5 jaar garantie op de onberispelijke staat en het correcte functioneren van uw sensorproduct uit het STEINEL Professional assortiment. Wij garanderen dat dit product geen materiaal-, productie- of constructiefouten heeft. Wij garanderen de goede werking van alle elektronische componenten en kabels, alsook dat alle toegepaste materialen en hun oppervlakken vrij van gebreken zijn.

Garantie claimen

Als u aanspraak wilt maken op garantie, dan kunt u het betreffende artikel, compleet samen met het originele aankoopbewijs en de klachtomschrijving, terugsturen naar uw leverancier of direct naar **Van Spijk Agenturen, De Scheper 402, 5688 HP Oirschot**. Wij adviseren u daarom uw aankoopbewijs zorgvuldig te bewaren tot de garantieperiode is verlopen. STEINEL kan niet aansprakelijk worden gesteld voor de transportkosten en het transportrisico van het terugsturen.

(Op onze website www.vanspijk.nl vindt u meer informatie over het claimen van garantierechten)

Als u een garantie-aanvraag heeft of technische vragen betreffende uw product, kunt u contact opnemen met onze helpdesk **+31 499 551490**.

5 JAAR
FABRIEKS
GARANTIE

11. Technische gegevens

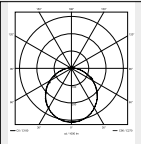
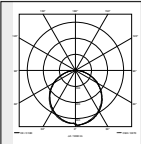
Afmetingen	RS PRO LED S30: RS PRO LED S30 Q:	Ø 362 × 85 mm (Ø × H) 331 × 331 × 56 mm (H × B × D)
Netspanning	AC: 220-240 V, 50/60 Hz DC:	186-250 V
Opgenomen vermogen (P_{on})	RS PRO LED S30: RS PRO LED S30 Q:	25,8 W 26 W
Lichtstroom (360°)	RS PRO LED S30 NW: RS PRO LED S30 WW: RS PRO LED S30 Q NW: RS PRO LED S30 Q WW:	2.747 lm 2.615 lm 3.430 lm 3.194 lm
Efficiëntie	RS PRO LED S30 NW: RS PRO LED S30 WW: RS PRO LED S30 Q NW: RS PRO LED S30 Q WW:	106 lm/W 101 lm/W 132 lm/W 123 lm/W
Standby Sensor (P_{sb})		0,39 W
Stand-by netwerk (P_{net})		0,39 W
Vermogensfactor		0,96
Kleurtemperatuur		3.000 K (warm wit - WW) 4.000 K (neutraal wit - NW)
Index kleurweergave		$R_a = 82$
Gemiddelde levensduur		L70B50 bij 25°C: >60.000 uur
Kleurconsistentie SDCM		beginwaarde: 3
Lichtsterkteverdeling	 S 30:	 S 30 Q:
Oriëntatielicht		instelbaar van 7 - 100 %
Hoofdlucht		instelbaar van 7 - 100 %
HF-techniek		5,8 GHz (reageert temperatuurafhankelijk op de kleinste bewegingen) / < 1 mW
Registratiereikwijdte		1 - 8 m diameter, traploos instelbaar
Registratiehoek		360° met 160° openingshoek
Tijdstelling		5 sec. - 60 min.
Schemerinstelling		2 - 2.000 lux
Bescherming		IP 20
Veiligheidsklasse		II
Frequentie Bluetooth		2,4 - 2,48 GHz
Zendvermogen Bluetooth		5 dBm/3 mW
Omgevingstemperatuur		-10 tot +40 °C
Energieklasse		Dit product heeft een lichtbron met energieklasse 'D'
IK-klasse		IK07

12. Storingen

Storing	Oorzaak	Oplossing
De sensorlamp is zonder spanning	<ul style="list-style-type: none">■ Zekering gesprongen, niet ingeschakeld, leiding onderbroken■ Kortsluiting in de stroomtoevoer■ Eventueel aanwezige netschakelaar uit	<ul style="list-style-type: none">■ Zekering inschakelen, vervangen, netschakelaar inschakelen, kabel met spanningzoeker controleren■ Aansluitingen controleren■ Netschakelaar inschakelen
De sensorlamp schakelt niet in	<ul style="list-style-type: none">■ Schemerinstelling verkeerd gekozen■ Netschakelaar UIT■ Zekering gesprongen	<ul style="list-style-type: none">■ Opnieuw instellen■ Inschakelen■ Zekering inschakelen, vervangen, evt. aansluiting controleren
De sensorlamp schakelt niet uit	<ul style="list-style-type: none">■ Permanente beweging in het registratiebereik	<ul style="list-style-type: none">■ Bereik controleren
Sensorlamp schakelt zonder herkenbare beweging in	<ul style="list-style-type: none">■ Lamp niet stabiel gemonteerd■ Beweging was aanwezig, werd echter niet bemerkt door de waarnemer (beweging achter wand, beweging van een klein object in de directe omgeving van de lamp etc.)	<ul style="list-style-type: none">■ Behuizing vast monteren■ Bereik controleren
Sensorlamp schakelt ondanks beweging niet in	<ul style="list-style-type: none">■ Snelle bewegingen worden onderdrukt voor het verminderen van storingen of het registratiebereik is te klein ingesteld	<ul style="list-style-type: none">■ Bereik controleren

1. Riguardo a questo documento

Si prega di leggerlo attentamente e di conservarlo!

- Tutelato dai diritti d'autore. La ristampa, anche solo di estratti, è consentita solo previa nostra approvazione.
- Con riserva di modifiche legate al progresso della tecnica.

Spiegazione dei simboli



Avvertimento contro pericoli!



Rimando a passaggi nel documento.

2. Avvertenze generali relative alla sicurezza



Prima di effettuare qualsiasi lavoro sull'apparecchio, togliete sempre la corrente!

- Durante il montaggio non deve esserci presenza di tensione nel cavo di allacciamento alla rete. Prima del lavoro, occorre pertanto togliere la tensione e accertarne l'assenza mediante uno strumento di misurazione della tensione.
- L'installazione della lampada a sensore richiede lavori alla linea di alimentazione elettrica. Deve pertanto essere eseguita a regola d'arte in conformità alle norme d'installazione e alle condizioni di allacciamento nazionali. (per es.: **DE:** VDE 0100, **AT:** ÖVE / ÖNORM E8001-1, **CH:** SEV 1000)
- Utilizzare esclusivamente pezzi di ricambio originali.
- Le riparazioni devono essere effettuate esclusivamente da officine specializzate.

3. RS PRO LED S30 / S30 Q

Utilizzo adeguato allo scopo

- Lampada a sensore da interno con rilevatore di movimento attivo per il montaggio in ambienti interni

Il sensore ad alta frequenza integrato irradia onde elettromagnetiche ad alta frequenza (5,8 GHz) e riceve le onde riflesse. Quando si verifica il Minimo movimento nel campo di rilevamento della lampada, il sensore reagisce alle modifiche delle onde riflesse. Allora un microprocessore fa scattare l'istruzione di commutazione "Accendi la luce".

E' possibile rilevare i movimenti anche attraverso porte, lastre di vetro e pareti sottili.

Avvertenze:

La potenza del sensore ad alta frequenza è di ca. 1 mW – ciò equivale solo ad un millesimo della potenza di trasmissione di un telefono cellulare o di un microonde.

Volume di fornitura S 30 (Fig. 3.1)

- Lampada a sensore
- 3 distanziatori
- 2 schermature a innesto
- 1 avvio rapido
- 1 scheda dati sulla sicurezza

Volume di fornitura S 30 Q (Fig. 3.2)

- Lampada a sensore con cassetta dei dispositivi elettronici
- 3 distanziatori
- 2 schermature a innesto
- 1 avvio rapido
- 1 scheda dati sulla sicurezza

Dimensioni dell'apparecchio S 30 (Fig. 3.3)

Dimensioni dell'apparecchio S 30 Q (Fig. 3.4)

Panoramica dell'apparecchio S 30 (Fig. 3.5)

- A** Calotta di copertura
- B** Involucro dispositivi elettronici
- C** Sensore
- D** Morsetto di allacciamento

Panoramica dell'apparecchio S 30 Q (Fig. 3.6)

- A** Involucro della lampada
- B** Supporto per montaggio a muro con cassetta dei dispositivi elettronici
- C** Sensore
- D** Morsetto di allacciamento

Campi di rilevamento in caso di montaggio a soffitto S 30 1-8 m (Fig. 3.7)

Campi di rilevamento in caso di montaggio a soffitto S 30 Q 1-8 m (Fig. 3.8)

Campi di rilevamento in caso di montaggio a muro S 30/ S 30 Q 2,5 m (Fig. 3.9)

Distribuzione dell'intensità luminosa S 30 (Fig. 3.10)

Distribuzione dell'intensità luminosa S 30 Q (Fig. 3.11)

4. Allacciamento elettrico

- Staccare l'alimentazione di corrente (Fig. 4.1)

Allacciamento del cavo di collegamento alla rete (Fig. 4.1)

Il cavo di collegamento alla rete ha 3 fili.

L = fase (di prevalenza nero, marrone o grigio)

N = filo neutro (di prevalenza blu)

PE = conduttore di terra (verde/giallo)

In caso di dubbio occorre identificare il cavo con un indicatore di tensione e poi disinserire nuovamente la tensione. Il filo di fase (**L**) e il filo neutro (**N**) vengono collegati al morsetto isolante.



Pericolo in caso di posa errata dei cavi elettrici!

- I cavi con isolamento di base della S 30 non possono venire a contatto con l'involucro di metallo, le schede di circuito o i loro fili di allacciamento.
- Utilizzare tappi di tenuta.
- L'isolamento del conduttore NYM in arrivo (ingresso destro) deve essere infilato per almeno 10 mm nella lampada.
- In caso di cablaggio passante (S 30): l'isolamento del cavo NYM in arrivo (optional, ingresso sinistro) deve essere infilato per almeno 50 mm.
- Fissare i cavi che conducono la tensione tramite un pettine.

Per il funzionamento con corrente continua al morsetto L viene allacciato "+" e a quello N "-".

Importante:

Lo scambio di collegamenti causa un corto circuito nell'apparecchio o nella sua valvoliera.

In questo caso i singoli cavi devono essere reidentificati e quindi collegati a nuovo. Ovviamente nella linea di alimentazione della rete può essere installato un interruttore di rete per accendere e spegnere.

Avvertenza:

La sorgente luminosa di questa lampada non è sostituibile. Qualora fosse necessario sostituire la sorgente luminosa (per es. alla fine della sua durata utile), occorre cambiare l'intera lampada.

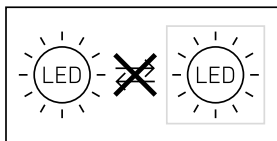

5. Montaggio

- Controllare tutti i componenti per verificare se presentano danneggiamenti.
- In caso di danni non mettete in funzione il prodotto.
- Scegliere un luogo di montaggio adeguato tenendo conto del raggio d'azione e del rilevamento del movimento.

Fasi di montaggio S 30

- Rimuovere la calotta di copertura. (Fig. 5.1)
- Staccare l'alimentazione di corrente. (Fig. 4.1/5.1)
- Segnare i fori. (Fig. 5.2)
- Effettuare i fori e inserire i tasselli. (Fig. 5.3)
- Montaggio nel caso di conduttore incassato. (Fig. 5.4)
- Montaggio nel caso di conduttore in superficie. (Fig. 5.5)
- Collegare il cavo di allacciamento. (Fig. 5.6)
 - Osservare le avvertenze.
 - Fissare i cavi tramite un pettine.
- Applicare la calotta di copertura. (Fig. 5.7)
- Attivare l'alimentazione della rete elettrica. (Fig. 5.7)

Fasi di montaggio S 30 Q

- Staccare l'alimentazione di corrente. (Fig. 4.1/5.8)
- Rimuovere la cassetta dei dispositivi elettronici. (Fig. 5.8)
- Segnare i fori. (Fig. 5.9)
- Effettuare i fori e inserire i tasselli. (Fig. 5.10)
- Montaggio nel caso di conduttore incassato. (Fig. 5.11)
- Montaggio nel caso di conduttore in superficie. (Fig. 5.12)
- Collegare il cavo di allacciamento. (Fig. 5.13)
- Applicare l'involucro della lampada sul supporto per montaggio a soffitto. (Fig. 5.14)
- Attivare l'alimentazione della rete elettrica. (Fig. 5.14)

6. Funzionamento

Impostazioni di fabbrica

(condizioni alla consegna)

Regolazione del raggio d'azione:	max.
Regolazione del periodo di accensione luce principale:	10 sec
Regolazione del periodo di accensione luce notturna:	1 min
Regolazione di luce crepuscolare:	2.000 Lux
Livello di dimmerazione luce notturna:	50%

Nell'impostazione di fabbrica la funzione sensore è attivata, in modo tale che la lampada sia direttamente pronta per l'esercizio. Al fine di portare il prodotto nella modalità di riferimento, occorre richiamare la documentazione tecnica al sito: www.steinel.de.

Steinel Connect App

Per la configurazione della lampada dovete scaricare la App STEINEL Connect dal Vostro AppStore. A tale scopo è necessario uno smart-phone o tablet.

Android



iOS



Funzionamento con corrente continua

Nel funzionamento con corrente continua il flusso luminoso viene impostato sul 100%.

Start-up/interruzione della tensione

Quando si stacca la tensione di rete, le impostazioni e le condizioni di esercizio attuali della lampada vengono memorizzate. Quando la tensione di rete ritorna, esse vengono ripristinate.

Regolazione del raggio d'azione

Il raggio d'azione può essere regolato in continuo tra 1 e 8 m. Infilando le schermature a innesto fornite in dotazione è possibile ridurre in modo mirato il raggio d'azione in quattro direzioni. (Fig. 6.1)

Regolazione del periodo di accensione

Il periodo per cui si desidera che la luce principale rimanga accesa può essere impostato con regolazione continua da 5 secondi a 60 minuti. Ogni volta che viene rilevato un movimento prima che decorra questo periodo di tempo, il contaminuti si azzerà.

Regolazione crepuscolare

La soglia d'intervento della lampada può essere impostata con regolazione continua tra ca. 2 Lux e 2.000 Lux.

Luce notturna

La luminosità della luce notturna può essere impostata tra il 7% e il 100%.

La luce notturna può essere impostata in funzione del tempo o della luminosità.

Luce principale

La luminosità della luce principale può essere impostata tra il 7% e il 100%.

Raggruppamento

Vi è la possibilità di utilizzare la RS PRO LED S30 / RS PRO LED S30Q come lampada singola o di comandare più lampade assieme via radio raggruppandole.

Tutte le lampade che sono assegnate a un gruppo agiscono secondo i parametri impostati nella app Steinel Connect. Il raggio d'azione può essere impostato individualmente per ciascuna lampada del gruppo.

Fade Time

Con il Fade Time si può impostare la curva di dimmerazione all'atto dell'accensione e dello spegnimento (1s - 3s).

Funzione di accensione contemporanea delle lampade adiacenti

Tramite la App Steinel Connect si possono attivare o disattivare le lampade adiacenti. In tale contesto vengono assegnati i gruppi adiacenti del gruppo di lampade attivo. Il gruppo reagisce ai segnali di accensione del gruppo adiacente assegnato e passa alla luce principale o alla luce di base a seconda delle impostazioni.

7. Manutenzione e cura

Questo prodotto non necessita di manutenzione. In caso la lente di rilevamento fosse imbrattata, pulirla con un panno umido (senza utilizzare detersivi).

Importante: l'alimentatore non è sostituibile.

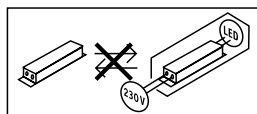

8. Smaltimento

Apparecchi elettrici, accessori e materiali d'imballaggio devono essere consegnati a un centro di riciclaggio riconosciuto.



Non gettate gli apparecchi elettrici assieme ai rifiuti domestici!

Solo per paesi UE:

conformemente alla Direttiva Europea vigente in materia di rifiuti di apparecchi elettrici ed elettronici e alla sua attuazione nel diritto nazionale, gli apparecchi elettrici ed elettronici non più idonei all'uso devono essere separati dagli altri rifiuti e consegnati a un centro di riciclaggio riconosciuto.

9. Dichiarazione di conformità

Il fabbricante, STEINEL Vertrieb GmbH, dichiara che il tipo di apparecchiatura radio RS PRO LED S30 / RS PRO LED S30 Q è conforme alla direttiva 2014/53/UE. Il testo completo della dichiarazione di conformità UE è disponibile al seguente indirizzo Internet: www.steinell.de

10. Garanzia del produttore

Quale acquirente Lei può rivendicare nei confronti del venditore i diritti previsti dalla legge. Nella misura in cui tali diritti esistono nel Suo paese, la nostra dichiarazione di garanzia né li riduce né li limita. Noi Le concediamo 5 anni di garanzia dell'impeccabile costituzione e del regolare funzionamento del Suo prodotto a sensori STEINEL Professional. Noi garantiamo che questo prodotto è privo di difetti di produzione e costruzione. Garantiamo la funzionalità di tutti i componenti elettronici e di tutti i cavi nonché l'assenza di vizi di tutti i materiali impiegati e delle loro superfici.

Rivendicazione

Se ha intenzione di esporre reclamo in merito al prodotto da Lei acquistato, La si prega di trasmettere tale reclamo completo e affrancato assieme allo scontrino d'acquisto o alla fattura indicante la data dell'acquisto e la denominazione del prodotto al Suo rivenditore o direttamente a noi: **STEINEL Italia S.r.l., Largo Donegani 2, I-20121 Milano.**

Le consigliamo pertanto di conservare scrupolosamente lo scontrino d'acquisto o la fattura fino alla scadenza del periodo di garanzia. La STEINEL declina ogni responsabilità per costi e rischi legati al trasporto nell'ambito della restituzione del prodotto.

(Per informazioni in merito alla rivendicazione di un diritto di garanzia si prega di consultare il nostro sito web **www.steinell.it**)

Se dovesse esporre un caso di garanzia o una domanda sul Suo prodotto, ci può contattare al numero **+39/02/96457231** dal lunedì al venerdì dalle 9:00 alle 18:00.

5 ANNI
DI GARANZIA
DEL PRODUTTORE

11. Dati tecnici

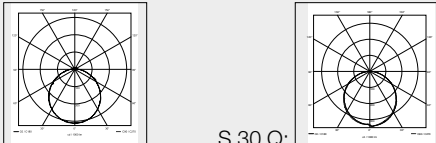
Dimensioni	RS PRO LED S30: RS PRO LED S30 Q:	Ø 362 × 85 mm (Ø × A) 331 × 331 × 56 mm (A × L × P)
Tensione di rete	AC: 220-240 V, 50/60 Hz DC:	186-250 V
Potenza assorbita (P_{on})	RS PRO LED S30: RS PRO LED S30 Q:	25,8 W 26 W
Flusso luminoso (360°)	RS PRO LED S30 NW: RS PRO LED S30 WW: RS PRO LED S30 Q NW: RS PRO LED S30 Q WW:	2.747 lm 2.615 lm 3.430 lm 3.194 lm
Efficienza	RS PRO LED S30 NW: RS PRO LED S30 WW: RS PRO LED S30 Q NW: RS PRO LED S30 Q WW:	106 lm/W 101 lm/W 132 lm/W 123 lm/W
Standby sensore (P_{sb})		0,39 W
Standby rete (P_{net})		0,39 W
Fattore potenza		0,96
Temperatura del colore		3.000 K (bianco caldo - WW) 4.000 K (bianco neutro - NW)
Indice di resa cromatica		$R_a = 82$
Durata utile media misurata		L70B50 a 25 °C: >60.000 ore
Consistenza del colore SDCM		Valore iniziale: 3
Distribuzione dell'intensità luminosa		
Luce notturna		regolabile tra il 7% e il 100%
Luce principale		regolabile tra il 7% e il 100%
Tecnica ad alta frequenza		5,8 GHz (reagisce ai minimi movimenti indipendentemente dalla temperatura) / < 1 mW
Raggio d'azione del rilevamento		1 - 8 m di diametro, regolabile in continuo
Angolo di rilevamento		360° con 160° angolo di apertura
Regolazione del periodo di accensione		5 s - 60 min
Regolazione crepuscolare		2 - 2.000 Lux
Grado di protezione		IP 20
Classe di protezione		II
Frequenza Bluetooth		2,4 - 2,48 GHz
Potenza di trasmissione Bluetooth		5 dBm/3 mW
Temperatura ambiente		da -10 a +40 °C
Classe di efficienza energetica		questo prodotto contiene una sorgente luminosa che corrisponde alla classe di efficienza energetica "D"
Classe IK		IK07

12. Disturbi di funzionamento

Guasto	Causa	Rimedio
Lampada a sensore priva di tensione	<ul style="list-style-type: none">■ Il fusibile è intervenuto, interruttore non acceso, cavo di alimentazione interrotto■ Corto circuito nel cavo di collegamento alla rete■ Eventuale interruttore di rete spento	<ul style="list-style-type: none">■ Attivare o sostituire il fusibile; accendere l'interruttore di rete; controllare la linea di alimentazione con un voltmetro■ Controllare gli allacciamenti■ Accendere l'interruttore di rete
La lampada a sensore non si accende	<ul style="list-style-type: none">■ La regolazione di luce crepuscolare scelta è sbagliata■ Interruttore principale su OFF■ Il fusibile è intervenuto	<ul style="list-style-type: none">■ Eseguire una nuova impostazione■ Accendere■ Attivare o sostituire il fusibile; all'occorrenza controllare l'allacciamento
La lampada a sensore non si spegne	<ul style="list-style-type: none">■ Movimento continuo nel campo di rilevamento	<ul style="list-style-type: none">■ Controllare il campo
La lampada a sensore interviene senza che si sia verificato un movimento sensibile	<ul style="list-style-type: none">■ La lampada non è fissata in modo tale che non si muova■ Si è verificato un movimento che però non è stato percepito dall'osservatore (movimento dietro la parete, movimento di un oggetto di piccole dimensioni nelle immediate vicinanze della lampada, ecc.)	<ul style="list-style-type: none">■ Montare l'involucro in modo che sia ben fisso■ Controllare il campo
La lampada a sensore non si accende nonostante la presenza di movimento	<ul style="list-style-type: none">■ Il rilevamento di movimenti molto rapidi viene soppresso ai fini di ridurre al massimo i guasti, oppure il campo di rilevamento impostato è troppo rid	<ul style="list-style-type: none">■ Controllare il campo

1. Acerca de este documento

¡Leer detenidamente y conservar para futuras consultas!

- Protegido por derechos de autor. Queda terminantemente prohibida la reimpresión, ya sea total o parcial, salvo con autorización expresa.
- Sujeto a modificaciones en función del progreso técnico.

Explicación de los símbolos



¡Advertencia de peligros!



Referencia a partes de texto en el documento.

2. Indicaciones generales de seguridad



¡Antes de comenzar cualquier trabajo en el aparato, interrúmpase la alimentación de tensión!

- Para el montaje, el cable eléctrico a conectar deberá estar sin tensión. Por eso, desconecte primero la corriente y compruebe la ausencia de tensión con un comprobador de tensión.
- La instalación de la lámpara Sensor supone un trabajo en la red eléctrica. Debe realizarse por tanto profesionalmente, de acuerdo con las normativas de instalación y los requisitos de acometida específicos de cada país. (p. ej., **DE:** VDE 0100, **AT:** ÖVE / ÖNORM E8001-1, **CH:** SEV 1000)
- Utilice solo piezas de repuesto originales.
- Las reparaciones solo pueden realizarse en talleres especializados.

3. RS PRO LED S30 / S30 Q

Uso previsto

- Lámpara interior de sensor con detector de movimientos activo para el montaje en interiores

El sensor de AF integrado emite ondas electromagnéticas de alta frecuencia (5,8 GHz) y recibe su eco. Al producirse el más pequeño movimiento en el campo de detección de la lámpara, el sensor detecta la modificación del eco. Un microprocesador imparte entonces la instrucción "encender la luz". Es posible la detección a través de puertas, cristales o paredes delgadas.

Observación:

La potencia de alta frecuencia del sensor de AF es de aprox. 1 mW, es decir, solo una milésima de la potencia de emisión de un teléfono móvil o de un microondas.

Volumen de suministro S 30 (fig. 3.1)

- Lámpara Sensor
- 3 distanciadores
- 2 paneles insertables
- 1 guía rápida
- 1 hoja de datos de seguridad

Volumen de suministro S 30 Q (fig. 3.2)

- Lámpara Sensor con caja de electrónica
- 3 distanciadores
- 2 paneles insertables
- 1 guía rápida
- 1 hoja de datos de seguridad

Dimensiones del producto S 30 (fig. 3.3)

Dimensiones del producto S 30 Q (fig. 3.4)

Visión general del equipo S 30 (fig. 3.5)

- A** Cubierta
- B** Carcasa electrónica
- C** Sensor
- D** Borne de conexión

Visión general del equipo S 30 Q (fig. 3.6)

- A** Carcasa de la lámpara
- B** Soporte de pared con caja de electrónica
- C** Sensor
- D** Borne de conexión

Campos de detección montaje en el techo S 30

1-8 m (fig. 3.7)

Campos de detección montaje en el techo S 30 Q

1-8 m (fig. 3.8)

Campos de detección montaje en la pared

S 30/ S 30 Q 2,5 m (fig. 3.9)

Distribución de intensidad luminosa S 30 (fig. 3.10)

Distribución de intensidad luminosa S 30 Q (fig. 3.11)

4. Conexión eléctrica

- Desconectar la alimentación eléctrica (fig. 4.1)

Conexión del cable de alimentación (fig. 4.1)

El cable de alimentación de red consta de un conductor trifilar:

- L** = fase (generalmente negro, marrón o gris)
- N** = neutro (generalmente azul)
- PE** = toma de tierra (verde/amarillo)

En caso de dudas, hay que identificar los conductores con un comprobador de tensión; a continuación, volver a desconectar la tensión. La fase (L) y el neutro (N) se conectan al borne.



¡Peligro por un cableado incorrecto!

- Los cables con aislamiento básico de la S 30 no deben entrar en contacto con la carcasa metálica, las placas de circuitos LED o sus cables de conexión.
- Empléese tapón obturador.
- El aislamiento del cable NYM entrante (entrada derecha) deberá introducirse en la lámpara al menos 10 mm.
- Para un cableado pasante (S 30): El aislamiento del cable NYM entrante (entrada izquierda opcional) deberá introducirse al menos 50 mm.
- Fijar los cables activos mediante un peine.

Para la operación CC, se conecta en el borne L "+" y en el borne N "-".

Importante: Conexiones equivocadas provocarán más tarde un cortocircuito en el aparato o en la caja de fusibles. En tal caso, habrá que identificar una vez más cada uno de los conductores y conectarlos de nuevo. Naturalmente, el cable de alimentación de red puede integrar un interruptor para conectar y desconectar la tensión.

Observación:

La fuente de iluminación de esta lámpara no es reemplazable. Para reemplazarla (p. ej. al fin de su vida útil), hay que cambiar toda la lámpara.

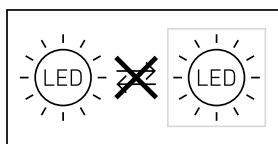

5. Montaje

- Comprobar que todos los componentes se encuentran en perfecto estado.
- No poner en servicio el producto si presenta daños.
- Elegir un lugar de montaje adecuado teniendo en cuenta el alcance y la detección de movimientos.

Montaje S 30 por pasos

- Retirar la cubierta. (fig. 5.1)
- Desconectar la alimentación eléctrica. (fig. 4.1/5.1)

- Marcar los orificios a taladrar. (fig. 5.2)
- Taladrar los orificios e insertar los tacos. (fig. 5.3)
- Montaje con cable empotrado. (fig. 5.4)
- Montaje con cable de superficie. (fig. 5.5)
- Conectar los cables. (fig. 5.6)
 - Respétense las advertencias.
 - Fijar los cables mediante un peine.
- Colocar la tapa. (fig. 5.7)
- Conectar la alimentación eléctrica. (fig. 5.7)

Montaje S 30 Q por pasos

- Desconectar la alimentación eléctrica. (fig. 4.1/5.8)
- Retirar caja de electrónica. (fig. 5.8)
- Marcar los orificios a taladrar. (fig. 5.9)
- Taladrar los orificios e insertar los tacos. (fig. 5.10)
- Montaje con cable empotrado. (fig. 5.11)
- Montaje con cable de superficie. (fig. 5.12)
- Conectar los cables. (fig. 5.13)
- Encajar la carcasa de la lámpara en el soporte para el techo. (fig. 5.14)
- Conectar la alimentación eléctrica. (fig. 5.14)

6. Funciones

Configuración de fábrica (estado original de entrega)

Regulación del alcance:	máx.
Temporización luz principal:	10 s
Temporización luz de cortesía:	1 min
Regulación crepuscular:	2.000 lux
Luz de cortesía nivel de graduación:	50%

La función de sensor está activada en la configuración de fábrica para que la lámpara esté directamente lista para funcionar. Para poner el producto en modo de referencia, consulte la documentación técnica en: www.steinel.de.

Aplicación Steinel Connect

Para configurar la lámpara, se ha de bajar la app Steinel Connect de su AppStore. Se requiere un smartphone o tablet aptos para Bluetooth.

Android



iOS



Operación CC

En operación con corriente continua la potencia lumínica se pone en 100%.

Inicio/interrupción de tensión

Al interrumpirse la tensión de red, se memoriza la configuración y el estado de operación actual. Una vez recuperada la tensión de red, estos vuelven a restablecerse.

Regulación del alcance

El alcance puede ajustarse sin etapas entre 1 y 8 m. Insertando las cubiertas incluidas, el alcance puede reducirse selectivamente en cuatro direcciones. (fig. 6.1)

Temporización

El período de alumbrado deseado de la luz principal puede regularse sin etapas desde aprox. 5 s hasta un máximo de 60 min. Con cada movimiento detectado antes de transcurrir este período de tiempo, se inicia de nuevo la cuenta del reloj.

Regulación crepuscular

El umbral de respuesta deseado de la lámpara puede ajustarse sin etapas entre aprox. 2 y 2.000 lux.

Luz de cortesía

La luminosidad de la luz de cortesía puede ajustarse entre un 7% y un 100%.

La luz de cortesía puede ajustarse en función del tiempo o de la luminosidad.

Luz principal

La luminosidad de la luz principal puede ajustarse entre un 7% y un 100%.

Agrupamiento

La RS PRO LED S30 / RS PRO LED S30Q puede utilizarse como lámpara particular o interconectada junto con varias lámparas vía radiocomunicación en grupos.

Todas las lámparas asignadas a un grupo actúan según los parámetros de grupo establecidos en la Connect App de Steinel. El alcance puede ajustarse para cada dispositivo del grupo por separado.

Atenuación temporizada

Con el tiempo de desvanecimiento se puede ajustar la curva de atenuación al encender y apagar (1 s – 3 s).

Función colindante

Mediante la Steinel Connect App se puede activar y desactivar la función colindante. Así se asignan los grupos colindantes del grupo de lámparas activado. El grupo activo registra las señales de

conexión de los grupos colindantes asociados y cambia, conforme a la configuración, a la luz principal o a la luz de cortesía.

7. Mantenimiento y cuidado

Este producto está exento de mantenimiento. En caso de ensuciarse, el lente detector podrá limpiarse con un paño húmedo (sin limpiador).

Importante: El controlador no puede sustituirse.

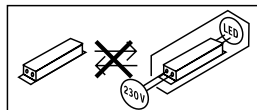

8. Eliminación

Aparatos eléctricos, accesorios y embalajes han de someterse a un reciclamiento respetuoso con el medio ambiente.



¡No eche los aparatos eléctricos a la basura doméstica!

Solo para países de la UE:

Según la Directiva europea vigente sobre residuos de aparatos eléctricos y electrónicos y su transposición al derecho nacional, los aparatos eléctricos fuera de uso han de ser recogidos por separado y sometidos a un reciclaje respetuoso con el medio ambiente.

9. Declaración de conformidad

Por la presente, STEINEL Vertrieb GmbH declara que el tipo de equipo radioeléctrico RS PRO LED S30 / RS PRO LED S30 Q es conforme con la Directiva 2014/53/UE. El texto completo de la declaración UE de conformidad está disponible en la dirección Internet siguiente: www.steinell.de

10. Garantía de fabricante

A usted, el comprador, le asisten ciertos derechos legales frente al vendedor. En la medida en que estos derechos existan en su país, ellos no se verán acortados ni limitados por nuestro Certificado de garantía. Le ofrecemos 5 años de garantía sobre el estado y el funcionamiento impecables de su producto STEINEL Professional con técnica de

sensores. Garantizamos que este producto carece de defectos derivados del material, la fabricación o construcción. Garantizamos la plena funcionalidad de todos los cables y piezas electrónicas, así como la ausencia de defectos en cualquier material empleado o en su superficie.

Reclamación

Si usted desea reclamar su producto, envíelo, por favor, todo completo y a porte pagado junto con el tiquet de compra original que deberá indicar la fecha de compra y la denominación del producto a su vendedor o directamente a nuestra dirección, **SAET-94 S.L. - C/Trepadella, nº 10, Pol. Ind. Castellbisbal Sud, E-08755 Castellbisbal (Barcelona)**. Recomendamos, por eso, guardar bien el tiquet de compra hasta que haya expirado el período de garantía. STEINEL no responderá por gastos o riesgos de transporte con motivo del envío.

Información para hacer constar un caso de garantía la obtendrá a través de nuestra página web www.steinel-professional.de/garantie

Para cualquier caso de garantía o duda referente a su producto, nos puede llamar al número del Servicio Técnico **+34 93 772 28 49**.

5 AÑOS
DE GARANTÍA
DE FABRICANTE

ES

11. Datos técnicos

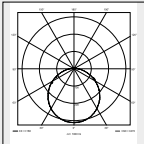
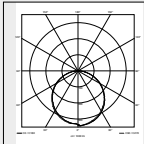
Dimensiones	RS PRO LED S30:	Ø 362 × 85 mm (Ø × alt.)
	RS PRO LED S30 Q:	331 × 331 × 56 mm (alt. × anch. × prof.)
Tensión de red	AC: 220-240 V, 50/60 Hz DC:	186-250 V
Consumo de potencia (P_{on})	RS PRO LED S30:	25,8 W
	RS PRO LED S30 Q:	26 W
Flujo luminoso (360°)	RS PRO LED S30 NW:	2.747 lm
	RS PRO LED S30 WW:	2.615 lm
	RS PRO LED S30 Q NW:	3.430 lm
	RS PRO LED S30 Q WW:	3.194 lm
Eficiencia	RS PRO LED S30 NW:	106 lm/W
	RS PRO LED S30 WW:	101 lm/W
	RS PRO LED S30 Q NW:	132 lm/W
	RS PRO LED S30 Q WW:	123 lm/W
Sensor Standby (P_{sb})	0,39 W	
Standby red (P_{netl})	0,39 W	
Factor de potencia	0,96	
Temperatura cromática	3.000 K (blanco cálido - WW)	
	4.000 K (blanco neutro - NW)	
Índice de reproducción cromática	$R_a = 82$	
Vida útil media asignada	L70B50 a 25°C: > 60.000 h	
Consistencia cromática SDCM	Valor inicial: 3	
Distribución de intensidad luminosa	S 30:	
	S 30 Q:	

Luz de cortesía	Ajustable de 7-100 %
Luz principal	Ajustable de 7-100 %
Técnica HF	5,8 GHz (reacciona a mínimos movimientos, con independencia de la temperatura) / < 1 mW
Alcance de detección	Diámetro 1-8 m, regulable sin etapas
Ángulo de detección	360° con ángulo de apertura de 160°
Temporización	5 s - 60 min
Regulación crepuscular	2-2.000 lux
Índice de protección	IP 20
Clase de aislamiento	II
Frecuencia Bluetooth	2,4-2,48 GHz
Potencia de emisión Bluetooth	5 dBm/3 mW
Temperatura ambiente	-10 a +40 °C
Clase de eficiencia energética	Este producto incluye una fuente de luz de la clase de eficiencia energética "D".
Protección mecánica IK	IK07

12. Fallos de funcionamiento

Fallo	Causa	Remedio
Lámpara Sensor sin tensión	<ul style="list-style-type: none"> ■ El fusible ha saltado, desconectado, línea interrumpida ■ Cortocircuito en el cable de alimentación ■ El interruptor de red está desconectado (si lo hay) 	<ul style="list-style-type: none"> ■ Conectar, cambiar el fusible; conectar el interruptor de alimentación, comprobar el cable con un comprobador de tensión ■ Comprobar las conexiones ■ Poner el interruptor en ON
La lámpara Sensor no se conecta	<ul style="list-style-type: none"> ■ Regulación crepuscular incorrecta ■ Interruptor de alimentación OFF ■ El fusible ha saltado 	<ul style="list-style-type: none"> ■ Reajustar ■ Conectar ■ Conectar, cambiar el fusible, en caso dado, comprobar la conexión
La lámpara Sensor no se apaga	<ul style="list-style-type: none"> ■ Constante movimiento en el campo de detección 	<ul style="list-style-type: none"> ■ Controlar el campo de detección
La lámpara Sensor se enciende sin movimiento apreciable	<ul style="list-style-type: none"> ■ Lámpara no montada segura contra movimiento ■ Se ha producido movimiento, pero no ha sido apreciado por el observador (movimiento detrás de la pared, movimiento de un objeto pequeño cerca de la lámpara, etc.) 	<ul style="list-style-type: none"> ■ Dejar carcasa bien asegurada ■ Controlar el campo de detección
La lámpara Sensor no se enciende a pesar del movimiento	<ul style="list-style-type: none"> ■ Los movimientos rápidos se suprimen para Minimizar las interferencias o se ha seleccionado un campo de detección demasiado pequeño 	<ul style="list-style-type: none"> ■ Controlar el campo de detección

1. Sobre este documento

Por favor, leia-o com atenção e guarde-o num local seguro!

- Protegido pela lei sobre direitos de autor. Qualquer reimpressão, mesmo que apenas parcial, só é permitida com o nosso consentimento.
- Reservado o direito a alterações que visem o progresso técnico.

Explicação de símbolos



Aviso de perigo!



Remete para referências do texto no documento.

2. Instruções de segurança gerais



Antes de executar qualquer trabalho no aparelho, desligue-o da corrente de alimentação!

- Durante a montagem, o cabo elétrico a ligar deve estar isento de tensão. Para tal, desligue primeiro a corrente e verifique se não há tensão, usando um busca-polos.
- A instalação da armadura com sensor consiste essencialmente em lidar com tensão de rede. Por esse motivo, terá de ser realizada de forma profissional segundo as respetivas prescrições de instalação e condições de conexão habituais nos diversos países (por ex.: **DE:** VDE 0100, **AT:** ÖVE / ÖNORM E8001-1, **CH:** SEV 1000)
- Use exclusivamente peças de origem.
- Reparações só podem ser efetuadas por oficinas especializadas.

3. RS PRO LED S30 / S30 Q

Utilização prevista

- Armadura com sensor de movimento ativo para montar no interior

A armadura com sensor é um detetor de movimento ativo. O sensor de alta frequência integrado emite ondas eletromagnéticas de alta frequência (5,8 GHz) e capta o seu eco. Ao ocorrer o mínimo movimento dentro da área de deteção, a alteração do eco é captada pelo sensor. Um microprocessador emite então o sinal de comando «Ligar a luz». A deteção através de portas, vidros ou paredes finas é possível.

Nota:

A potência do sensor de alta frequência é de aprox. 1 mW – isto é, apenas uma milésima parte da potência emissora de um telemóvel ou de um forno micro-ondas.

Itens fornecidos S 30 (**fig. 3.1**)

- Armadura com sensor
- 3 espaçadores
- 2 obturadores
- 1 guia rápido
- 1 ficha de dados de segurança

Itens fornecidos S 30 Q (**fig. 3.2**)

- Armadura com sensor com cassete eletrónica
- 3 espaçadores
- 2 obturadores
- 1 guia rápido
- 1 ficha de dados de segurança

Dimensões do produto S 30 (**fig. 3.3**)

Dimensões do produto S 30 Q (**fig. 3.4**)

Vista geral do aparelho S 30 (**fig. 3.5**)

- A** Tampa
- B** Corpo
- C** Detetor
- D** Barra de junção

Vista geral do aparelho S 30 Q (**fig. 3.6**)

- A** Corpo da armadura
- B** Suporte de parede com cassete eletrónica
- C** Detetor
- D** Barra de junção

Áreas de deteção montagem no teto S 30
1-8 m (**fig. 3.7**)

Áreas de deteção montagem no teto S 30 Q
1-8 m (**fig. 3.8**)

Áreas de deteção montagem na parede S 30 / S 30 Q
2,5 m (**fig. 3.9**)

Distribuição da intensidade de iluminação S 30
(**fig. 3.10**)

Distribuição da intensidade de iluminação S 30 Q
(**fig. 3.11**)

4. Ligação elétrica

- Desligar a fonte de alimentação elétrica (fig. 4.1)

Ligação ao cabo de alimentação elétrica (fig. 4.1)

O cabo de alimentação elétrica é constituído por um cabo de 3 condutores:

L = fase (geralmente preto, castanho ou cinzento)

N = neutro (geralmente azul)

PE = condutor terra (verde/amarelo)

Em caso de dúvida, procure identificar os cabos com um busca-polos; a seguir, volte a desligar a tensão. A fase (**L**) e o neutro (**N**) são conectados na barra de junção.



Perigo de colocação incorreta de linhas elétricas!

- As linhas com isolamento simples da S 30 não podem ter contacto com a carcaça metálica, as placas de circuitos dos LED ou os respetivos fios de ligação.
- Utilizar buíão vedante.
- O isolamento da linha NYM de entrada (entrada direita) tem de ser introduzido, pelo menos, 10 mm na armadura.
- No caso da passagem do condutor (S 30): o isolamento da linha NYM de entrada (entrada esquerda opcional) tem de ser introduzido, pelo menos, 50 mm.
- Fixar as linhas condutoras de tensão no pente para cablagem.

Para a operação com CC, a ligação "+" é efetuada no terminal L e a ligação "-" no terminal N.

Importante:

Se as ligações forem trocadas, poderá ocorrer mais tarde um curto-circuito no aparelho ou na caixa de fusíveis. Nesse caso, os diversos condutores terão de ser identificados e ligados de novo. Naturalmente que no cabo de alimentação elétrica pode estar instalado um interruptor de rede do tipo "liga - desliga".

Nota:

A fonte de luz desta armadura não pode ser substituída. Caso seja necessário substituí-la (por ex. no fim da sua vida útil), terá de ser substituída toda a armadura.

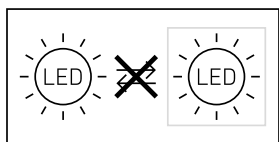

5. Montagem

- Verifique todos os componentes para detetar eventuais danos.
- Se detetar qualquer dano, não coloque o produto em funcionamento.
- Escolha um local de montagem adequado, tendo em conta o alcance e a deteção de movimentos.

Passos de montagem S 30

- Remova a tampa. (Fig. 5.1)
- Desligue a fonte de alimentação elétrica. (Fig. 4.1/5.1)
- Marque os furos. (Fig. 5.2)
- Faça os furos e coloque as buchas. (Fig. 5.3)
- Montagem com cabo de alimentação embutido. (Fig. 5.4)
- Montagem com cabo de alimentação saliente. (Fig. 5.5)
- Ligue o cabo de alimentação. (Fig. 5.6)
 - Observe os avisos.
 - Fixe as linhas no pente para cablagem.
- Coloque a tampa. (Fig. 5.7)
- Ligue a fonte de alimentação elétrica. (Fig. 5.7)

Passos de montagem S 30 Q

- Desligue a fonte de alimentação elétrica. (Fig. 4.1/5.8)
- Retire a cassete eletrónica. (Fig. 5.8)
- Marque os furos. (Fig. 5.9)
- Faça os furos e coloque as buchas. (Fig. 5.10)
- Montagem com cabo de alimentação embutido. (Fig. 5.11)
- Montagem com cabo de alimentação saliente. (Fig. 5.12)
- Ligue o cabo de alimentação. (Fig. 5.13)
- Assente o corpo da armadura no suporte de fixação ao teto. (Fig. 5.14)
- Ligue a fonte de alimentação elétrica. (Fig. 5.14)

6. Funcionamento

Configurações de fábrica (estado de entrega)

Ajuste do alcance:	máx.
Ajuste do tempo da iluminação principal:	10 s.
Ajuste do tempo da iluminação de presença:	1 min.
Regulação crepuscular:	2000 lux
Nível de regulação da intensidade da iluminação de presença:	50%

A função de deteção vem ativada de fábrica para que a armadura esteja pronta a funcionar. Para colocar o produto no modo de referência, consulte a documentação técnica em: www.steinel.de.

Steinel Connect App

Para configurar a armadura, tem de descarregar a Steinel Connect App da AppStore. É necessário ter um smartphone ou tablet compatível com Bluetooth.

Android



iOS



Operação com CC

No modo de operação com corrente contínua, a potência luminosa é regulada para 100%.

Inicialização/interrupção da alimentação de tensão

Ao interromper a alimentação da tensão de rede, as configurações, assim como o estado operacional atual da armadura são memorizados. Assim que a alimentação da tensão de rede estiver reestabelecida, estes serão recuperados.

Ajuste do alcance

O alcance pode ser regulado progressivamente entre 1 a 8 m. Colocando os obturadores fornecidos, o alcance pode ser reduzido de forma direcionada nas quatro direções. (Fig. 6.1)

Ajuste do tempo

O tempo desejado para luz ligada da iluminação principal pode ser ajustado progressivamente entre 5 segundos e 60 minutos. Cada deteção de movimento antes de ter decorrido esse tempo faz reiniciar o cronómetro.

Regulação crepuscular

O nível de luminosidade desejado para a armadura pode ser ajustado progressivamente de aprox. 2 a 2000 lux.

Iluminação de presença

A intensidade da iluminação de presença pode ser ajustada entre 7% e 100%.

A iluminação de presença pode ser regulada com base na hora ou na luminosidade

Iluminação principal

A intensidade da iluminação principal pode ser ajustada entre 7% e 100%.

Agrupamento

É possível utilizar a RS PRO LED S30 / RS PRO LED S30Q como armadura individual ou também se podem interligar várias armaduras em grupos, usando a comunicação radioelétrica.

Todas as armaduras atribuídas a um determinado grupo reagem com base nos parâmetros de grupo definidos na aplicação Steinel Connect. O alcance pode ser regulado diferenciadamente para cada um dos elementos do grupo.

Fade Time

A função Fade Time permite configurar a curva de regulação da intensidade ao ligar e desligar (1 s - 3 s).

Função de ativação adjacente

Usando a Steinel Connect App, é possível ativar ou desativar a função de ativação adjacente. A função permite definir grupos adjacentes ao grupo de iluminação ativo. O grupo reage a sinais de ligação do grupo adjacente atribuído e muda para a iluminação principal ou para a iluminação de presença, consoante as configurações.

7. Manutenção e conservação

O produto não requer qualquer tipo de manutenção. Se a lente de deteção estiver suja, pode ser limpa com um pano húmido (sem usar produtos de limpeza).

Importante:

O aparelho não é substituível.

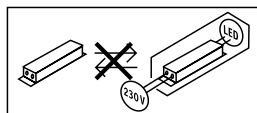

8. Reciclagem

Equipamentos elétricos, acessórios e embalagens devem ser entregues num posto de reciclagem ecológica.



Nunca deite equipamentos elétricos para o lixo doméstico!

Só para países da UE:

Segundo a diretiva europeia relativa aos resíduos de equipamentos elétricos e eletrónicos, e a respetiva transposição para o direito nacional, todos os equipamentos elétricos e eletrónicos em fim de vida útil devem ser recolhidos separadamente e entregues nos pontos de recolha previstos para fins de reutilização ecológica.

9. Declaração de conformidade

O(a) abaixo assinado(a) STEINEL Vertrieb GmbH declara que o presente tipo de equipamento de rádio RS PRO LED S30 / RS PRO LED S30 Q está em conformidade com a Diretiva 2014/53/UE. O texto integral da declaração de conformidade está disponível no seguinte endereço de Internet: www.steinel.de

10. Garantia do fabricante

Enquanto comprador, tem direito a uma garantia quer seja legal ou por defeitos de fabrico junto do vendedor. A nossa declaração de garantia não tem qualquer efeito substitutivo nem limitador sobre estes direitos. Nós concedemos-lhe 5 anos de garantia sobre o perfeito estado e o correto funcionamento do seu produto da série STEINEL Professional. Garantimos-lhe que o produto não apresenta quaisquer defeitos de material, fabrico e construção. Garantimos as perfeitas condições de funcionamento de todos os componentes eletrónicos e cabos, bem como a ausência de defeitos em todos os materiais utilizados e respetivos acabamentos.

Reclamação

Se pretender fazer uma reclamação, ao abrigo da garantia, envie por favor, o seu produto completo com os respetivos portes pagos e acompanhado pelo original da fatura de compra, que deverá conter obrigatoriamente a data da compra e a designação inequívoca do produto, ao seu revendedor ou diretamente a nós: **F. Fonseca, S.A. - Rua João Francisco do Casal 87-89, 3800-266 Aveiro**. Por isso, recomendamos que guarde a sua fatura de compra num local seguro até o prazo de garantia expirar. A F. Fonseca, S.A. não assumirá qualquer responsabilidade pelos custos e riscos de transporte na devolução de um produto. Para obter informações sobre como reclamar o seu direito a uma intervenção ao abrigo da garantia, visite o nosso site em www.ffonseca.com

Se necessitar de uma intervenção ao abrigo da garantia ou se tiver qualquer dúvida em relação ao seu produto, contacte-nos através da nossa linha de assistência: **+351 234 303 900**.

5 ANOS
GARANTIA
DO FABRICANTE

11. Dados técnicos

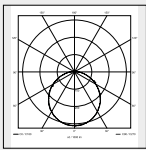
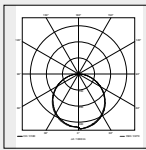
Dimensões	RS PRO LED S30: RS PRO LED S30 Q:	Ø 362 × 85 mm (Ø × a) 331 × 331 × 56 mm (a × l × p)
Tensão de rede	CA: 220-240 V, 50/60 Hz CC:	186-250 V
Potência (P _{on})	RS PRO LED S30: RS PRO LED S30 Q:	25,8 W 26 W
Fluxo luminoso (360°)	RS PRO LED S30 NW: RS PRO LED S30 WW: RS PRO LED S30 Q NW: RS PRO LED S30 Q WW:	2747 lm 2615 lm 3430 lm 3194 lm
Eficiência	RS PRO LED S30 NW: RS PRO LED S30 WW: RS PRO LED S30 Q NW: RS PRO LED S30 Q WW:	106 lm/W 101 lm/W 132 lm/W 123 lm/W
Standby detetor (P _{sb})	0,39 W	
Standby rede (P _{net})	0,39 W	
Fator de potência	0,96	
Temperatura de cor	3000 K (branco quente = WW) 4000 K (branco neutro = NW)	
Índice de reprodução de cores	R _a = 82	
Tempo de vida efetivo médio	L70B50 a 25 °C: >60 000 h.	
Consistência de cor SDCM	Valor inicial: 3	
Distribuição da intensidade de iluminação	 S 30:	 S 30 Q:
Iluminação de presença	regulável de 7 - 100%	
Iluminação principal	regulável de 7 - 100%	
Tecnologia de alta frequência:	5,8 GHz (reage ao menor movimento, qualquer que seja a temperatura) / < 1 mW	
Alcance de deteção	Diâmetro de 1 - 8 m, progressivamente regulável	
Ângulo de deteção	360° com ângulo de abertura de 160°	
Ajuste do tempo	5 s - 60 min	
Regulação crepuscular	2 - 2000 lux	
Grau de proteção	IP 20	
Classe de proteção	II	
Frequência Bluetooth	2,4 - 2,48 GHz	
Potência emissora Bluetooth	5 dBm/3 mW	
Temperatura ambiente	-10 a +40 °C	
Classe de eficiência energética	Este produto contém uma fonte de luz da classe de eficiência energética "D"	
Resistência ao impacto	IK07	

12. Falhas de funcionamento

Falha	Causa	Solução
A armadura com sensor não tem tensão	<ul style="list-style-type: none">■ Proteção disparou, não ligado, ligação interrompida■ Curto-circuito no cabo proveniente da rede■ Interruptor de rede eventualmente existente está desligado	<ul style="list-style-type: none">■ Rearme ou substitua o fusível, ligue o interruptor de rede, verifique o condutor com um multímetro■ Verifique as ligações■ Ligue o interruptor de rede
A armadura com sensor não se liga	<ul style="list-style-type: none">■ Foi escolhida a regulação crepuscular errada■ Interruptor de rede DESLIGADO■ Proteção disparou	<ul style="list-style-type: none">■ Reajuste■ Ligue■ Rearme ou substitua a proteção; se necessário, verifique a ligação
A armadura com sensor não desliga	<ul style="list-style-type: none">■ Movimento constante na área de deteção	<ul style="list-style-type: none">■ Controle a área
A armadura com sensor liga sem movimento aparente	<ul style="list-style-type: none">■ Armadura não foi montada corretamente■ Ocorreu um movimento, mas o observador não reparou (movimento por trás da parede, movimento de um objeto pequeno nas imediações diretas do candeeiro, etc.)	<ul style="list-style-type: none">■ Monte o corpo da armadura com firmeza■ Controle a área
A armadura com sensor não liga apesar de ocorrer um movimento	<ul style="list-style-type: none">■ Os movimentos rápidos são suprimidos para Minimizar as falhas de deteção ou a área de deteção definida é demasiado pequena	<ul style="list-style-type: none">■ Controle a área

1. Om detta dokument

Läs noga igenom dokumentet och förvara det väl!

- Upphovsrättsligt skyddat. Eftertryck, även delar av texten, bara med vårt samtycke.
- Ändringar som görs pga den tekniska utvecklingen, förbehålles.

Symbolförklaring



Varning för fara!



Hänvisning till textställen i dokumentet.

2. Allmänna säkerhetsanvisningar



Bryt spänningen före alla arbeten på produkten!

- Inkoppling måste utföras i spänningsfritt tillstånd. Bryt strömmen och kontrollera med spänningsprovare att alla parter är spänningslösa.
- Eftersom sensorarmaturen installeras till nätspänningen enligt gällande installationsföreskrifter och anslutningskrav i respektive land. (t.ex.: **DE:** VDE 0100, **AT:** ÖVE / ÖNORM E8001-1, **CH:** SEV 1000)
- Använd endast originalreservdelar.
- Reparationer får bara genomföras i en auktoriserad verkstad.

3. RS PRO LED S30 / S30 Q

Användningsområde

- Sensorarmatur med aktiv rörelsevakt för montering inomhus

Sensorarmaturen är en aktiv rörelsevakt. Den integrerade HF-sensorn sänder högfrekventa elektromagnetiska vågor (5,8 GHz) och mottar deras eko. Vid minsta rörelse i lampans bevakningsområde registreras ekoförändringen av sensorn. En mikroprocessor utlöser då kommandot "tänd ljuset". Detekteringen fungerar också genom dörrar, glas eller tunna väggar.

Anmärkning:

HF-sensorns högfrekvensseffekt är ca 1 mW – det är bara en tusendel av sändareffekten från en mobiltelefon eller en mikrovågsugn.

Innehåll S 30 (bild 3.1)

- Sensorarmatur
- 3 distanshållare
- 2 täckplattor
- 1 quick-start
- 1 säkerhetsdatablad

Innehåll S 30 Q (bild 3.2)

- Sensorarmatur med elektronik-kassett
- 3 distanshållare
- 2 täckplattor
- 1 quick-start
- 1 säkerhetsdatablad

Produktmått S 30 (bild 3.3)

Produktmått S 30 Q (bild 3.4)

Översikt över enheter S 30 (bild 3.5)

- A** Kupa
- B** Montagedel
- C** Sensor
- D** Anslutningsplint

Översikt över enheter S 30 Q (bild 3.6)

- A** Lampkupa
- B** Väggfäste med elektronik-kassett
- C** Sensor
- D** Anslutningsplint

Bevakningsområden takmontage S 30
1-8 m (bild 3.7)

Bevakningsområden takmontage S 30 Q
1-8 m (bild 3.8)

Bevakningsområden väggmontage S 30/ S 30 Q
2,5 m (bild 3.9)

Ljusintensitetsfördelning S 30 (bild 3.10)

Ljusintensitetsfördelning S 30 Q (bild 3.11)

4. Elektrisk anslutning

- Bryt spänningen (bild 4.1)

Kontakt nätanslutning (bild 4.1)

Nätledningen består av en 3-ledarkabel:

- L** = fas (oftast svart, brun eller grå)
- N** = neutralledare (oftast blå)
- PE** = skyddsledare (grön/gul)

Vid osäkerhet, måste kabeln identifieras med en spänningsprovare; gör den därefter spänningsfri igen. Fas (**L**) och neutralledare (**N**) monteras i anvisad plint.



Fara p.g.a. felaktigt dragna elektriska ledningar!

- De basisolerade ledningarna i S 30 får inte komma i kontakt med metallkåpan, LED-kretskorten eller dess anslutningsledningar.
- Använd packning.
- Den ingående NYM-kabelns isolering (höger ingång) måste skjutas in minst 10 mm i armaturen.
- Vid överkoppling (S 30): Den ingående NYM kabelns isolering (valfritt, vänster ingång) måste skjutas in minst 50 mm.
- Fixera spänningsförande kablar över kam.

För DC-driften sker anslutningen till klämma L "+" och klämma N "-".

Viktigt:

En förväxling av anslutningarna leder till kortslutning i enheten eller i säkringsskåpet. I ett sådant fall måste de enskilda kablarna identifieras igen och anslutas på nytt. På nätkabeln kan naturligtvis en strömställare för till- och frånkoppling installeras.

Anmärkning:

Ljuskällan till denna armatur kan inte bytas ut. Om ljuskällan ändå måste bytas ut (t.ex. när den är uttjänt), så måste hela armaturen bytas ut.

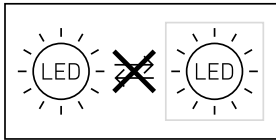

5. Montage

- Kontrollera samtliga delar med avseende på skador.
- Är produkten skadad får den inte tas i bruk.
- Välj en lämplig montageplats med hänsyn till räckvidd och rörelsedetektering.

Montageordning S 30

- Ta av kupan. **(bild 5.1)**
- Stäng av strömförsörjningen. **(bild 4.1/5.1)**
- Markera borrhålen. **(bild 5.2)**
- Borra hål och sätt i pluggar. **(bild 5.3)**
- Kabel infällt montage. **(bild 5.4)**
- Kabel utanpåliggande montage. **(bild 5.5)**
- Anslut nätkabeln. **(bild 5.6)**
 - Observera varningsinformation.
 - Fixera kablarna över kam.
- Sätt på kupan **(bild 5.7)**
- Slå till spänningen. **(bild 5.7)**

Montageordning S 30 Q

- Stäng av strömförsörjningen. **(bild 4.1/5.8)**
- Ta av elektronik-kassetten. **(bild 5.8)**
- Markera borrhålen. **(bild 5.9)**
- Borra hål och sätt i pluggar. **(bild 5.10)**
- Kabel infällt montage **(bild 5.11)**
- Kabel utanpåliggande montage. **(bild 5.12)**
- Anslut nätkabeln. **(bild 5.13)**
- Sätt på lampkupan på takfästet. **(bild 5.14)**
- Slå till spänningen. **(bild 5.14)**

6. Funktion

Fabriksinställningar (leveranstillstånd)

Inställning av räckvidden:	max.
Efterlystid normalljus:	10 sek.
Efterlystid grundljus:	1 min.
Skymningsinställning:	2 000 lux
Grundljus dimnivå:	50%

Sensorfunktionen är aktiverad i fabriksinställningen så att armaturen är driftsberedd direkt.

Öppna den tekniska dokumentationen på: www.steinell.de för att ställa in produkten på referensläge.

Steinel Connect app

För att konfigurera armaturen måste STEINEL Connect App laddas ner från AppStore. Det krävs en Bluetooth-förberedd smarttelefon eller surfplatta.

Android



iOS



DC-drift

Under driften med likspänning sätts ljuseffekten på 100%.

Start-Up / spänningsavbrott

När nätspänningen bryts sparas inställningarna och armaturens aktuella drifttillstånd. När nätspänningen återkommer återställs dessa.

Inställning av räckvidden

Räckvidden kan steglöst ställas in mellan 1 och 8 m. Genom montering av bifogade täckplattor kan räckvidden målinriktat reduceras i fyra riktningar. **(bild 6.1)**

Efterlystid

Önskad efterlystid av normalljuset kan ställas in steglöst från 5 sekunder till 60 minuter. Vid varje registrerad rörelse som sker innan denna tid löpt ut, startar tiduret på nytt.

Skymningsinställning

Armaturens aktiveringsnivå kan ställas in steglöst mellan 2 och 2 000 lux.

Grundljus

Grundljusets ljusnivå kan ställas in mellan 7 % och 100 %.

Grundljuset kan ställas in tids- eller ljusbaserat.

Normaljus

Normaljusets ljusnivå kan ställas in mellan 7 % och 100 %.

Gruppering

RS PRO LED S30 / RS PRO LED S30Q kan användas som enskild armatur eller flera armaturer kan sammankopplas i grupper via radiostyrd kommunikation.

Alla armaturer som är tilldelade en grupp, agerar enligt de i Steinel Connect appen inställda grupparametrarna. Räckvidden kan individuellt ställas in för varje gruppdeltagare.

Fade Time

Med Fade Time kan dimkurvan ställas in när armaturen tänds och släcks (1sek. - 3sek.).

Grannfunktion

Via Steinel Connect App kan grannfunktionen aktiveras resp. avaktiveras. Härvid tilldelas granngrupperna aktiv armaturgrupp. Gruppen reagerar på inkopplings signaler från tilldelad granngrupp och antingen tänds då normalljuset eller grundljuset, beroende på inställning.

7. Underhåll och skötsel

Produkten är underhållsfri.

Bevakningslinsen kan rengöras med en fuktig trasa (utan rengöringsmedel).

Viktigt:

Driftsenheten kan inte bytas ut.

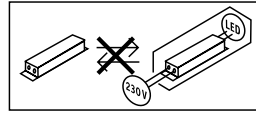

8. Avfallshantering

Elapparater, tillbehör och förpackning måste lämnas in till miljövänlig återvinning.



Kasta inte elapparater i hushållssoporna!

Gäller endast EU-länder:

Enligt det gällande europeiska direktivet om uttjänta elektriska och elektroniska apparater och dess omsättning i nationell lagstiftning, måste uttjänta elapparater samlas separat och lämnas in till miljövänlig återvinning.

9. Tillverkargaranti

Härmed försäkras STEINEL Vertrieb GmbH att denna typ av radioutrustning RS PRO LED S30/ RS PRO LED S30 Q överensstämmer med direktiv 2014/53/EU. Den fullständiga texten till EU-försäkringen om överensstämmelse finns på följande webbadress: www.steinell.de

10. Tillverkargaranti

Som köpare har du rätt till gällande garantirättigheter enligt konsumentlagen alt. ALEM 09. Dessa rättigheter varken förkortas eller begränsas genom vår garantiförklaring. Utöver den rättsliga garanti-fristen, ger vi 5 års garanti på att din STEINEL-Professional-Sensor-produkt är i oklanderligt skick och fungerar korrekt. Vi garanterar, att denna produkt är helt utan material-, produktions- eller konstruktionsfel. Vi garanterar, att alla elektroniska element och kablar är fullt funktionsdugliga samt att allt använt råmaterial jämte dess ytor, är helt utan brister.

Reklamation

Om du vill reklamera din produkt, så kontakter du inköpsstället dvs din återförsäljare. Om återförsäljaren av olika anledningar ej kan kontaktas kan du vända dig direkt till Steinels generalagent i Sverige;

Karl H Ström AB, Verktygsvägen 4, 553 02

Jönköping, 036 - 550 33 00. Vi rekommenderar att du sparar kvittot väl tills garantitiden har gått ut. För transportkostnader och -risker vid retursändningar lämnar STEINEL ingen garanti.

Ytterligare uppgifter om produkter samt kontakt hittar du på vår hemsida. **www.khs.se**

Om du har frågor beträffande produkten eller frågor om garantins omfattning, kan du alltid nå oss på **036 - 550 33 00.**

5 Å R S
TILLVERKAR
GARANTI

11. Tekniska data

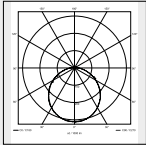
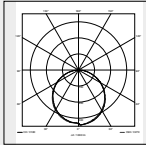
Mått	RS PRO LED S30: RS PRO LED S30 Q:	Ø 362 × 85 mm (Ø × H) 331 × 331 × 56 mm (H × B × D)
Spänning	AC: 220-240 V, 50/60 Hz DC:	186-250 V
Systemeffekt (P_{on})	RS PRO LED S30: RS PRO LED S30 Q:	25,8 W 26 W
Ljusflöde (360°)	RS PRO LED S30 NV: RS PRO LED S30 VV: RS PRO LED S30 Q NV: RS PRO LED S30 Q VV:	2 747 lm 2 615 lm 3 430 lm 3 194 lm
Ljusutbyte	RS PRO LED S30 NV: RS PRO LED S30 VV: RS PRO LED S30 Q NV: RS PRO LED S30 Q VV:	106 lm/W 101 lm/W 132 lm/W 123 lm/W
Standby Sensor (P_{sb})	0,39 W	
Standby nätverk (P_{net})	0,39 W	
Effektfaktor	0,96	
Färgtemperatur	3 000 K (varmvit - VV) 4 000 K (neutralvit - NV)	
Färgåtergivningsindex	$R_a = 82$	
Medellång livslängd för beräkningen	L70B50 vid 25°C: > 60 000 tim.	
Färgkonsistens SDCM	Startvärde: 3	
Ljusintensitetsfördelning	 S 30:	 S 30 Q:
Grundljus	inställbart från 7-100 %	
Normalljus	inställbart från 7-100 %	
HF-teknik	5,8 GHz (reagerar på minsta rörelse, oberoende av temperaturen) / < 1 mW	
Bevakningsräckvidd	1-8 m diameter, steglöst inställbar	
Bevakningsvinkel	360° med 160° öppningsvinkel	
Efterlystid	5 sek. - 60 min.	
Skymningsinställning	2-2 000 lux	
Skyddsklass	IP 20	
Isolationsklass	II	
Frekvens Bluetooth	2,4-2,48 GHz	
Sändeffekt Bluetooth	5 dBm/3 mW	
Omgivningstemperatur	-10 till +40 °C	
Energieffektclass:	Denna produkt har en ljuskälla i energieffektclass "D"	
Slagtålighet	IK07	

12. Driftstörningar

Störning	Orsak	Åtgärd
Sensorlampan utan spänning	<ul style="list-style-type: none">■ säkring har utlöst, inte påkopplad, strömförsörjning avbruten■ kortslutning i nätkabeln■ eventuellt befintlig nätströmbrytare FRÅN	<ul style="list-style-type: none">■ slå till säkringen, byt ut, slå till spänningen, testa med spänningsprovare■ kontrollera anslutningarna■ slå till nätströmbrytaren
Sensorlampan tänds inte	<ul style="list-style-type: none">■ felaktig skymningsinställning■ nätströmbrytare FRÅN■ säkring har utlöst	<ul style="list-style-type: none">■ Ställ in på nytt■ slå till■ slå till säkringen, byt ut, kontrollera evtl. anslutningen
Sensorlampan släcks inte	<ul style="list-style-type: none">■ ständig rörelse i bevakningsområdet	<ul style="list-style-type: none">■ kontrollera området
Sensorarmaturen tänds utan förnimbar rörelse	<ul style="list-style-type: none">■ armaturen inte korrekt monterad■ dold detektering (rörelse bakom en vägg, rörelse av ett litet objekt i lampans omedelbara närhet osv.)	<ul style="list-style-type: none">■ fixera lampkupan■ kontrollera området
Sensorarmaturen tänds inte trots rörelse	<ul style="list-style-type: none">■ snabba rörelser undertrycks för att minimera feltändningar eller bevakningsområdet är för litet inställt	<ul style="list-style-type: none">■ kontrollera området

1. Om dette dokument

Læs det omhyggeligt, og gem det!

- Ophavsretligt beskyttet. Eftertryk, også i uddrag, kun med vores tilladelse.
- Vi forbeholder os ret til ændringer af hensyn til den tekniske udvikling.

Symbolforklaring



Advarsel mod farer!



Henvisning til tekststeder i dokumentet.

2. Generelle sikkerhedsanvisninger



Afbryd spændingstilførslen, før der arbejdes på enheden!

- Ved montering skal spændingen til den el-ledning, der skal tilsluttes, være afbrudt. Sluk derfor først strømmen, og kontrollér med en spændingstester, at spændingen er afbrudt.
- Når sensorlampen installeres, arbejdes der med netspænding. Derfor skal arbejdet udføres fagligt korrekt i overensstemmelse med det pågældende lands installationsforskrifter og tilslutningsforhold. (f.eks.: **DE:** VDE 0100, **AT:** ÖVE / ÖNORM E8001-1, **CH:** SEV 1000)
- Brug kun originale reservedele.
- Reparationer må kun udføres på autoriserede værksteder.

3. RS PRO LED S30 / S30 Q

Korrekt anvendelse

- Sensorlampe med aktiv bevægelsessensor til indendørs montering

Sensorlampen er en aktiv bevægelsessensor. Den integrerede HF-sensor udsender højfrekvente elektromagnetiske bølger (5,8 GHz) og modtager deres ekko. Ved den Mindste bevægelse i lampens overvågningsområde registreres ekkoændringen af sensoren. En mikroprocessor udløser derefter kommandoen "Tænd lyset". Sensoren kan registrere signaler gennem døre, ruder og tynde vægge.

Henvisning:

HF-sensorens højfrekvenseffekt er ca. 1 mW – det er kun en tusindedel af sendeeffekten fra en mobiltelefon eller en mikrobølgeovn.

Leveringsomfang S 30 (fig. 3.1)

- Sensorlampe
- 3 afstandsholdere
- 2 indstiksafskærmninger
- 1 Quick-Start
- 1 sikkerhedsdatablad

Leveringsomfang S 30 Q (fig. 3.2)

- Sensorlampe med elektronik-kassette
- 3 afstandsholdere
- 2 indstiksafskærmninger
- 1 Quick-Start
- 1 sikkerhedsdatablad

Produktmål S 30 (fig. 3.3)

Produktmål S 30 Q (fig. 3.4)

Oversigt over enheden S 30 (fig. 3.5)

- A** Skærm
- B** Elektronikhus
- C** Sensor
- D** Tilslutningsklemme

Oversigt over enheden S 30 Q (fig. 3.6)

- A** Lampehus
- B** Vægbeslag med elektronik-kassette
- C** Sensor
- D** Tilslutningsklemme

Overvågningsområder ved loftmontering S 30
1-8 m (fig. 3.7)

Overvågningsområder ved loftmontering S 30 Q
1-8 m (fig. 3.8)

Overvågningsområder ved vægmontering
S 30/ S 30 Q
2,5 m (fig. 3.9)

Lysstyrkefordeling S 30 (fig. 3.10)

Lysstyrkefordeling S 30 Q (fig. 3.11)

4. Elektrisk tilslutning

- Afbryd strømforsyningen (fig. 4.1)

Tilslutning af nettiførselsledning (fig. 4.1)

Nettiførslen består af en ledning med 3 ledere:

- L** = fase (oftest sort, brun eller grå)
- N** = nulleder (oftest blå)
- PE** = jordleder (grøn/gul)

Hvis du er i tvivl, skal du identificere ledningerne med en spændingstester og derefter afbryde spændingen igen. Fase (**L**) og nulleder (**N**) sluttes til kronemuffen.



Fare, hvis de elektriske ledninger føres forkert!

- De basisisolerede ledninger i S 30 må ikke berøre metalhuset, LED-printpladerne eller deres tilslutningsledere.
- Brug lukkepropper.
- Isoleringen på den indgående NYM-ledning (højre indgang) skal skubbes min. 10 mm ind i lampen.
- Ved gennemføring (S 30): Isoleringen på den indgående NYM-ledning (valgfri, venstre indgang) skal skubbes min. 50 mm ind.
- Fastgør de spændingsførende ledninger i klemrækken.

Til DC-drift tilsluttes til klemme L "+" og til klemme N "-".

Vigtigt:

Ombytning af tilslutningerne fører senere til kortslutning i enheden eller i sikringskabet.

Hvis dette sker, skal de enkelte ledninger identificeres og monteres igen. Der kan naturligvis installeres en tænd- og sluk-kontakt i netledningen.

Bemærk:

Lyskilden i denne lampe kan ikke udskiftes. Hvis lyskilden skal udskiftes (f.eks. når den ikke fungerer længere), skal hele lampen udskiftes.

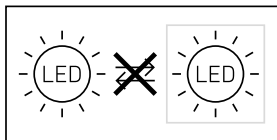

5. Montering

- Kontrollér alle komponenter for beskadigelser.
- Er produktet beskadiget, må det ikke tages i brug.
- Vælg et egnet monteringssted, hvor der er taget hensyn til rækkevidde og bevægelsesregistrering

Monteringsstrin for S 30

- Tag skærmen af (fig. 5.1)
- Afbryd strømforsyningen (fig. 4.1/5.1)
- Markér borehullerne (fig. 5.2)
- Bør huller, og sæt rawplugs i (fig. 5.3)
- Montering ved skjult tilførselsledning (fig. 5.4)
- Montering ved synlig tilførselsledning (fig. 5.5)
- Tilslut tilslutningskablet (fig. 5.6)
 - Overhold advarselserne.
 - Fastgør ledningerne i klemrækken.
- Sæt skærmen på (fig. 5.7)
- Slå strømforsyningen til (fig. 5.7)

Monteringsstrin for S 30 Q

- Afbryd strømforsyningen (fig. 4.1/5.8)
- Tag elektronik-kassetten ud (fig. 5.8)
- Markér borehullerne (fig. 5.9)
- Bør huller, og sæt rawplugs i (fig. 5.10)
- Montering ved skjult tilførselsledning (fig. 5.11)
- Montering ved synlig tilførselsledning (fig. 5.12)
- Tilslut tilslutningskablet (fig. 5.13)
- Sæt lampehuset på loftbeslaget (fig. 5.14)
- Slå strømforsyningen til (fig. 5.14)

6. Funktion

Standardindstillinger (tilstand ved levering)

Rækkeviddeindstilling:	maks.
Tidsindstilling for hovedlys:	10 s
Tidsindstilling for grundlys:	1 min
Skumringsindstilling:	2.000 lux
Grundlys, dæmpningsniveau:	50%

Sensorfunktionen er aktiveret i standardindstillingen, således at lampen er klar til brug med det samme. For at indstille produktet i referenceindstilling skal du åbne den tekniske dokumentation på adressen: www.steinel.de.

Steinel Connect-app

For at konfigurere lampen skal du downloade Steinel Connect-appen fra din AppStore. Du skal bruge en smartphone eller tablet med Bluetooth.

Android



iOS



DC-drift

I drift med jævnspænding indstilles lyseffekten på 100%.

Start-Up / spændingsafbrydelse

Ved afbrydelse af netspændingen gemmes indstillingerne samt lampens aktuelle driftstilstand. Når netspændingen er tilsluttet igen, gendannes indstillingerne og driftstilstanden.

Rækkeviddeindstilling

Rækkevidden kan indstilles trinløst til mellem 1 og 8 m. Ved at indsætte de vedlagte indstiksfæskæringer kan rækkevidden målrettet reduceres i fire retninger (fig. 6.1)

Tidsindstilling

Hovedlysets ønskede lysperiode kan indstilles trinløst fra 5 sekunder til 60 minutter. Enhver bevægelse, som registreres, inden denne tid er udløbet, starter atter tidstælleren.

Skumringsindstilling

Lampens ønskede aktiveringstærskel kan indstilles trinløst fra 2 til 2.000 lux.

Grundlys

Grundlysets lysstyrke kan indstilles mellem 7% og 100%.

Grundlyset kan indstilles ud fra tid eller lysstyrke

Hovedlys

Hovedlysets lysstyrke kan indstilles mellem 7% og 100%.

Gruppering

Du har mulighed for at bruge RS PRO LED S30 / RS PRO LED S30Q som separat lampe eller sammenkoble flere lamper i grupper via trådløs kommunikation.

Alle lamper, som er tilknyttet en gruppe, fungerer efter de gruppeparametre, der er indstillet i Steinel Connect-appen. Rækkevidden kan indstilles individuelt for alle gruppedeltagere.

Fade Time

Med Fade Time kan dæmpningskurven indstilles ved tænding og slukning (1s - 3s).

Nabofunktion

Nabofunktionen kan aktiveres og deaktiveres via Steinel Connect-appen. Her tilknyttes nabogrupperne til den aktive lampegruppe. Gruppen reagerer på tændingssignaler fra den tilknyttede nabogruppe og skifter afhængigt af indstillingerne til hovedlys eller grundlys.

7. Vedligeholdelse og pleje

Dette produkt er vedligeholdelsesfrit. Overvågningslinsen kan rengøres med en fugtig klud (uden rengøringsmiddel).

Vigtigt:

Transformeren kan ikke udskiftes.

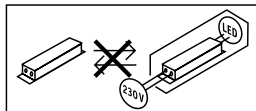

8. Bortskaffelse

Elapparater, tilbehør og emballage skal bortskaffes til miljøvenlig genvinding.



Smid ikke elapparater ud sammen med husholdningsaffaldet!

Gælder kun for EU-lande:

I henhold til det gældende europæiske direktiv om kasserede el- og elektronikapparater og dette direktivs implementering i national lovgivning skal kasserede el-apparater indsamles separat og bortskaffes til miljøvenlig genvinding.

9. Overensstemmelseserklæring

Hermed erklærer STEINEL Vertrieb GmbH, at radioudstyrstypen RS PRO LED S30 / RS PRO LED S30 Q er i overensstemmelse med direktiv 2014/53/EU. EU-overensstemmelseserklæringens fulde tekst kan findes på følgende internetadresse: www.steinell.de

10. Producentgaranti

Som køber har du de lovbestemte rettigheder over for sælger. Såfremt disse rettigheder eksisterer i dit land, hverken afkortes eller begrænses de af vores garantierklæring. Vi giver 5 års garanti for fejlfri og korrekt funktion på dit STEINEL-Profesional-sensorteknologi-produkt. Vi garanterer, at dette produkt ikke har materiale-, produktions- eller konstruktionsfejl. Vi giver garanti for alle elektroniske komponenters og kablers funktionsevne og for, at alle anvendte materialer og disses overflader ikke har mangler.

Fremsættelse af krav

Hvis du vil fremsætte en reklamation over dit produkt, bedes du sende produktet komplet og fragtfrit med den originale købsdokumentation, som skal indeholde købsdato og produktbetegnelse, til din forhandler **Wexøe A/S, Installation Division, Lejrvej 31, DK-3500 Værløse**.

Vi anbefaler, at du opbevarer din købsdokumentation sikkert, indtil garantiperioden er udløbet. Roliba A/S hæfter ikke for transportomkostninger og risici under returneringen af produktet.

Du finder informationer om gennemførelse af et garantikrav på vores hjemmeside www.wexoe.dk/installation

Hvis du har et garantitilfælde eller et spørgsmål til dit produkt, kan du altid ringe på tlf. **(+45) 45 46 58 00**.

5 Å R S
PRODUCENT
GARANTI

11. Tekniske data

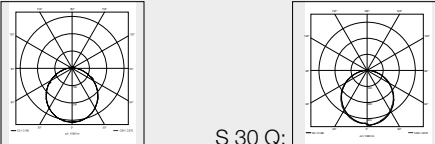
Mål	RS PRO LED S30: RS PRO LED S30 Q:	Ø 362 × 85 mm (Ø × H) 331 × 331 × 56 mm (H × B × D)
Netspænding	AC: 220-240 V, 50/60 Hz DC:	186-250 V
Effektforbrug (P _{on})	RS PRO LED S30: RS PRO LED S30 Q:	25,8 W 26 W
Lysstrøm (360°)	RS PRO LED S30 NW: RS PRO LED S30 WW: RS PRO LED S30 Q NW: RS PRO LED S30 Q WW:	2.747 lm 2.615 lm 3.430 lm 3.194 lm
Effektivitet	RS PRO LED S30 NW: RS PRO LED S30 WW: RS PRO LED S30 Q NW: RS PRO LED S30 Q WW:	106 lm/W 101 lm/W 132 lm/W 123 lm/W
Standby sensor (P _{sb})		0,39 W
Standby netværk (P _{net})		0,39 W
Effektfaktor		0,96
Farvetemperatur		3.000 K (varm hvid - WW) 4.000 K (neutral hvid - NW)
Farvegengivelsesindeks		R _a = 82
Gennemsnitlig beregnet levetid		L70B50 ved 25 °C: >60.000 timer
Farvekonsistens SDCM		Startværdi: 3
Lysstyrkefordeling		
Grundlys		Kan indstilles fra 7 - 100 %
Hovedlys		Kan indstilles fra 7 - 100 %
HF-teknologi		5,8 GHz (reagerer på selv små bevægelser) / < 1 mW
Overvågningsrækkevidde		1-8 m i diameter, kan indstilles trinløst
Overvågningsvinkel		360° med 160° åbningsvinkel
Tidsindstilling		5 s - 60 min
Skumringsindstilling		2-2.000 lux
Kapslingsklasse		IP 20
Beskyttelsesklasse		II
Bluetooth-frekvens		2,4-2,48 GHz
Bluetooth-sendeeffekt		5 dBm/3 mW
Omgivelsestemperatur		-10 til +40 °C
Energieffektivitetsklasse		Dette produkt indeholder en lyskilde i energieffektivitetsklasse "D"
IK-klasse		IK07

12. Driftsforstyrrelser

Fejl	Årsag	Afhjælpning
Sensordlampen får ingen spænding	<ul style="list-style-type: none">■ Sikring udløst, ikke slået til, ledning afbrudt■ Kortslutning i nettilførslen■ Evt. netafbryder er slået fra	<ul style="list-style-type: none">■ Slå sikring til, udskift, tænd tænd/sluk-kontakt, kontrollér ledning med en spændingstester■ Kontrollér tilslutninger■ Tænd tænd/sluk-kontakten
Sensordlampen tænder ikke	<ul style="list-style-type: none">■ Der er valgt en forkert skumrings-indstilling■ Tænd/sluk-kontakt SLUKKET■ Sikring udløst	<ul style="list-style-type: none">■ Indstil på ny■ Tænd■ Slå sikring til, udskift, kontrollér evt. tilslutning
Sensordlampen slukker ikke	<ul style="list-style-type: none">■ Permanent bevægelse i overvågningsområdet	<ul style="list-style-type: none">■ Kontrollér området
Sensordlampen tændes, uden at der kan ses bevægelser	<ul style="list-style-type: none">■ Lampen er ikke fast monteret■ Der var tale om en bevægelse, som ikke blev registreret af personen (bevægelse bag en væg, bevægelse af et lille objekt umiddelbart i nærheden af lampen etc.)	<ul style="list-style-type: none">■ Monter huset, så det sidder fast■ Kontrollér området
Sensordlampen tænder ikke ved bevægelse	<ul style="list-style-type: none">■ Hurtige bevægelser undertrykkes for at minimere fejl, eller der er indstillet et for lille overvågningsområde	<ul style="list-style-type: none">■ Kontrollér området

1. Tämä asiakirja

Lue huolellisesti ja säilytä tulevaa tarvetta varten!

- Tekijänoikeudellisesti suojattu. Jälkipainatus (myös osittainen) sallittu vain, mikäli annamme siihen luvan.
- Oikeudet teknistä kehitystä palveleviin muutoksiin pidätetään.

Symbolit



Vaaroista ilmoittava varoitus!



Viite asiakirjan tekstin kohtiin.

2. Yleiset turvaohjeet



Katkaise virta, ennen kuin suoritat laitteelle mitään toimenpiteitä!

- Asennus on tehtävä jännitteettömänä. Katkaise siksi ensin virta ja tarkista jännitteettömyys jännitteenkoettimella.
- Tunnistinvalaisin liitetään verkkojännitteeseen. Asennus on suoritettava asiantuntevasti. Voimassa olevia asennus- ja liitännäsohjeita on noudatettava. (esim. SFS0100)
- Käytä ainoastaan alkuperäisiä varaosia.
- Ainoastaan ammattikorjaamo saa korjata laitteen.

3. RS PRO LED S30 / S30 Q

Käyttötarkoituksen mukainen käyttö

- Aktiivisella liiketunnistimella varustettu, sisätiloihin asennettava tunnistinvalaisin

Tunnistinvalaisin on varustettu aktiivisella liiketunnistimella. Sisäänrakennettu suurtaajuustunnistin lähettää suurtaajuisia sähkömagneettisia aaltoja (5,8 GHz) ja vastaanottaa niiden kaiun. Tunnistin havaitsee kaiun muuttumisen, kun valaisimen reagointialueella on pienintäkin liikettä. Mikroprosessori laukaisee tällöin "Kytke valo" -käskyn. Tunnistus on mahdollista ovien, lasiruutujen tai kevytrakenneseinien lävitse.

Huomautus:

Suurtaajuustunnistimen lähetysteho on n. 1 mW – tämä on vain tuhannesosa kannettavan puhelimen tai mikroaaltouunin lähetystehosta.

Toimituslaajuus S 30 (kuva 3.1)

- Tunnistinvalaisin
- 3 välikappaletta
- 2 suojusta
- 1 Quick start -opas
- 1 käyttöturvallisuustiedote

Toimituslaajuus S 30 Q (kuva 3.2)

- Tunnistinvalaisin ja elektroniikkakasetti
- 3 välikappaletta
- 2 suojusta
- 1 Quick start -opas
- 1 käyttöturvallisuustiedote

Tuotteen mitat S 30 (kuva 3.3)

Tuotteen mitat S 30 Q (kuva 3.4)

Laitteen yleiskuva S 30 (kuva 3.5)

- A** Kupu
- B** Elektroniikkakotelo
- C** Tunnistin
- D** Kytkentäliitin

Laitteen yleiskuva S 30 Q (kuva 3.6)

- A** Valaisinrunko
- B** Seinäkiinnitin ja elektroniikkakasetti
- C** Tunnistin
- D** Kytkentäliitin

Toiminta-alueet kattoasennuksessa S 30
1–8 m (kuva 3.7)

Toiminta-alueet kattoasennuksessa S 30 Q
1–8 m (kuva 3.8)

Toiminta-alueet seinäasennuksessa S 30 / S 30 Q
2,5 m (kuva 3.9)

Valovoimakkuuden jakaantuminen S 30 (kuva 3.10)

Valovoimakkuuden jakaantuminen S 30 Q
(kuva 3.11)

4. Sähköliitännät

- Katkaise virta (kuva 4.1)

Verkkojohtoon liittäminen (kuva 4.1)

Verkkojohtona käytetään 3-johtimista kaapelia:

- L** = vaihe (useimmiten musta, ruskea tai harmaa)
- N** = nollajohdin (useimmiten sininen)
- PE** = suojamaajohdin (vihreä/keltainen)

Epäselvissä tapauksissa johtimet on tunnistettava jännitteenkoettimella; kytke sen jälkeen jälleen jännitteettömäksi. Vaihe (**L**) ja nollajohdin (**N**) liitetään kytkentäliittimeen.



Sähköjohtojen väärästä asennuksesta aiheutuva vaara!

- S 30:n peruseristetyt johdot eivät saa joutua kosketuksiin metallikotelon, LED-piirilevyjen tai niiden liitäntälankojen kanssa.
- Käytä tiivistystulppia.
- Sisään tulevan NYM-johdon (oikeanpuoleinen tulo) eristettä on työnnettävä vähintään 10 mm valaisimen sisään.
- Läpijohto (S 30): Sisään tulevan NYM-johdon (valinnainen, vasen tulo) eristettä on työnnettävä sisään vähint. 50 mm.
- Kiinnitä jännitteiset johdot kamman avulla.

Tasavirtakäyttöä varten liitetään liittimeen L "+" ja liittimeen N "-".

Tärkeää:

Liitäntöjen vaihtuminen keskenään johtaa oikosulkuun laitteessa tai sulakekotelossa.

Tässä tapauksessa yksittäiset kaapelit on tunnistettava ja yhdistettävä uudelleen. Verkkojohtoon voidaan asentaa verkkokytkin virran kytkemiseksi ja katkaisemiseksi.

Huomautus:

Valaisimen valonlähdeä ei voi vaihtaa. Koko valaisin joudutaan vaihtamaan uuteen, jos valonlähde ei enää toimi (esim. sen käyttöiän päätyttyä).

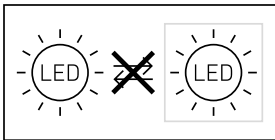

5. Asennus

- Tarkista, että missään komponentissa ei ole vaurioita.
- Älä ota tuotetta käyttöön, jos siinä on vaurioita.
- Valitse sopiva kiinnityspaikka, ota valinnassa huomioon toimintaetäisyys ja toiminta-alue.

Asennuksen vaiheet S 30

- Poista kupu. (Kuva 5.1)
- Katkaise virta. (Kuva 4.1/5.1)
- Merkitse reiät. (Kuva 5.2)
- Poraa reiät ja aseta tulpat. (Kuva 5.3)
- Johdon uppoasennus. (Kuva 5.4)
- Johdon pinta-asennus. (Kuva 5.5)
- Liitä liitäntäkaapeli. (Kuva 5.6)
 - Huomioi varoitukset.
 - Kiinnitä johdot kamman avulla.

- Aseta kupu paikoilleen. (Kuva 5.7)
- Kytke virta päälle. (Kuva 5.7)

Asennuksen vaiheet S 30 Q

- Katkaise virta. (Kuva 4.1/5.8)
- Poista elektroniikkasetti. (Kuva 5.8)
- Merkitse reiät. (Kuva 5.9)
- Poraa reiät ja aseta tulpat. (Kuva 5.10)
- Johdon uppoasennus. (Kuva 5.11)
- Johdon pinta-asennus. (Kuva 5.12)
- Liitä liitäntäkaapeli. (Kuva 5.13)
- Aseta valaisinrunko kattokiinnittimeen. (Kuva 5.14)
- Kytke virta päälle. (Kuva 5.14)

6. Toiminta

Tehdasasetukset (toimituksen aikainen tila)

Toimintaetäisyyden rajausta:	maks.
Päävalaistuksen kytkentäajan asetus:	10 s
Perusvalaistuksen kytkentäajan asetus:	1 min
Hämäryystason asetus:	2 000 luksia
Perusvalaistuksen himmennys:	50 %

Tunnistintointo on aktivoitu tehdasasetuksessa, jotta valaisin on heti käyttövalmis. Ohjeet tuotteen kytkemiseksi viitetilaa löytyvät teknisestä dokumentaatiosta osoitteesta www.steinel.de.

Steinel Connect -sovellus

STEINEL Connect -sovellus on ladattava AppStore-myyntälästä valaisimen konfigurointia varten. Tarvitset Bluetooth-kelpoisen älypuhelimien tai tabletin.

Android



iOS



Tasavirtakäyttö

Tasavirtakäytössä valoteho asetaan 100 prosenttiin.

Start-Up/jännitekatkos

Kun verkkojännite katkeaa, valaisimen asetukset ja nykyinen käyttötila tallennetaan. Ne palautuvat käyttöön, kun verkkojännite on taas kytkettynä.

Toiminta-alueen rajaus

Toimintaetäisyys voidaan asettaa portaattomasti 1 ja 8 metrin välille. Valaisimen mukana toimitetuilla suojuksilla toimintaetäisyyttä voidaan rajata kohdistetusti neljään suuntaan. **(Kuva 6.1)**

KytKentäajan asetus

Päävalaistuksen kytKentäaika voidaan asettaa portaattomasti 5 sekunnin ja 60 minuutin välille. Jokainen tämän ajan kuluessa havaittu liike käynnistää kytKentäajan uudelleen.

Hämäryystason asetus

Valaisimen haluttu kytKeitymiskynnys voidaan asettaa portaattomasti noin 2 luksin - 2 000 luksin välille.

Perusvalaistus

Perusvalaistuksen kirkkaus voidaan asettaa 7 %:n ja 100 %:n välille. Perusvalaistus voidaan säätää aikaan tai kirkkauteen perustuen.

Päävalaistus

Päävalaistuksen kirkkaus voidaan asettaa 7 %:n ja 100 %:n välille.

Ryhmitys

RS PRO LED S30- / RS PRO LED S30Q -valaisinta on mahdollista käyttää yksittäisenä valaisimena tai se voidaan kytKeä langattoman yhteyden avulla osaksi useampien valaisimien muodostamaa ryhmää.

Kaikki yhteen ryhmään kohdistetut valaisimet toimivat Steinel Connect -sovelluksessa asetettujen ryhmäparametrien mukaisesti. Toimintaetäisyys voidaan asettaa yksilöllisesti kaikille ryhmään kuuluville valaisimille.

Fade Time

Fade Time -toiminnon avulla voidaan säätää kytKe-misen ja sammuttamisen aikainen himmennyskäyrä (1 s - 3 s).

Naapuritoiminto

Naapuritoiminto voidaan aktivoida / poistaa käytöstä Steinel Connect -sovelluksen avulla. Siinä kohdistetaan aktiivisen valaisinryhmän naapuriryhmät. Aktiivinen ryhmä tottelee kohdistetun naapuriryhmän kytKentäsignaaleja ja kytKe asetusten mukaisesti päävalaistukselle tai perusvalaistukselle.

7. Huolto ja hoito

Tämä tuote on huoltovapaa.

Tunnistimen linssi voidaan puhdistaa kostealla liinalla (älä käytä puhdistusaineita).

Tärkeää:

Käyttölaitetta ei voi vaihtaa uuteen.

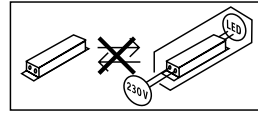

8. Hävittäminen

Sähkölaitteet, tarvikkeet ja pakkaukset tulee toimittaa ympäristöystävälliseen kierrätykseen.



Älä heitä sähkölaitteita talousjätteiden Sekaan!

Vain EU-maat:

Voimassa olevan eurooppalaisen sähkö- ja elektroniikkaromua koskevan direktiivin ja sen kansalliseen lainsäädäntöön saattamisen mukaisesti käytökelvottomat sähkölaitteet on koottava erikseen ja toimitettava ympäristöystävälliseen kierrätykseen.

9. Selvitys yhdenmukaisuudesta

STEINEL Vertrieb GmbH vakuuttaa, että radiolaite-tyyppi RS PRO LED S30 / RS PRO LED S30 Q on direktiivin 2014/53/EU mukainen. EU-vaatimusten mukaisuusvakuutuksen täysimittainen teksti on saatavilla seuraavassa internetosoitteessa: www.steinel.de

10. Valmistajan takuu

Ostajana sinulla on oikeus omassa maassasi voimassa oleviin lakisääteisiin takuuoikeuksiin. Tämä takuullmoitus ei lyhennä tai rajoita niitä. Myönnämme sinulle STEINEL-Professional-tunnistintekniikan tuotteen moitteettomia ominaisuuksia ja asianmukaista toimintaa koskevan 5 vuoden takuun. Takaamme, ettei tässä tuotteessa ole materiaali-, valmistus- ja rakennevikoja. Takaamme kaikkien elektronisten rakenneosien ja johtojen toimintakyvyn sekä kaikkien käytettyjen raaka-aineiden ja niiden pintojen virheettömyyden.

Vaatimuksen esittäminen

Jos haluat tehdä tuotteestasi reklamaation, toimita tuote täydellisenä ja rahti maksettuna yhdessä ostotositteen (sisällettävä tiedot ostopäiväyksestä ja tuotenimikkeestä) kanssa ostopaikkaan. Suosittelemme siksi ostotositteen huolellista säilyttämistä aina takuuajan päättymiseen asti. STEINEL ei vastaa palautukseen liittyvistä kuljetuskuluista ja -riskeistä.

Tietoja vaatimuksen esittämisestä takuutapauksessa löytyy kotisivuiltamme www.steinel-professional.de/garantie

5 VUODEN
VALMISTAJAN
TAKUU

11. Tekniset tiedot

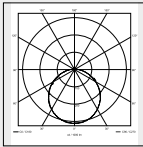
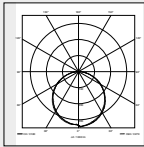
Mitat	RS PRO LED S30: RS PRO LED S30 Q:	$\varnothing 362 \times 85$ mm ($\varnothing \times K$) 331 \times 331 \times 56 mm (K \times L \times S)
Verkköjännite	AC: 220-240 V, 50/60 Hz DC:	186-250 V
Ottoteho (P_{on})	RS PRO LED S30: RS PRO LED S30 Q:	25,8 W 26 W
Valovirta (360°)	RS PRO LED S30 NW: RS PRO LED S30 WW: RS PRO LED S30 Q NW: RS PRO LED S30 Q WW:	2 747 lm 2 615 lm 3 430 lm 3 194 lm
Hyötysuhde	RS PRO LED S30 NW: RS PRO LED S30 WW: RS PRO LED S30 Q NW: RS PRO LED S30 Q WW:	106 lm/W 101 lm/W 132 lm/W 123 lm/W
Standby, tunnistin (P_{sb})	0,39 W	
Standby verkko (P_{net})	0,39 W	
Tehokerroin	0,96	
Väriämpötila	3 000 K (lämmin valkoinen - WW) 4 000 K (neutraali valkoinen - NW)	
Värintoistoindeksi	$R_a = 82$	
Keskimääräinen mitoituselinikä	L70B50, 25 °C:	>60 000 h
Väriin konsistenssi SDCM	Alkuarvo: 3	
Valovoimakkuuden jakautuminen		
Perusvalaistus	Asetettavissa 7 - 100 %	
Päävalaistus	Asetettavissa 7 - 100 %	
Suurtaajuustekniikka	5,8 GHz (reagoi lämpötilasta riippumatta pienimpiinkin liikkeisiin) / < 1 mW	
Tunnistusetäisyys	Halkaisija 1 - 8 m, portaattomasti asetettavissa	
Toimintakulma	360°, avauskulma 160°	
Kytentäajan asetus	5 s - 60 min	
Hämäryystason asetus	2 - 2 000 luksia	
Koteloitiluokka	IP 20	
Suojausluokka	II	
Bluetooth-taajuus	2,4 - 2,48 GHz	
Bluetooth-lähetysteho	5 dBm/3 mW	
Ympäristölämpötila	-10 ... +40 °C	
Energiatehokkuusluokka	Tuote sisältää valonlähteen, jonka energiatehokkuusluokka on "D"	
IK-luokka	IK07	

12. Käyttöhäiriöt

Häiriö	Syy	Häiriön poisto
Tunnistinvalaisimen jännite puuttuu	<ul style="list-style-type: none">■ sulake on lauennut, ei kytketty päälle, katkos johdossa■ oikosulku verkkojohdossa■ valo sammutettu mahdollisesti verkkokytkimellä	<ul style="list-style-type: none">■ kytke sulake päälle, vaihda sulake, kytke verkkokytkin päälle, tarkista johto jännitteenkoettimella■ tarkasta liittännät■ kytke verkkokytkin päälle
Tunnistinvalaisin ei kytkeydy päälle	<ul style="list-style-type: none">■ väärä hämäryystason asetus■ verkkokytkin pois päältä■ sulake on lauennut	<ul style="list-style-type: none">■ säädä uudelleen■ kytke päälle■ kytke sulake päälle, vaihda sulake, tarkista liittämä tarvittaessa
Tunnistinvalaisin ei kytkeydy pois	<ul style="list-style-type: none">■ jatkuvaa liikettä toiminta-alueella	<ul style="list-style-type: none">■ tarkasta alue
Tunnistinvalaisin kytkeyty ilman havaittua liikettä	<ul style="list-style-type: none">■ valaisinta ei ole asennettu liikkumattomasti■ liikettä on ollut, mutta tarkkailija ei pystynyt havaitsemaan sitä (liike seinän takana, pienen kohteen liike valaisimen välittömässä läheisyydessä jne.)	<ul style="list-style-type: none">■ asenna valaisin kiinteään liikkumattomaan alustaan■ tarkasta alue
Tunnistinvalaisin ei kytkeydy liikkeestä huolimatta	<ul style="list-style-type: none">■ nopeat liikkeet estetään häiriöiden minimoimiseksi tai reagointialue on asetettu liian pieneksi	<ul style="list-style-type: none">■ tarkasta alue

1. Om dette dokumentet

Les dokumentet nøye og ta vare på det!

- Med opphavsrett. Ettertrykk, også i utdrag, kun med vår tillatelse.
- Det tas forbehold om endringer som tjener tekniske fremskritt.

Symbolforklaring



Advarsel om fare!



Henvisning til tekststeder i dokumentet.

2. Generelle sikkerhetsinstruksjoner



Koble fra strømtilførselen før du foretar arbeider på apparatet!

- Ved montering må strømledningen som skal tilkobles, være uten spenning. Slå derfor først av strømmen og bruk en spenningstester til å kontrollere at strømtilførselen er stanset.
- Under installasjonen av sensorlampen kommer man i berøring med strømnettet. Arbeidet skal derfor utføres av fagfolk i henhold til lokale elektroinstallasjonsforskrifter og tilkoblingskrav. (f.eks.: **DE**: VDE 0100, **AT**: ÖVE / ÖNORM E8001-1, **CH**: SEV 1000)
- Bruk kun originale reservedeler.
- Reparasjoner skal kun utføres på autoriserte verksteder.

3. RS PRO LED S30 / S30 Q

Forskriftsmessig bruk

- Innelampe med sensor og aktiv bevegelsesmelder for montering innendørs.

Sensorlampen er en aktiv bevegelsesmelder. Den integrerte HF-sensoren sender ut høyfrekvente elektromagnetiske bølger (5,8 GHz) og mottar deres ekko. Sensoren merker ekkoforandringene fra selv de Minste bevegelser i lampens dekningsområde, og en mikroprosessor utløser koblingsbefalingen «Tenn lys». Bevegelser kan også registreres gjennom dører, glassflater eller tynne vegger.

NB:

HF-sensorens høyfrekvenseffekt er ca. 1 mW – det er kun en tusendel av sendeeffekten til en mobiltelefon eller en mikrobølgeovn.

Leveringsomfang S 30 (ill. 3.1)

- Sensorlampe
- 3 avstandsstykker
- 2 dekkplater
- 1 hurtigstart
- 1 sikkerhetsdatablad

Leveringsomfang S 30 Q (ill. 3.2)

- Sensorlampe med elektronikk-kassett
- 3 avstandsstykker
- 2 dekkplater
- 1 hurtigstart
- 1 sikkerhetsdatablad

Produktmål S 30 (ill. 3.3)

Produktmål S 30 Q (ill. 3.4)

Apparatoversikt S 30 (ill. 3.5)

- A** Deksel
- B** Elektronikkhus
- C** Sensor
- D** Koblingsklemme

Apparatoversikt S 30 Q (ill. 3.6)

- A** Lampehus
- B** Veggbrakett med elektronikk-kassett
- C** Sensor
- D** Koblingsklemme

Dekningsområder ved montering i tak S 30
1-8 m (ill. 3.7)

Dekningsområder ved montering i tak S 30 Q
1-8 m (ill. 3.8)

Dekningsområder ved montering på vegg
S 30/ S 30 Q
2,5 m (ill. 3.9)

Lysstyrkefordeling S 30 (ill. 3.10)

Lysstyrkefordeling S 30 Q (ill. 3.11)

4. Elektrisk tilkobling

- Slå av strømtilførselen (ill. 4.1)

Tilkobling av nettledningen (ill. 4.1)

Nettledningen består av en 3-ledet kabel:

- L** = fase (som regel svaret, brun eller grå)
- N** = nulleleder (som regel blå)
- PE** = jordleder (grønn/gul)

I tilsvilfeller må kableen kontrolleres med en spenningstester. Deretter slås strømtilførselen av igjen. Fase (**L**) og fase (**N**) kobles til kroneklemmen.



Fare dersom de elektriske ledningene legges feil!

- De basisisolerte ledningene til S 30 må ikke berøre metallhuset, LED-kretskortene eller tilkoblingslederne deres.
- Bruk tetningsplugg.
- Isoleringen på den inngående NYM-ledningen (høyre inngang) må skyves minst 10 mm inn i lampen.
- Ved gjennomgående ledningsføring (S 30): Isoleringen på den inngående NYM-ledningen (ekstraustyr, venstre inngang) må skyves inn minst 50 mm.
- Fest spenningsførende ledninger over kam.

For DC-drift kobles «+»til L-klemmen og «-» til N-klemmen.

Viktig:

Forveksles koblingene, vil dette senere føre til kortslutning i apparatet eller i sikringsskapet. I så tilfelle må de enkelte kablene identifiseres og kobles til på nytt. Det kan selvsagt monteres en bryter på nettleidingen til å slå AV og PÅ.

Merk:

Lyskilden i denne lampen kan ikke skiftes ut. Dersom lyskilden skal erstattes (f.eks. mot slutten av levetiden), må hele lampen skiftes ut.

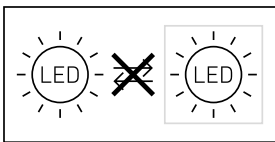

5. Montering

- Kontroller alle komponenter for skader.
- Ikke ta produktet i bruk dersom det er skadet.
- Velg et egnet monteringssted og ta hensyn til rekkevidde og bevegelsesregistrering.

Monteringstrinn S 30

- Ta av dekselet. (ill. 5.1)
- Slå av strømtilførselen (ill. 4.1/5.1)
- Tegn borehull (ill. 5.2)
- Bor hull og sett inn plugg (ill. 5.3)
- Montering ved skjult ledningsføring. (ill. 5.4)
- Montering ved åpen ledningsføring. (ill. 5.5)
- Koble til ledningen (ill. 5.6)
 - Følg advarslene.
 - Fest ledninger over kam.
- Sett på dekselet (ill. 5.7)
- Slå på strømtilførselen (ill. 5.7)

Monteringstrinn S 30 Q

- Slå av strømtilførselen (ill. 4.1/5.8)
- Ta av elektronikk-kassetten. (ill. 5.8)
- Tegn borehull (ill. 5.9)
- Bor hull og sett inn plugg (ill. 5.10)
- Montering ved skjult ledningsføring. (ill. 5.11)
- Montering ved åpen ledningsføring. (ill. 5.12)
- Koble til ledningen (ill. 5.13)
- Sett lampehuset på takbraketten. (ill. 5.14)
- Slå på strømtilførselen (ill. 5.14)

6. Funksjon

Fabrikkinnstillinger (tilstand ved levering)

Rekkeviddeinnstilling:	maks.
Tidsinnstilling hovedlys:	10 sek.
Tidsinnstilling grunnlys:	1 min.
Skumringsinnstilling:	2 000 lux
Grunnlys dimmenivå:	50 %

I fabrikkinnstillingen er sensorfunksjonen aktivert, slik at lampen er klar til bruk. Hent teknisk dokumentasjon på www.steinel.de for å sette produktet i referansemodus.

Steinel Connect-app

For konfigurering av lampen må du laste ned STEINEL Connect-appen fra din app-butikk. Du trenger en Bluetooth-kompatibel smarttelefon eller nettbrett.

Android



iOS



DC-drift

I drift med likespenning stilles lyseffekten på 100 %.

Start-Up/strømvbrudd

Innstillingene og lampens aktuelle driftstilstand blir lagret dersom nettspenningen frakobles, og gjenoprettes når nettspenningen opprettes igjen.

Rekkeviddeinnstilling

Rekkevidden kan stilles trinnløst inn mellom 1 og 8 m. Rekkevidden kan reduseres målrettet i fire retninger ved at du fester de vedlagte dekkplattene. (ill. 6.1)

Tidsinnstilling

Ønsket belysningstid for hovedlyset kan stilles trinnløst inn fra 5 sekunder til 60 minutter. Tidsuret starter på nytt hvis den registrerer noen form for bevegelse før denne tiden er utløpt.

Skumringsinnstilling

Ønsket reaksjonsnivå for lampen kan stilles trinnløst inn fra 2 til 2 000 lux.

Grunnlys

Lysstyrken for grunnlyset kan stilles trinnløst inn mellom 7 % og 100 %.

Grunnlyset kan stilles inn etter tid eller lysstyrke.

Hovedlys

Lysstyrken for hovedlyset kan stilles trinnløst inn mellom 7 % og 100 %.

Gruppering

RS PRO LED S30 / RS PRO LED S30Q kan brukes som enkeltlampe, eller flere lamper kan kobles sammen i grupper via trådløs kommunikasjon. Alle lamper som er tilordnet en gruppe, agerer iht. gruppeparametrene som er stilt inn i Steinel Connect-appen. Rekkevidden kan stilles inn individuelt for alle gruppedelene.

Fade Time

Med Fade Time kan du stille inn dimmekurven ved inn- og utkobling (1 s - 3 s).

Funksjon som tenner neste lampe

Funksjonen som tenner neste lampe («nabofunksjon») kan aktiveres eller deaktiveres via Steinel Connect-appen. Da tilordnes nabogruppene til den aktive lampegruppen. Gruppen lytter til innkoblingssignaler fra den tilordnede nabogruppen og kobler inn hovedlyset eller grunnlyset, avhengig av innstillingene.

7. Vedlikehold og stell

Dette produktet er vedlikeholdsfritt. Skulle registreringslinsen bli skitten, kan den rengjøres med en fuktig klut (uten rengjøringsmiddel).

Viktig:

Funksjonsenheten kan ikke skiftes ut.

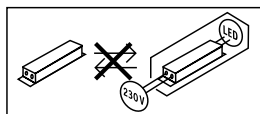

8. Avfallsbehandling

Elektriske apparater, tilbehør og emballasje må resirkuleres på en miljøvennlig måte.



Ikke kast elektriske apparater i husholdningsavfallet.

Kun for EU-land: I henhold til gjeldende europeiske retningslinjer for elektriske apparater og brukte elektriske apparater, og i samsvar med nasjonal lovgivning, skal elektriske apparater som ikke lenger kan benyttes, samles opp atskilt fra annet søppel og gjenvinnes på en miljøvennlig måte.

9. Samsvarserklæring

Herved erklærer STEINEL Vertrieb GmbH at det trådløse anlegget av type RS PRO LED S30 / RS PRO LED S30 Q oppfyller kravene i direktiv 2014/53/EU. Du finner EU-samsvarserklæringen i sin helhet på følgende internettadresse: www.steinell.de

10. Produsentgaranti

Som kjøper har du eventuelt lovfestede mangel- eller garantirettigheter overfor selger. I den grad disse rettighetene finnes i ditt land, verken innskrenkes eller forkortes de på grunn av vår garantierklæring. Vi gir deg fem års garanti på at ditt sensorprodukt fra STEINEL Professional er uten mangler og fungerer som det skal. Vi garanterer at dette produktet ikke har material-, produksjons- eller konstruksjonsfeil. Vi garanterer at alle elektroniske deler og kabler fungerer, og at alle materialer og overflater er uten mangler.

Garantikrav

Dersom du ønsker å reklamere på produktet, må du pakke det godt inn, frankere det og sende hele produktet i retur sammen med original kjøpskvittering som viser kjøpsdato og produktnavn. Produktet sendes til forhandler eller direkte til oss: **Vilan AS – Olaf Helsetsvei 5, 0694 Oslo, Norge.** Vi anbefaler deg derfor å ta godt vare på kjøpskvitteringen til garantiperioden er utløpt. STEINEL tar ikke ansvar for transportkostnader eller risiko i sammenheng med retursendingen.

Informasjon om hvordan du gjør garantikrav gjeldende finner du på hjemmesiden vår, www.vilan.no

Ta gjerne kontakt med oss om du har garantikrav eller spørsmål angående produktet ditt. Du når oss på **+47 22 72 50 00**.

5 ÅRS
PRODUSENT
GARANTI

11. Tekniske spesifikasjoner

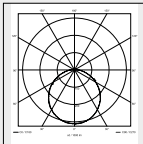
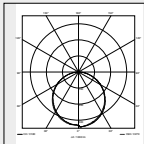
Mål	RS PRO LED S30: RS PRO LED S30 Q:	Ø 362 × 85 mm (Ø × h) 331 × 331 × 56 mm (h × b × d)
Spenning	AC: 220-240 V, 50/60 Hz DC:	186-250 V
Effektopptak (P_{on})	RS PRO LED S30: RS PRO LED S30 Q:	25,8 W 26 W
Lysstrøm (360°)	RS PRO LED S30 NW: RS PRO LED S30 WW: RS PRO LED S30 Q NW: RS PRO LED S30 Q WW:	2 747 lm 2 615 lm 3 430 lm 3 194 lm
Effektivitet	RS PRO LED S30 NW: RS PRO LED S30 WW: RS PRO LED S30 Q NW: RS PRO LED S30 Q WW:	106 lm/W 101 lm/W 132 lm/W 123 lm/W
Standby sensor (P_{sb})		0,39 W
Standby nettverk (P_{net})		0,39 W
Effektfaktor		0,96
Fargetemperatur		3 000 K (varmhvit - WW) 4 000 K (nøytralhvit - NW)
Fargegjengivelsesindeks		$R_a = 82$
Middels levetid		L70B50 ved 25 °C: >60 000 t.
Fargekonsistens SDCM		Startverdi: 3
Lysstyrkefordeling		<div style="display: flex; justify-content: space-around; align-items: center;"> <div style="text-align: center;">  <p>S 30:</p> </div> <div style="text-align: center;">  <p>S 30 Q:</p> </div> </div>
Grunnlys		kan stilles inn fra 7-100 %
Hovedlys		kan stilles inn fra 7-100 %
HF-teknologi		5,8 GHz (reagerer temperaturuavhengig på de minste bevegelser) / < 1 mW
Dekningsrekkevidde		1-8 m diameter, trinnløst justerbar
Dekningsvinkel		360° med 160° åpningsvinkel
Tidsinnstilling		5 sek - 60 min
Skumringsinnstilling		2-2 000 lux
Kapslingsgrad		IP 20
Kapslingsklasse		II
Frekvens Bluetooth		2,4 - 2,48 GHz
Sendeeffekt Bluetooth		5 dBm/3 mW
Omgivelsestemperatur		-10 til +40 °C
Energieffektivitetsklasse		Dette produktet inneholder en lyskilde med energieffektivitetsklasse «D»
IK-klasse		IK07

12. Driftsfeil

Feil	Årsak	Tiltak
Sensordlampen har ikke spenning	<ul style="list-style-type: none">■ Sikringen er gått, ikke slått på, brudd på ledningen■ Kortslutning i nettleddingen■ En eventuell nettbryter er slått av	<ul style="list-style-type: none">■ Aktiver sikringen, sett i ny, slå på ledningsbryteren, kontroller ledningen med spenningstester■ Kontroller koblingene■ Slå på nettbryter
Sensordlampen tennes ikke	<ul style="list-style-type: none">■ Det er valgt feil skumringsinnstilling■ Nettbryter er AV■ Sikringen har reagert	<ul style="list-style-type: none">■ Still inn på nytt■ Slå på■ Aktiver sikringen, sett i ny, kontroller ev. koblingene
Sensordlampen slukkes ikke	<ul style="list-style-type: none">■ Permanente bevegelser i dekningsområdet	<ul style="list-style-type: none">■ Kontroller området
Sensordlampen tennes uten åpenbar grunn	<ul style="list-style-type: none">■ Lampen er ikke bevegelssikkert montert■ Det er bevegelser i området som observatøren ikke ser (bevegelser bak vegg, et lite objekt beveger seg i umiddelbar nærhet av lampen etc.)	<ul style="list-style-type: none">■ Monter lampehuset godt■ Kontroller området
Sensordlampen tennes ikke på tross av bevegelser	<ul style="list-style-type: none">■ Raske bevegelser undertrykkes for feilminimering, eller det er innstilt et for lite dekningsområde	<ul style="list-style-type: none">■ Kontroller området

1. Σχετικά με αυτό το έγγραφο

Παρακαλούμε διαβάσετε προσεκτικά και διαφυλάξτε!

- Κατοχυρωμένη τεχνογνωσία. Ανατύπωση, ακόμα και αποσπασματικά, μόνο κατόπιν δικής μας έγκρισης.
- Με επιφύλαξη τροποποιήσεων, οι οποίες εξυπηρετούν στην τεχνολογική πρόοδο.

Εξήγηση συμβόλων



Προειδοποίηση ενώπιον κινδύνων!



Παραπομπή σε σημεία κειμένου στο έγγραφο.

2. Γενικές υποδείξεις ασφάλειας



Πριν από την εκτέλεση κάθε εργασίας στη συσκευή πρέπει να διακόπτετε την τροφοδοσία ηλεκτρικής τάσης!

- Κατά την εγκατάσταση πρέπει ο προς σύνδεση ηλεκτρικός αγωγός να είναι ελεύθερος ηλεκτρικής τάσης. Συνεπώς πρέπει πρώτα να διακόπτετε το ηλεκτρικό ρεύμα και να ελέγχετε με δοκιμαστικό τάσης αν πράγματι έχει διακοπεί η παροχή ηλεκτρικής τάσης.
- Κατά την εγκατάσταση του αισθητήριου λαμπτήρα πρόκειται για εργασία στο δίκτυο ηλεκτρικής τάσης. Συνεπώς πρέπει να εκτελείται εξειδικευμένα και σύμφωνα με τις σχετικές προδιαγραφές εγκατάστασης της εκάστοτε χώρας και τους κανονισμούς σύνδεσης. (z. B.: **DE:** VDE 0100, **AT:** ÖVE / ÖNORM E8001-1, **CH:** SEV 1000)
- Χρησιμοποιείτε μόνο γνήσια ανταλλακτικά.
- Επισκευές επιτρέπεται να εκτελούνται μόνο από εξειδικευμένα συνεργεία.

3. RS PRO LED S30 / S30 Q

Χρήση σύμφωνα με τους κανονισμούς

- Αισθητήριος εσωτερικός λαμπτήρας με ενεργό ανιχνευτή κινήσεων για εγκατάσταση σε εσωτερικούς χώρους

Ο Αισθητήριος λαμπτήρας είναι ένας ενεργός ανιχνευτής κινήσεων. Ο ενσωματωμένος αισθητήρας υψηλών συχνοτήτων εκπέμπει ηλεκτρομαγνητικά κύματα υψηλών συχνοτήτων (5,8 GHz) και λαμβάνει την ηχώ τους. Με την παραμικρή κίνηση εντός της περιοχής ανίχνευσης του λαμπτήρα, ο

αισθητήρας εντοπίζει την αλλαγή της ηχούς. Ένας μικροεπεξεργαστής δίνει την εντολή "Ενεργοποίηση φωτός". Η ανίχνευση μέσα από πόρτες, υαλοπίνακες και λεπτούς τοίχους είναι εφικτή.

Υπόδειξη:

Η ισχύς υψηλής συχνότητας του αισθητήρα υψηλών συχνοτήτων (HF) ανέρχεται περ. σε 1 mW – αυτό είναι μόνο ένα 1000στό της ισχύος εκπομπής ενός κινητού τηλεφώνου ή μιας συσκευής μικροκυμάτων.

Περιεχόμενο συσκευασίας S 30 (εικ. 3.1)

- Αισθητήριος λαμπτήρας
- 3 διαστάρια
- 2 μάσκες
- 1 γρήγορη εκκίνηση
- 1 φυλλάδιο δεδομένων ασφάλειας

Περιεχόμενο συσκευασίας S 30 Q (εικ. 3.2)

- Αισθητήριος λαμπτήρας με ηλεκτρονική κασέτα
- 3 διαστάρια
- 2 μάσκες
- 1 γρήγορη εκκίνηση
- 1 φυλλάδιο δεδομένων ασφάλειας

Διαστάσεις προϊόντος S 30 (εικ. 3.3)

Διαστάσεις προϊόντος S 30 Q (εικ. 3.4)

Επισκόπηση συσκευής S 30 (εικ. 3.5)

- A** Καπάκι
- B** Πλαίσιο ηλεκτρονικών
- C** Αισθητήρας
- D** Ακροδέκτης σύνδεσης

Επισκόπηση συσκευής S 30 Q (εικ. 3.6)

- A** Πλαίσιο φωτιστικού
- B** Στήριγμα τοίχου με ηλεκτρονική κασέτα
- C** Αισθητήρας
- D** Ακροδέκτης σύνδεσης

Όρια ανίχνευσης σε εγκατάσταση οροφής S 30 1-8 m (εικ. 3.7)

Όρια ανίχνευσης σε εγκατάσταση οροφής S 30 Q 1-8 m (εικ. 3.8)

Όρια ανίχνευσης σε εγκατάσταση τοίχου S 30/ S 30 Q 2,5 m (εικ. 3.9)

Κατανομή φωτεινής έντασης S 30 (εικ. 3.10)

Κατανομή φωτεινής έντασης S 30 Q (εικ. 3.11)

4. Ηλεκτρική σύνδεση

- Διακόπτετε τροφοδοσία ρεύματος **(εικ. 4.1)**

Σύνδεση αγωγού τροφοδοσίας **(εικ. 4.1)**

Ο αγωγός τροφοδοσίας αποτελείται από καλώδιο 3 συρμάτων:

L = Φάση (συνήθως μαύρο, καφέ ή γκρι)

N = Ουδέτερος αγωγός (συνήθως μπλε)

PE = Αγωγός γείωσης (πράσινο/κίτρινο)

Σε περίπτωση αμφιβολιών πρέπει να προβείτε σε αναγνώριση των καλωδίων με δοκιμαστικό τάσης. Κατόπιν αποσυνδέετε πάλι από την ηλεκτρική τάση. Φάση (L) και ουδέτερος αγωγός (N) συνδέονται στο μονωτικό ακροδέκτη.



Κίνδυνος λόγω εσφαλμένης τοποθέτησης των ηλεκτρικών αγωγών!

- Οι αγωγοί βασικής μόνωσης του S 30 δεν επιτρέπεται να έρχονται σε επαφή με το μεταλλικό περίβλημα, τις κάρτες καλωδίου LED, ή τα συνδετικά τους σύρματα.
- Χρησιμοποιείτε στεγανοποιητική τάπα.
- Η μόνωση του αγωγού NYM (δεξιά είσοδος) πρέπει να τοποθετηθεί κατά τουλ. 10 mm μέσα στον λαμπτήρα.
- Σε ενσυρμάτως (S 30): Η μόνωση του αγωγού NYM (προαιρετικά, αριστερή είσοδος) πρέπει να τοποθετηθεί κατά τουλ. 50 mm μέσα στον λαμπτήρα.
- Στερεώνετε τους αγωγούς που άγουν τάση με τη βοήθεια χτενιού.

Για λειτουργία DC, σύνδεση σε ακροδέκτη L "+ και ακροδέκτη N "-.

Προσοχή: Το μπέρδεμα των συνδέσεων θα προκαλέσει αργότερα στη συσκευή ή στον πίνακα ασφαλειών βραχυκύκλωμα. Στην περίπτωση αυτή πρέπει να γίνει εκ νέου αναγνώριση των μεμονωμένων καλωδίων και επανασύνδεση. Στον αγωγό τροφοδοσίας μπορεί φυσικά να υπάρχει διακόπτης δικτύου τροφοδοσίας για ενεργοποίηση και απενεργοποίηση.

Υπόδειξη:

Η πηγή φωτός αυτού του λαμπτήρα δεν μπορεί να αντικατασταθεί. Σε περίπτωση που πρέπει να αντικατασταθεί η πηγή φωτός (π.χ. με τη λήξη διάρκειας ζωής της), πρέπει να αντικατασταθεί ολόκληρος ο λαμπτήρας.

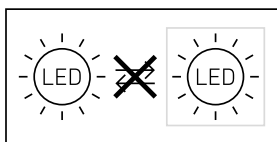

5. Συναρμολόγηση

- Ελέγχετε όλα τα εξαρτήματα για τυχόν ζημιές.
- Σε περίπτωση βλαβών δεν επιτρέπεται η λειτουργία του προϊόντος.
- Επιλέγεται κατάλληλο σημείο εγκατάστασης λαμβάνοντας υπόψη την εμβέλεια και την ανίχνευση κίνησης.

Βήματα εγκατάστασης S 30

- Αφαιρείτε καπάκι. **(εικ. 5.1)**
- Διακόπτετε την τροφοδοσία ρεύματος. **(εικ. 4.1/5.1)**
- Σημαδεύετε τα σημεία για τρύπες. **(εικ. 5.2)**
- Ανοίγετε τρύπες και τοποθετείτε ούπατ. **(εικ. 5.3)**
- Εγκατάσταση με ενδοτοίχιο αγωγό. **(εικ. 5.4)**
- Εγκατάσταση με εξωτοίχιο αγωγό. **(εικ. 5.5)**
- Συνδέετε το καλώδιο σύνδεσης. **(εικ. 5.6)**
 - Τηρείτε τις προειδοποιητικές υποδείξεις.
 - Στερεώνετε τους αγωγούς με τη βοήθεια χτενιού.
- Προσαρμζετε καπάκι. **(εικ. 5.7)**
- Ενεργοποιείτε την τροφοδοσία ρεύματος. **(εικ. 5.7)**

Βήματα εγκατάστασης S 30 Q

- Διακόπτετε την τροφοδοσία ρεύματος. **(εικ. 4.1/5.8)**
- **Αφαιρείτε την ηλεκτρονική κασέτα.** **(εικ. 5.8)**
- Σημαδεύετε τα σημεία για τρύπες. **(εικ. 5.9)**
- Ανοίγετε τρύπες και τοποθετείτε ούπατ. **(εικ. 5.10)**
- Εγκατάσταση με ενδοτοίχιο αγωγό. **(εικ. 5.11)**
- Εγκατάσταση με εξωτοίχιο αγωγό. **(εικ. 5.12)**
- Συνδέετε το καλώδιο σύνδεσης. **(εικ. 5.13)**
- Προσαρμζετε πλαίσιο φωτιστικού στο στήριγμα οροφής. **(εικ. 5.14)**
- Ενεργοποιείτε την τροφοδοσία ρεύματος. **(εικ. 5.14)**

6. Λειτουργία

Ρυθμίσεις εργοστασίου (κατάσταση παράδοσης)

Ρύθμιση εμβέλειας:	μέγ.
Ρύθμιση χρόνου κεντρικό φως:	10 δευτ.
Ρύθμιση χρόνου βασικό φως:	1 λεπτά
Ρύθμιση ευαισθησίας:	2.000 Lux
Βασικό φως επίπεδο ρεοστατικής ρύθμισης:	50%

Η λειτουργία αισθητήρα είναι ενεργοποιημένη σε εργοστασιακή ρύθμιση, έτσι ώστε ο λαμπτήρας να είναι άμεσα λειτουργικά έτοιμος. Για ρύθμιση προϊόντος σε λειτουργία αναφοράς, ανατρέξτε σε τεχνική τεκμηρίωση στη διεύθυνση www.steinel.de

Εφαρμογή Steinel Connect

Για τη ρύθμιση του λαμπτήρα πρέπει να κατεβάσετε το Steinel Connect App από το δικό σας AppStore. Απαιτείται ένα smartphone ή tablet με δυνατότητα Bluetooth.

Android



iOS



Λειτουργία DC

Σε λειτουργία με συνεχή τάση, η ισχύς φωτός ρυθμίζεται σε 100%.

Start-Up/διακοπή τάσης

Σε περίπτωση απουσίας τάσης δικτύου, αποθηκεύονται οι ρυθμίσεις και η επίκαιρη κατάσταση λειτουργίας των λαμπτήρων. Όταν η τάση δικτύου συνδεθεί εκ νέου, οι εν λόγω παράμετροι επαναφέρονται.

Ρύθμιση εμβέλειας

Η εμβέλεια μπορεί να ρυθμιστεί αδιαβάθητα μεταξύ 1 και 8 m. Με εφαρμογή των συνημμένων μασκών προσαρμογής μπορεί να περιοριστεί στοχευμένα η εμβέλεια σε τέσσερις κατευθύνσεις. (εικ. 6.1)

Ρύθμιση χρόνου

Η επιθυμητή διάρκεια φωτισμού του βασικού φωτός μπορεί να ρυθμιστεί αδιαβάθητα από 5 δευτερόλεπτα έως το ανώτερο 60 λεπτά. Με κάθε ανίχνευση κίνησης πριν από την παρέλευση αυτού του χρόνου γίνεται εκ νέου εκκίνηση του χρονομέτρου.

Ρύθμιση ευαισθησίας

Το επιθυμητό όριο ευαισθησίας του λαμπτήρα μπορεί να ρυθμιστεί αδιαβάθητα από περ. 2 έως 2.000 Lux.

Βασικό φως

Η φωτεινότητα του βασικού φωτός μπορεί να ρυθμιστεί μεταξύ 7% και 100%. Το βασικό φως μπορεί να ρυθμιστεί βάσει χρόνου ή φωτεινότητας

Κεντρικό φως

Η φωτεινότητα του κεντρικού φωτός μπορεί να ρυθμιστεί μεταξύ 7% και 100%.

Ομαδοποίηση

Υπάρχει η δυνατότητα λειτουργίας του RS PRO LED S30 / RS PRO LED S30Q ως μεμονωμένου λαμπτήρα ή της σύνδεσης πολλαπλών λαμπτήρων μέσω ασύρματης επικοινωνίας σε ομάδες. Όλοι οι λαμπτήρες που ανήκουν σε μία ομάδα, αντιδρούν σύμφωνα με τις παραμέτρους ομάδας που έχουν ρυθμιστεί στην εφαρμογή Steinel Connect App. Η εμβέλεια μπορεί να ρυθμιστεί εξατομικευμένα για όλα τα μέλη της ομάδας.

Fade Time

Με τη λειτουργία Fade Time μπορεί να ρυθμιστεί η καμπύλη ρεοστατικής ρύθμισης κατά την ενεργοποίηση και την απενεργοποίηση (1 δευτ. - 3 δευτ.).

Λειτουργία εγγύτητας

Η λειτουργία εγγύτητας μπορεί να ενεργοποιηθεί ή να απενεργοποιηθεί μέσω Steinel Connect App. Έτσι κατατάσσονται οι ομάδες εγγύτητας της ενεργούς ομάδας λαμπτήρων. Η ομάδα υπακούει σε σημάδια ενεργοποίησης της καταταγμένης ομάδας εγγύτητας και μεταβαίνει ανάλογα με τις ρυθμίσεις σε κύριο φως ή σε βασικό φως.

7. Συντήρηση και Φροντίδα

Το προϊόν αυτό δεν χρειάζεται συντήρηση. Ο φακός ανίχνευσης μπορεί να καθαρίζεται όταν είναι ακάθαρτος με νωπό πανί (χωρίς απορρυπαντικό).

Σημαντικό:

Η συσκευή λειτουργίας δεν μπορεί να αντικατασταθεί.

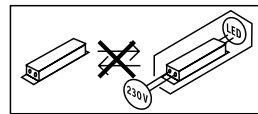

8. Απόσυρση

Ηλεκτρικές συσκευές, εξαρτήματα και συσκευασίες θα πρέπει να αποσύρονται με τρόπο φιλικό προς το περιβάλλον και να ανακυκλώνονται.



Δεν επιτρέπεται να πετάτε ηλεκτρικές συσκευές στα οικιακά απορρίμματα!

Μόνο για χώρες ΕΕ:

Σύμφωνα με την ισχύουσα Ευρωπαϊκή Οδηγία σχετικά με άχρηστες ηλεκτρικές και ηλεκτρονικές συσκευές και την εφαρμογή της σε εθνικό δίκαιο,

πρέπει οι άχρηστες πλέον ηλεκτρικές συσκευές να αποσύρονται ξεχωριστά και να οδηγούνται σε ανακύκλωση φιλική προς το περιβάλλον.

9. Δήλωση συμμόρφωσης

Με την παρούσα ο/η STEINEL Vertrieb GmbH, δηλώνει ότι ο ραδιοεξοπλισμός RS PRO LED S30/RS PRO LED S30 Q πληροί την οδηγία 2014/53/ΕΕ. Το πλήρες κείμενο της δήλωσης συμμόρφωσης ΕΕ διατίθεται στην ακόλουθη ιστοσελίδα στο διαδίκτυο: www.steinel.de

10. Εγγύηση κατασκευαστή

Ως αγοραστής μπορείτε να κάνετε χρήση των νόμιμων εγγυητικών δικαιωμάτων έναντι του πωλητή. Εφόσον τα δικαιώματα αυτά ισχύουν στη χώρα σας, δεν συντέμνονται ούτε περιορίζονται από τη δική μας δήλωση εγγύησης. Σας παρέχουμε 5 έτη εγγύηση για την άσογη κατασκευή και την κανονική λειτουργία του προϊόντος STEINEL Professional-Sensorik. Παρέχουμε την εγγύηση ότι αυτό το προϊόν δεν παρουσιάζει ελαττώματα υλικού, κατασκευής ή σχεδίασης. Παρέχουμε εγγύηση λειτουργικής ικανότητας όλων των ηλεκτρονικών δομοστοιχείων και καλωδίων, όπως επίσης έλλειψης σφαλμάτων όλων των χρησιμοποιηθέντων υλικών και των επιφανειών αυτών.

Προβολή αξιώσεων

Εάν θέλετε να διατυπώσετε παράπονα σχετικά με το προϊόν που αγοράσατε, παρακαλούμε όπως το αποστείλετε σε πλήρη κατάσταση και ατελώς μαζί με την αυθεντική απόδειξη αγοράς, η οποία πρέπει να αναφέρει την ημερομηνία αγοράς και την ονομασία του προϊόντος, στον αντιπρόσωπό σας ή στην εταιρεία μας **ΑΝΤΙΠΡΟΣΩΠΟΙ-ΕΙΣΑΓΩΓΕΙΣ ΓΙΑ ΤΗΝ ΕΛΛΑΔΑ Π.Λυγκωνης & Υιοι σε / Αριστοφάνους 8 Αθήνα 10554**. Σας συνιστούμε λοιπόν όπως διαφυλάξετε προσεκτικά την απόδειξη αγοράς έως την παρέλευση της διάρκειας εγγύησης. Για τα έξοδα και τους κινδύνους μεταφοράς στα πλαίσια επιστροφής του προϊόντος η STEINEL δεν αναλαμβάνει καμία ευθύνη.

Για πληροφορίες σχετικά με την προβολή αξίωσης σε περίπτωση εγγύησης απευθυνθείτε στη διαδικτυακή πύλη www.steinel-professional.de/garantie Εάν νομίζετε ότι πρόκειται για περίπτωση εγγύησης ή εάν έχετε οποιαδήποτε απορία σχετικά με το προϊόν σας, μπορείτε να μας τηλεφωνήσετε ανά πάσα στιγμή στη γραμμή **ΤΗΛΕΦΩΝΑ ΥΠΟΣΤΗΡΙΞΗΣ & ΣΕΡΒΙΣ ΓΙΑ, ΤΗΝ ΕΛΛΑΔΑ / 2103212021 / 2103218558 / Φαξ: 2103218630**.

5 Ε Τ Η
ΚΑΤΑΣΚΕΥΑΣΤΗ
ΕΓΓΥΗΣΗ

11. Τεχνικά δεδομένα

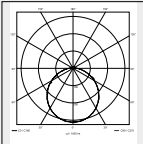
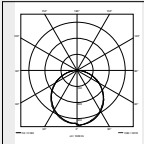
Διαστάσεις	RS PRO LED S30: RS PRO LED S30 Q:	Ø 362 × 85 mm (Ø × Υ) 331 × 331 × 56 mm (Υ × Π × Β)
Τάση δικτύου	AC: 220-240 V, 50/60 Hz DC:	186-250 V
Ισχύς εισόδου (P_{0n})	RS PRO LED S30: RS PRO LED S30 Q:	25,8 W 26 W
Φωτεινή ροή (360°)	RS PRO LED S30 NW: RS PRO LED S30 WW: RS PRO LED S30 Q NW: RS PRO LED S30 Q WW:	2.747 lm 2.615 lm 3.430 lm 3.194 lm
Αποδοτικότητα	RS PRO LED S30 NW: RS PRO LED S30 WW: RS PRO LED S30 Q NW: RS PRO LED S30 Q WW:	106 lm/W 101 lm/W 132 lm/W 123 lm/W
Αναμονή αισθητήρας (P_{sb})		0,39 W
Αναμονή δίκτυο (P_{net})		0,39 W
Συντελεστής ισχύος		0,96
Θερμοκρασία χρώματος		3.000 K (θερμό λευκό - WW) 4.000 K (ουδέτερο λευκό - NW)
Δείκτης χρωματικής απόδοσης		$R_a = 82$
Μέση διάρκεια ζωής μέτρησης		L70B50 σε 25 °C: >60.000 ώρες
Χρωματική συνέπεια SDCM		Εισαγόμενη τιμή: 3
Κατανομή φωτεινής έντασης		 
Βασικό φως		ρυθμιζόμενο 7 - 100 %
Κεντρικό φως		ρυθμιζόμενο 7 - 100 %
Τεχνολογία υψηλής συχνότητας (HF)		5,8 GHz (αντιδρά ανεξάρτητα θερμοκρασίας στην παραμικρή κίνηση) / < 1 mW
Εμβέλεια κάλυψης		1-8 m διάμετρος, με αδιαβάθμητη ρύθμιση
Γωνία ανίχνευσης		360° με 160° γωνία ανοίγματος
Ρύθμιση χρόνου		5 δευτ. - 60 λεπτά
Ρύθμιση ευαισθησίας		2-2.000 Lux
Είδος προστασίας		IP 20
Κλάση προστασίας		II
Συχνότητα Bluetooth		2,4-2,48 GHz
Ισχύς εκπομπής Bluetooth		5 dBm/3 mW
Θερμοκρασία περιβάλλοντος		-10 έως +40 °C
Τάξη ενεργειακής απόδοσης		Το παρόν προϊόν περιέχει πηγή φωτός τάξης ενεργειακής απόδοσης „D“
Κλάση IK		IK07

12. Διαταραχές λειτουργίας

Βλάβη	Αιτία	Βοήθεια
Αισθητήριος λαμπτήρας χωρίς τάση	<ul style="list-style-type: none">■ Ασφάλεια σε δράση, μη ενεργοποιημένη, διακοπή κυκλώματος■ Βραχυκύκλωμα στο δίκτυο τροφοδοσίας■ Ενδεχόμενος διακόπτης δικτύου ΕΚΤΟΣ	<ul style="list-style-type: none">■ Ενεργοποίηση ασφάλειας, αντικατάσταση, ενεργοποίηση διακόπτη δικτύου, έλεγχος κυκλώματος με δοκιμαστικό τάσης■ Ελέγχετε συνδέσεις■ Ενεργοποιείτε διακόπτη δικτύου
Αισθητήριος λαμπτήρας δεν ενεργοποιείται	<ul style="list-style-type: none">■ Λανθασμένη επιλογή ρύθμισης ευαισθησίας■ Διακόπτης δικτύου ΕΚΤΟΣ■ Ασφάλεια αντέδρασε	<ul style="list-style-type: none">■ Νέα ρύθμιση■ Ενεργοποιείτε■ Ενεργοποίηση ασφάλειας, αντικατάσταση, εν ανάγκη έλεγχος σύνδεσης
Αισθητήριος λαμπτήρας δεν απενεργοποιείται	<ul style="list-style-type: none">■ Συνεχείς κινήσεις στα όρια ανίχνευσης	<ul style="list-style-type: none">■ Ελέγχετε όρια ανίχνευσης
Αισθητήριος λαμπτήρας ενεργοποιείται χωρίς αντιληπτή κίνηση	<ul style="list-style-type: none">■ Ασταθής εγκατάσταση λαμπτήρα■ Υπήρξε κίνηση, αλλά δεν έγινε αντιληπτή από τον παρατηρητή (κίνηση πίσω από τοίχο, κίνηση μικρού αντικειμένου στο άμεσο περιβάλλον του λαμπτήρα κ.λπ.)	<ul style="list-style-type: none">■ Κάνετε σταθερή εγκατάσταση πλαισίου■ Ελέγχετε όρια ανίχνευσης
Αισθητήριος λαμπτήρας δεν ενεργοποιείται παρά την κίνηση	<ul style="list-style-type: none">■ Γρήγορες κινήσεις καταπιέζονται για μείωση παρασίτων ή έγινε πολύ μικρή ρύθμιση ορίων ανίχνευσης	<ul style="list-style-type: none">■ Ελέγχετε όρια ανίχνευσης

1. Bu doküman hakkında

Lütfen itinayla okuyun ve saklayın!

- Telif hakları korunmaktadır. Kısım den olsa basılması, ancak onayımız alınarak mümkündür.
- Teknik gelişmelere hizmet eden değişiklikler yapma hakkı saklıdır.

Sembol açıklaması



Tehlikelere karşı uyarı!



Dokümandaki metin kısımlarına gönderme.

2. Genel güvenlik uyarıları



Cihaz üzerindeki tüm çalışmalardan önce, elektrik beslemesini kesin!

- Montaj sırasında, bağlanacak olan elektrik tesisatında enerji kesik olmalıdır. Bu nedenle ilk olarak elektriği kapatın ve bir kontrol kalemiyle enerjinin kesildiğini kontrol edin.
- Sensörlü lambanın kurulumunda, elektrik şebekesinde yapılan bir çalışma söz konusudur. Bu yüzden, geleneksel kurulum yönergeleri ile bağlantı koşullarına uygun bir uygulama yapılmalıdır. (örn.: **DE:** VDE 0100, **AT:** ÖVE / ÖNORM E8001-1, **CH:** SEV 1000)
- Sadece orijinal yedek parçalar kullanın.
- Onarımlar sadece, uzman atölyeler tarafından gerçekleştirilebilir.

3. RS PRO LED S30 / S30 Q

Amacına uygun kullanım

- İç mekanlarda kurulum için aktif hareket dedektörlü, sensörlü iç mekan lambası

ensörlü lamba, aktif bir hareket dedektörüdür. Entegre edilen YF sensörü, yüksek frekansta elektromanyetik dalgalar (5,8 GHz) gönderir ve bunların yansımalarını algılar. Lambanın algılama alanındaki en küçük hareketlerde dahi, yansıma değişimi sensör tarafından fark edilir. Bunu takiben bir mikro işlemci, "Işığın aç" çalıştırma komutunu gönderir. Kapılar, pencere camları veya ince duvarlardan geçerek algılama mümkündür.

Not:

YF sensörünün yüksek frekans gücü yak. 1 mW'tır – bu da, bir cep telefonunun veya bir mikrodalga fırının verici gücünün sadece 1000'de birdir.

Teslimat kapsamı S 30 (Şek. 3.1)

- Sensörlü lamba
- 3 ara parça
- 2 siperlik
- 1 Hızlı Başlatma Kılavuzu
- 1 Güvenlik Bilgi Formu

Teslimat kapsamı S 30 Q (Şek. 3.2)

- Elektronik kasetli sensörlü lamba
- 3 ara parça
- 2 siperlik
- 1 Hızlı Başlatma Kılavuzu
- 1 Güvenlik Bilgi Formu

Ürünün boyutları S 30 (Şek. 3.3)

Ürünün boyutları S 30 Q (Şek. 3.4)

Cihazın genel görünümü S 30 (Şek. 3.5)

- A** Kapak
- B** Elektronik yuvası
- C** Sensör
- D** Bağlantı terminali

Cihazın genel görünümü S 30 Q (Şek. 3.6)

- A** Lamba gövdesi
- B** Elektronik kasetli duvar tutucusu
- C** Sensör
- D** Bağlantı terminali

Algılama aralıkları Tavana montaj S 30
1-8 m (Şek. 3.7)

Algılama aralıkları Tavana montaj S 30 Q
1-8 m (Şek. 3.8)

Algılama aralıkları Duvara montaj S 30/ S 30 Q
2,5 m (Şek. 3.9)

Işık şiddeti dağılımı S 30 (Şek. 3.10)

Işık şiddeti dağılımı S 30 Q (Şek. 3.11)

4. Elektrik bağlantısı

- Elektrik beslemesini kapatın (Şek. 4.1)

Elektrik kablosunun bağlantısı (Şek. 4.1)

Elektrik kablosu, 3 iletkenli bir kablodur:

- L** = Faz (genellikle siyah, kahverengi veya gri)
- N** = Nötr hattı (genellikle mavi)
- PE** = Topraklama hattı (yeşil/sarı)

Çelişkiye düşülmesi halinde, kabloları bir avometre cihazıyla tanımlayın; ardından tekrar elektriksiz hale getirin. Faz (L) ve nötr kablosu (N), avize terminaline bağlanmalıdır.



Yanlış döşenen elektrik tesisatlarından kaynaklanan tehlike!

- S 30'un temel yalıtımlı tesisatları metal gövde, LED devre kartları veya bunların bağlantı kablolarıyla temas etmemelidir.
- Tapa kullanın.
- Gelen NYM tesisatının yalıtımı (sağ giriş) lambanın içine doğru en az 10 mm itilmelidir.
- Doğrudan kablolama ile (S 30): Gelen NYM tesisatının yalıtımı (opsiyonel, sol giriş) en az 50 mm içeri itilmelidir.
- Gerilim ileten tesisatları tarak yardımıyla sabitleyin.

DC işletimi için, "+" uç L terminaline ve "-" uç N terminaline bağlanır.

Önemli:

Bağlantıların karıştırılması, daha sonra cihazda veya sigorta kutunuzda kısa devreye neden olur. Bu durumda, kabloların hepsini tekrar tanımlamak ve yeniden birleştirmek zorundasınız. Elektrik besleme kablosuna, açma ve kapama için uygun bir elektrik anahtarı tesis edilebilir.

Açıklama:

Bu lambanın ışık kaynağı değiştirilemez. Işık kaynağının değiştirilmesi gerektiğinde (örn. çalışma ömrü sona erdiğinde), komple lambanın yenilenmesi gerekir.

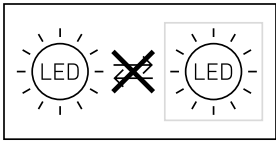

5. Montaj

- Bütün yapı parçalarında hasar kontrolü yapın.
- Hasarlar olduğunda, ürünü işletime almayın.
- Erişim menzili ve hareketlerin algılanmasını göz önüne alarak, uygun montaj yerini seçin.

Montaj adımları S 30

- Kapağı çıkartın. (Şek. 5.1)
- Elektrik beslemesini kapatın. (Şek. 4.1/5.1)
- Delik yerlerini işaretleyin. (Şek. 5.2)
- Delikleri delin ve dübelleri yerleştirin. (Şek. 5.3)
- Sıva altı besleme kablosu ile montaj. (Şek. 5.4)
- Sıva üstü besleme kablosu ile montaj. (Şek. 5.5)
- Bağlantı kablosunu bağlayın. (Şek. 5.6)
 - Uyarı notlarını dikkate alın.
 - Tesisatları tarak yardımıyla sabitleyin.
- Kapağı oturtun. (Şek. 5.7)
- Elektrik beslemesini açın. (Şek. 5.7)

Montaj adımları S 30 Q

- Elektrik beslemesini kapatın. (Şek. 4.1/5.8)
- Elektronik kasetini çıkartın. (Şek. 5.8)
- Delik yerlerini işaretleyin. (Şek. 5.9)
- Delikleri delin ve dübelleri yerleştirin. (Şek. 5.10)
- Sıva altı besleme kablosu ile montaj. (Şek. 5.11)
- Sıva üstü besleme kablosu ile montaj. (Şek. 5.12)
- Bağlantı kablosunu bağlayın. (Şek. 5.13)
- Lamba gövdesini tavan tutucusunun üzerine oturtun. (Şek. 5.14)
- Elektrik beslemesini açın. (Şek. 5.14)

6. Fonksiyon

Fabrika ayarları (Teslimat durumu)

Erişim menzili ayarı:	maks.
Zaman ayarı Temel ışık:	10 sn.
Zaman ayarı Fon ışığı:	1 dak.
Alacakaranlık ayarı:	2.000 lux
Fon ışığı Kısmen seviyesi:	%50

Lamba hemen çalışmaya hazır olacak şekilde, sensör fonksiyonu fabrika ayarında etkinleştirilmiştir. Ürünü referans moduna almak için, Teknik dokümantasyon www.steinel.de adresinde aranmalıdır.

Steinel Connect App

Lambanın yapılandırılması için Steinel Connect App, AppStore'unuzdan indirilmelidir. Bluetooth uyumlu bir akıllı telefon veya Tablet gereklidir.

Android



iOS



DC işletimi

Doğru akımla işletimde, ışık çıkışı %100'e ayarlanır.

Start-Up/Güç kesintisi

Şebeke gerilimi kesildiğinde, lambanın ayarları ve mevcut işletim durumu kaydedilir. Şebeke gerilimi tekrar verildiğinde, bunlar geri yüklenir.

Erişim menzili ayarı

Erişim menzili, 1 ile 8 m arasında kademesiz olarak ayarlanabilir. Ekte verilen siperliklerin takılmasıyla, erişim menzili kasıtlı olarak dört yönde azaltılabilir. (Şek. 6.1)

Zaman ayarı

Temel ışığın istenen aydınlatma süresi, 5 saniye ile 60 dakika arasında kademesiz olarak ayarlanabilir. Bu süre bitmeden önce algılanan her hareketle birlikte, saat yeniden çalışmaya başlar.

Alacakaranlık ayarı

Lambanın istenen tepkime eşiği, yak. 2 ile 2.000 Lux arasında kademesiz olarak ayarlanabilir.

Fon ışığı

Fon ışığının parlaklığı, %7 ile %100 arasında ayarlanabilir.

Fon ışığı, zamana veya parlaklığa bağlı olarak ayarlanabilir

Temel ışık

Temel ışığın parlaklığı, %7 ile %100 arasında ayarlanabilir.

Gruplandırma

RS PRO LED S30 / RS PRO LED S30Q'yu bağımsız lamba olarak işletme veya birden fazla lambayı bir kablosuz iletişim yoluyla gruplar halinde birlikte çalıştırma olanağı mevcuttur. Bir gruba atanan tüm lambalar, Steinel Connect uygulamasında ayarlanmış olan grup parametrelerine göre davranır. Erişim menzilli, tüm grup katılımcıları için ayrı ayrı ayarlanabilir.

Fade Time

Açarken ve kapatırken kısma eğrisini ayarlamak için Fade Time kullanılabilir (1sn - 3sn).

Komşu fonksiyonu

Steinel Connect App üzerinden komşu fonksiyonu etkinleştirilebilir ya da devreden çıkarılabilir. Bu arada, etkin aydınlatma grubunun komşu grupları tanımlanır. Grup, atanmış olan komşu grubun çalıştırma sinyallerini dinler ve temel ışıktaki veya fon ışığındaki ayarlara uygun biçimde anahtarlar.

7. Bakım ve koruma

Bu ürün bakım gerektirmez. Algılama merceği kirlendiğinde, nemli bir bezle (deterjan kullanmadan) temizlenebilir.

Önemli:

İşletim cihazı değiştirilemez.

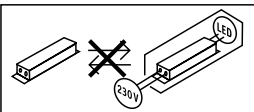

8. Tasfiye

Elektrikli cihazlar, aksesuar ve ambalajlar, çevre dostu bir dönüşüme gönderilmelidir.



Elektrikli cihazları evsel atıkların içine atmayın!

Sadece AB ülkeleri için:

Atık Elektrikli ve Elektronik Cihazlar Avrupa yönergesine ve bunun ulusal yasalarındaki karşılığına göre, artık kullanılmayacak haldeki elektrikli cihazların ayrı toplanıp çevre dostu geri dönüşüm için gönderilmesi zorunludur.

9. Uygunluk beyanı

Bu vesileyle STEINEL Vertrieb GmbH, kablosuz sistem türü RS PRO LED S30 / RS PRO LED S30 Q'in 2014/53/EU yönetmeliğine uygunluğunu beyan eder. AT Uygunluk Beyanı'nın tam metnini şu web adresinden temin edebilirsiniz: www.steinel.de

10. Üretici garantisi

Alıcı sıfatıyla satıcıya karşı kanun ile öngörülen garanti haklarına sahiptir. Bu haklar ülkenizde geçerli olduğu sürece, garanti beyanımızla kısaltılmamakta ve sınırlanmamaktadır. STEINEL-Profesyonel STEINEL Profesyonel Sensörlü ürününüzün kusursuz kullanılabilirliği ve düzenli fonksiyonu konusunda 5 yıllık bir garanti süresi tanıyoruz. Bu ürünün malzeme, üretim ve tasarım hatalarından arınmış olduğunu garanti ediyoruz. Tüm elektronik parçaların ve kabloların işlevselliğini ve ayrıca kullanılan tüm hammaddelerde ve bunların yüzeylerinde kusursuzluğu garanti ediyoruz.

Garanti haklarından faydalanma

Ürününüzle ilgili şikayetiniz olduğunda, lütfen tam ve gönderi ücreti ödenmiş olarak, üzerinde satış tarihinin ve ürün tanımının bulunması gereken orijinal satın alma belgesiyle birlikte satıcınıza veya doğrudan **Saos Teknoloji Elektrik LTD. ŞTİ. Halil Rifat Paşa Mah. Yüzer Havuz Sk. Perpa Ticaret Merkezi A Blok Kat: 5 No: 313 Şişli / İstanbul** adresine gönderiniz. Bu nedenle, satın alma belgenizi garanti süresi sona erene kadar saklamanızı tavsiye ediyoruz. Geri göndermeyle ilgili nakliye maliyetleri ve riskleri hakkında, STEINEL hiçbir sorumluluk almaz.

Bir garanti durumunda yapılması gerekenler hakkındaki bilgileri yandaki web sitemizde bulabilirsiniz:

www.saosteknoloji.com.tr

Bir garanti durumu veya ürününüzle ilgili herhangi bir sorunuz olduğunda, bize her zaman memnuniyetle Acil Servis Hattı **+90 212 220 09 20** ulaşabilirsiniz.

5 Y I L
ÜRETİCİ
GARANTİSİ

11. Teknik özellikler

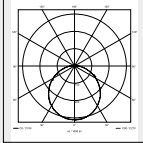
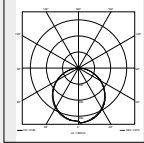
Boyutlar	RS PRO LED S30: RS PRO LED S30 Q:	Ø 362 × 85 mm (Ø × H) 331 × 331 × 56 mm (Y × G × D)
Şebeke gerilimi	AC: 220-240 V, 50/60 Hz DC:	186-250 V
Çekilen güç (P _{on})	RS PRO LED S30: RS PRO LED S30 Q:	25,8 W 26 W
Işık akımı (360°)	RS PRO LED S30 NW: RS PRO LED S30 WW: RS PRO LED S30 Q NW: RS PRO LED S30 Q WW:	2.747 lm 2.615 lm 3.430 lm 3.194 lm
Verim	RS PRO LED S30 NW: RS PRO LED S30 WW: RS PRO LED S30 Q NW: RS PRO LED S30 Q WW:	106 lm/W 101 lm/W 132 lm/W 123 lm/W
Standby Sensör (P _{sb})		0,39 W
Standby Ağ (P _{net})		0,39 W
Güç katsayısı		0,96
Renk sıcaklığı	3.000 K (sıcak beyaz - WW) 4.000 K (nötr beyaz - NW)	
Renk yansıtma indeksi	R _a = 82	
Ortalama nominal hizmet ömrü	L70B50 25°C sıcaklıkta:	>60.000 saat
Renk tutarlılığı SDCM	Başlangıç değeri:	3
Işık şiddeti dağılımı	 S 30:	 S 30 Q:
Fon ışığı		% 7-100 arasında ayarlanabilir
Temel ışık		% 7-100 arasında ayarlanabilir
YF tekniği		5,8 GHz (sıcaklıktan bağımsız, en küçük hareketlere bile tepki verir) / < 1 mW
Algılama menzili		1-8 m çap, kademersiz ayarlanabilir
Kapsama açısı		160° menfez açısıyla birlikte 360°
Zaman ayarı		5 sn - 60 dak
Alacakaranlık ayarı		2-2.000 Lux
Koruma türü		IP 20
Koruma sınıfı		II
Bluetooth frekansı		2,4-2,48 GHz
Bluetooth verici gücü		5 dBm/3 mW
Ortam sıcaklığı		-10 ila +40 °C
Enerji verimlilik sınıfı		Bu ürün, enerji verimliliği sınıfı "D" olan bir ışık kaynağı içerir
IK sınıfı		IK07

12. İşletim arızaları

Arıza	Nedeni	Giderilmesi
Sensörlü lambada gerilim yok	<ul style="list-style-type: none">■ Sigorta atmış, çalıştırılmamış, kablo kopuk■ Elektrik kablosunda kısa devre■ Muhtemelen, mevcut elektrik anahtarı kapalı	<ul style="list-style-type: none">■ Sigortayı çalıştırın, değiştirin, elektrik şalterini çalıştırın, kabloyu avometre ile gözden geçirin■ Bağlantıları gözden geçirin■ Elektrik anahtarını çalıştırın
Sensörlü lamba devreye girmiyor	<ul style="list-style-type: none">■ Alacakaranlık ayarı yanlış seçilmiş■ Elektrik anahtarı KAPALI■ Sigorta atmış	<ul style="list-style-type: none">■ Yeniden ayarlayın■ Çalıştırın■ Sigortayı çalıştırın, değiştirin; gerekt. bağlantıyı kontrol edin
Sensörlü lamba kapanmıyor	<ul style="list-style-type: none">■ Kapsama alanında sürekli hareket var	<ul style="list-style-type: none">■ Alanı kontrol edin
Sensörlü lamba, hareket algılanmaksızın çalışıyor	<ul style="list-style-type: none">■ Lamba harekete karşı güvenli monte edilmemiş■ Hareket mevcut, ancak izleyici tarafından algılanmıyor (duvar arkasında hareket, lambanın çok yakınında küçük bir objenin hareketi vb.)	<ul style="list-style-type: none">■ Gövdeyi sıkı monte edin■ Alanı kontrol edin
Sensörlü lamba harekete rağmen devreye girmiyor	<ul style="list-style-type: none">■ Hızlı hareketler, arızaların Minimuma indirilmesi amacıyla bastırılıyor veya algılama alanı çok küçük ayarlanmış	<ul style="list-style-type: none">■ Alanı kontrol edin

1. Tudnivaló a dokumentummal kapcsolatban

Kérjük, olvassa el figyelmesen és őrizze meg!

- Szerzői jogvédelem alatt áll. Sokszorosítani, kivonatosan is, csak az engedélyünkkel szabad.
- A műszaki fejlődést szolgáló változtatások jogát fenntartjuk.

Jelmagyarázat



Figyelmeztetés veszélyekre!



A dokumentum szöveghelyeire utal.

2. Általános biztonsági útmutatások



Mielőtt dolgozni kezd a berendezésen, szakítsa meg a ráadott feszültséget!

- Szereléskor a csatlakoztatni kívánt vezetéknek feszültségmentesnek kell lennie. Ezért a szerelés megkezdése előtt kapcsolja le az áramot, és feszültségjelzővel ellenőrizze a feszültségmentességet.
- A mozgásérzékelős lámpa felszerelésekor hálózati feszültséggel végzett munkáról van szó. Ezért azt szakszerűen, az illető országban szokásos szerelési előírásoknak és csatlakoztatási feltételeknek megfelelően kell végezni. (pl. **DE:** VDE 0100, **AT:** ÖVE / ÖNORM E8001-1, **CH:** SEV 1000)
- Csak eredeti pótalkatrészeket használjon.
- Az esetleg szükségessé váló javításokat csak szakműhely végezheti.

3. RS PRO LED S30 / S30 Q

Rendeltetésszerű használat

- Mozcásérzékelő beltéri lámpa aktív mozgásérzékelővel beltéri szereléshez

A mozgásérzékelős lámpa egy aktív mozgásérzékelő. A beépített NF-ás érzékelő (5,8 GHz-es) nagyfrekvenciás elektromágneses hullámokat bocsát ki, és felfogja azok visszaverődését. Az érzékelési területen történő legkisebb mozgás esetén az érzékelő érzékeli a visszhang megváltozását. A mikroprocesszor azután kiadja a "Világítást bekapcsolni" parancsot. Az érzékelés ajtókon, üvegtáblákon vagy vékony falakon keresztül is lehetséges.

Megjegyzés:

A NF-ás érzékelő nagyfrekvenciás sugárzási teljesítménye kb. 1 mW – ez egy mobiltelefon vagy mikrohullámú sütő sugárzásának mindössze 1000-ed része.

Szállítási terjedelem, S 30 (3.1. ábra)

- Mozcásérzékelős lámpa
- 3 távtartó
- 2 behelyezhető szűkítő rekesz
- 1 gyorsindítási útmutató
- 1 biztonsági adatlap

Szállítási terjedelem, S 30 Q (3.2. ábra)

- Mozcásérzékelős lámpa elektronikus kazettával
- 3 távtartó
- 2 behelyezhető szűkítő rekesz
- 1 gyorsindítási útmutató
- 1 biztonsági adatlap

Termékméretek, S 30 (3.3. ábra)

Termékméretek, S 30 Q (3.4. ábra)

A készülék áttekintése, S 30 (3.5. ábra)

- A** Takarófedél
- B** Elektronika ház
- C** Érzékelő
- D** Csatlakozókapocs

A készülék áttekintése, S 30 Q (3.6. ábra)

- A** Lámpaház
- B** Fali tartó elektronikus kazettával
- C** Érzékelő
- D** Csatlakozókapocs

Érzékelési tartomány mennyezetre történő felszerelés esetén, S 30 1-8 m (3.7. ábra)

Érzékelési tartomány mennyezetre történő felszerelés esetén, S 30 Q 1-8 m (3.8. ábra)

Érzékelési tartomány falra történő felszerelés esetén, S 30/ S 30 Q 2,5 m (3.9. ábra)

Fényerőeloszlás S 30 (3.10. ábra)

Fényerőeloszlás S 30 Q (3.11. ábra)

4. Elektromos csatlakozás

- Áramellátás lekapcsolása **(4.1. ábra)**

Hálózati vezeték csatlakoztatása **(4.1. ábra)**

A hálózati vezeték egy 3 erű kábel:

L = fázis (többnyire fekete, barna vagy szürke)

N = nulla vezeték (többnyire kék)

PE = védővezeték (zöld/sárga)

Kétség esetén a kábeleket feszültségjelző segítségével azonosítani kell; majd le kell róluk kapcsolni a feszültséget. A fázist (L) és a nulla vezetőt (N) a sorkapocsra csatlakoztatjuk.



Veszély helytelenül lefektetett elektromos vezetékek miatt!

- Az S 30 alapszigeteléses vezetékai nem érhetnek hozzá a fémhához, a LED-vezetékártyákhoz vagy azok csatlakozóvezetékeihez.
- Használjon tömítődugót.
- A bejövő NYM-vezeték (jobb oldali bemenet) szigetelésének legalább 10 mm-re be kell nyúlnia a lámpába.
- Átmenő huzalozás esetén (S 30): A bejövő NYM-vezeték szigetelésének (opcionális, bal oldali bemenet) legalább 50 mm-re betolva kell lennie.
- A feszültség alatt lévő vezetékeket fésűvel rögzítse.

DC üzemeletetés esetén a csatlakoztatás az L „+” kapocsra és az N „-” kapocsra történik.

Fontos:

A csatlakozások felcserélése később zárható vezet a készülékben vagy a biztosítékdobozban.

Ebben az esetben az egyes kábeleket még egyszer azonosítani kell és újra össze kell kötni. A hálózati betápvezetékebe a ki- és bekapcsolás céljából természetesen hálózati kapcsoló is szerelhető.

Tudnivaló:

A lámpa fényforrását nem lehet cserélni. Amennyiben a fényforrást cserélni kell (mert pl. az élettartamának végére ért), a teljes lámpát le kell cserélni.

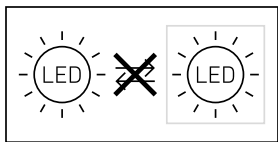

5. Szerelés

- Minden alkatrészt ellenőrizzen sérülés szempontjából.
- Sérülések esetén ne vegye használatba a terméket.
- A hatótávolság és a mozgásérzékelés tekintetbe vételével válasszon alkalmas helyet, ahová felszerelheti a készüléket.

A szerelés lépései S 30

- Vegye le a takarófedelelet. **(5.1. ábra)**
- Az áramellátást kapcsolja le. **(4.1/5.1. ábra)**
- Jelölje be a furatok helyét. **(5.2. ábra)**
- Fúrja ki a furatokat és rakja be a tipliket. **(5.3. ábra)**
- Szerelés vakolat alatti vezetékezés esetén. **(5.4. ábra)**
- Szerelés vakolat fölötti vezetékezés esetén. **(5.5. ábra)**
- A csatlakozókábelt csatlakoztassa rá. **(5.6. ábra)**
 - A figyelmeztetéseket vegye figyelembe.
 - A vezetékeket rögzítse fésűvel.
- Tegye fel a takaróbúrát. **(5.7. ábra)**
- Kapcsolja be az áramellátást. **(5.7. ábra)**

A szerelés lépései S 30 Q

- Az áramellátást kapcsolja le. **(4.1/5.8. ábra)**
- **Vegye ki az elektronikus kazettát. (5.8. ábra)**
- Jelölje be a furatok helyét. **(5.9. ábra)**
- Fúrja ki a furatokat és rakja be a tipliket. **(5.10. ábra)**
- Szerelés vakolat alatti vezetékezés esetén. **(5.11. ábra)**
- Szerelés vakolat fölötti vezetékezés esetén. **(5.12. ábra)**
- A csatlakozókábelt csatlakoztassa rá. **(5.13. ábra)**
- A lámpaházat tegye fel a mennyezeti tartóra. **(5.14. ábra)**
- Kapcsolja be az áramellátást. **(5.14. ábra)**

6. Működés

Gyári beállítások (kiszállítási állapot)

Hatótávolság beállítás:	max.
Időbeállítás főfény:	10 mp.
Időbeállítás alapfény:	1 perc
Alkonykapcsoló-beállítás:	2.000 lux
Alapfény tompítási szint:	50%

Az érzékelő funkció gyárilag van aktiválva, így a lámpatest azonnal üzemkész állapotban van. A termék referencia módba való állításához a műszaki dokumentáció a következő honlapon található: www.steinell.de.

Steinel Connect App

A lámpa konfigurációjához töltsse le okos telefonján a Steinel Connect alkalmazást az AppStore-ból: Bluetooth-képes okostelefonra vagy táblagépre lesz szüksége.

Android



iOS



Egyenáram üzemeltetés

Egyenfeszültségű üzemben a fényerő 100%-ra van állítva.

Indítás / feszültségkiesés

A hálózati feszültség leválasztásakor a beállítások, valamint a lámpa aktuális üzemállapota tárolásra kerül. Ha a hálózati feszültség ismét megvan, akkor ez helyreáll.

Hatótávolság-beállítás

A hatótávolság fokozatmentesen állítható be 1 és 8 m között. A mellékelt takarólemezek bedugásával a hatótávolság célzottan négy irányban csökkenthető. (6.1. ábra)

Időbeállítás

A fény megfelelő világítási időtartamát 5 mp és 60 perc között fokozatmentesen lehet beállítani. A beállított idő letelte előtt érzékelt mozgás hatására az idő mérése újratekődik.

Alkonykapcsoló-beállítás

A lámpa megfelelő megszólalási küszöbértékét fokozatmentesen lehet állítani 2 lux és 2000 lux között.

Alapfény

Az alapfény ereje 7% és 100% között állítható be. Az alapfény beállítása idő vagy fényerősség alapján állítható.

Főfény

A főfény ereje 7% és 100% között állítható be.

Csoportosítás

Üzemeltetheti az RS PRO LED S 30 / RS PRO LED S30Q készüléket egyedi lámpaként, vagy csoportba kapcsolhat több lámpát egy távirányítós kommunikációs eszköz segítségével.

Minden egyes lámpa, amely egy csoporthoz volt

besorolva, a Steinel Connect App alkalmazásban beállított csoportparaméterek szerint működik. A csoport minden résztvevőjének a hatótávolságát egyedileg lehet beállítani.

Fade Time

A Fade Time segítségével be- és kikapcsoláskor szabályozható a fényerő (1 mp - 3 mp).

Szomszédos funkció

A Steinel Connect alkalmazás segítségével aktiválható, ill. inaktiválható a szomszédos funkció. Ezzel megtörténik az aktív lámpacsoport szomszédos csoportjainak hozzárendelése. A csoport reagál a hozzárendelt szomszédos csoport bekapcsoló jelére, és a beállításoknak megfelelően kapcsol főfényre vagy alapfényre.

7. Ápolás és karbantartás

Ez a termék nem igényel karbantartást.

Az érzékelő lencséje szennyeződés esetén nedves ruhával (tisztítószer nélkül) tisztítható meg.

Fontos:

A vezérlőmű nem cserélhető.

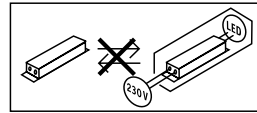

8. Ártalmatlanítás

Gondoskodjon az elektromos készülékek, a tartozékok és a csomagolás környezetbarát újrahasznosításáról.



Ne dobjon elektromos készülékeket a háztartási szemétkébe!

Csak az EU tagállamaira vonatkozik:

A használt elektromos és elektronikus berendezésekre vonatkozó hatályos európai irányelvek értelmében és azok nemzeti jogrendszerbe történő átültetése szerint a már nem működőképes elektromos berendezéseket külön kell gyűjteni és környezetbarát újrahasznosításukról kell gondoskodni.

9. Megfelelőségi nyilatkozat

STEINEL Vertrieb GmbH igazolja, hogy a RS PRO LED S30 / RS PRO LED S30 Q típusú rádióberendezés megfelel a 2014/53/EU irányelvnek. Az EU-megfelelőségi nyilatkozat teljes szövege elérhető a következő internetes címen: www.steinel.de

10. Gyári garancia

Önnek, mint a termék vevőjének, adott esetben jogában áll az eladóval szemben érvényesíteni az Önt törvényesen megillető hiánypótlási-, ill. termékszavatossági jogokat. Amennyiben léteznek ilyen jogok az Ön lakóhelye szerinti országban, jelen jótállási nyilatkozatunk semmiben sem szűkíti és korlátozza azokat. A magunk részéről 5 év jótállást adunk arra, hogy az Ön által vásárolt STEINEL professzionális érzékelő termék kifogástalan minőségű és rendszeren működik. Szavatoljuk, hogy ez a termék mentes az anyaghibáktól, a gyártási és szerkezeti hibáktól. Szavatoljuk továbbá, hogy az összes elektronikus alkatrész és kábel működőképes, továbbá, hogy minden alkalmazott szerkezeti anyag és azok felülete hibátlan.

Jótállási igények érvényesítése

Amennyiben a termékével kapcsolatban reklamációval kíván élni, kérjük, hogy a terméket hiánytalanul és bérmentesítve küldje vissza a kereskedőjének vagy közvetlenül nekünk a **DINOCOOP Kft, Radvány u. 24, H-1118 Budapest** címre, mellékelve az eredeti vásárlási bizonylatot, amelyen rajta kell lennie a vásárlás dátumának és a termék elnevezésének. Ezért a garancia idő végéig ajánlatos gondosan megőriznie a vásárlási bizonylatát. A visszaküldés során keletkező szállítási költségekért és kockázatokért a STEINEL nem vállal felelősséget.

A jótállás érvényesítéséről a **www.steinel-professional.de/garantie** honlapunkon kap tájékoztatást.

Amennyiben a garancia körébe eső esemény következett be, vagy a termékével kapcsolatban szeretne kérdezni valamit, bármikor felhívhat bennünket a **+36/1/3193064** szervizvonal számon.

5 ÉV
GYÁRTÓI
GARANCIA

11. Műszaki adatok

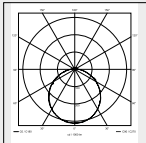
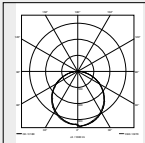
Méretek	RS PRO LED S30: RS PRO LED S30 Q:	Ø 362 × 85 mm (Ø × Ma) 331 × 331 × 56 mm (Ma × Sz × Mé)
Hálózati feszültség	AC: 220-240 V, 50/60 Hz DC:	186-250 V
Teljesítményfelvétel (P_{on})	RS PRO LED S30: RS PRO LED S30 Q:	25,8 W 26 W
Fényáram (360°)	RS PRO LED S30 NW: RS PRO LED S30 WW: RS PRO LED S30 Q NW: RS PRO LED S30 Q WW:	2747 lm 2615 lm 3430 lm 3194 lm
Hatásfok	RS PRO LED S30 NW: RS PRO LED S30 WW: RS PRO LED S30 Q NW: RS PRO LED S30 Q WW:	106 lm/W 101 lm/W 132 lm/W 123 lm/W
Standby érzékelő (P_{sb})	0,39 W	
Standby hálózat (P_{net})	0,39 W	
Teljesítménytényező	0,96	
Színhőmérséklet	3000 K (melegfehér - WW) 4000 K (semleges fehér - NW)	
Színvisszaadási index	$R_a = 82$	
Közepes mérési élettartam	L70B50 25 °C esetén:	>60 000 óra.
Szinkonzisztencia SDCM	Kiindulási érték:	3
Fényerőeloszlás	 S 30:	 S 30 Q:
Alapfény	beállítható 7-100% között	
Főfény	beállítható 7-100% között	
NF-ás technika	5,8 GHz (a hőmérséklettől függetlenül a legkisebb mozgásra is reagál) / < 1 mW	
Érzékelési hatótávolság	átmérő 1-8 m, fokozatmentesen beállítható	
Érzékelési szög	360°, 160°-os nyitási szöggel	
Időtartam-beállítás	5 mp - 60 perc	
Alkonykapcsoló-beállítás	2-2000 lux	
A védelem fajtája	IP 20	
Védelmi osztály	II	
Bluetooth frekvencia	2,4-2,48 GHz	
Bluetooth adóteljesítmény	5 dBm/3 mW	
Környezeti hőmérséklet	-10 - +40 °C	
Energiahatékonysági osztály	Ez a termék egy „D” energiahatékonysági osztályú fényforrást tartalmaz	
IK-osztály	IK07	

12. Üzemzavarok

Zavar	Oka	Elhárítása
A mozgásérzékelős lámpán nincs feszültség	<ul style="list-style-type: none">■ kioldott a biztosíték, nincs bekapcsolva, elszakadt a vezeték■ rövidzárlat a hálózati hálózati vezetékben■ a beépített hálózati kapcsoló esetleg ki van kapcsolva	<ul style="list-style-type: none">■ kapcsolja be a biztosítékot, cserélje ki, kapcsolja be a hálózati kapcsolót, ellenőrizze a vezeték a feszültségellenőrzővel■ vizsgálja át a csatlakozásokat■ kapcsolja be a hálózati kapcsolót
A mozgásérzékelős lámpa nem kapcsol be	<ul style="list-style-type: none">■ szűrőküveti beállítás helytelenül megválasztva■ hálózati kapcsoló KI■ kioldott a biztosíték	<ul style="list-style-type: none">■ állítsa be újra■ kapcsolja be■ kapcsolja be a biztosítékot, cserélje, esetleg ellenőrizze a csatlakozásokat
A mozgásérzékelős lámpa nem kapcsol ki	<ul style="list-style-type: none">■ folyamatos mozgás az érzékelési területen	<ul style="list-style-type: none">■ ellenőrizze a területet
A mozgásérzékelős lámpa érzékelhető mozgás nélkül szükségtelenül bekapcsol	<ul style="list-style-type: none">■ a lámpa nincs elmozdulás-mentesen rögzítve■ mozgás történt, amit azonban a megfigyelő nem érzékelt (mozgás a fal mögött, kis tárgy mozgás a lámpa közvetlen közelében stb.).	<ul style="list-style-type: none">■ szerelje fel a lámpa házát szilárdan■ ellenőrizze az érzékelési tartományt
A mozgásérzékelős lámpa mozgás ellenére nem kapcsol be	<ul style="list-style-type: none">■ a zavar minimálisra csökkentése érdekében a készülék elnyomja a gyors mozgásokat, vagy túl kicsi a beállított érzékelési terület	<ul style="list-style-type: none">■ ellenőrizze a területet

1. K tomuto dokumentu

Pozorně si jej přečtěte a uschovejte!

- Chráněno autorským právem. Dotisk, i částečný, jen s naším souhlasem.
- Změny, které slouží technickému pokroku, vyhrazeny.

Vysvětlení symbolů



Varování před nebezpečím!



Odkaz na text v dokumentu.

2. Všeobecné bezpečnostní pokyny



Před zahájením jakýchkoli prací na přístroji přerušit přívod napětí!

- Připojované elektrické vedení nesmí být během montáže pod napětím. Proto je nejprve třeba vypnout proud a poté pomocí zkoušečky napětí zkontrolovat, zda je vedení bez napětí.
- Při instalaci senzorového svítidla se jedná o práci na síťovém napětí. Musí proto být provedena odborně podle obvyklých předpisů pro instalaci elektrických zařízení a podmínek jejich připojení dle ČSN. (např.: **DE**: VDE 0100, **AT**: ÖVE / ÖNORM E8001-1, **CH**: SEV 1000)
- Používejte jen originální náhradní díly.
- Opravy může provést jen odborný servis.

3. RS PRO LED S30 / S30 Q

Používání v souladu s určením

- Vnitřní senzorové svítidlo s aktivním hlásičem pohybu k montáži do vnitřních prostor

Senzorové svítidlo je aktivní hlásič pohybu. Integrovaný senzor VF vysílá vysokofrekvenční elektromagnetické vlny (5,8 GHz) a přijímá jejich echo. Při sebemenším pohybu v oblasti záhytu svítidla rozezná senzor změnu echa. Mikroprocesor pak inicializuje spínací povel „Zapnout světlo“. Záchyty je možný i přes dveře, okenní tabule nebo tenké stěny.

Upozornění:

Vysokofrekvenční výkon senzoru VF činí asi 1 mW – což je jen tisícina vysílacího výkonu mobilního telefonu nebo mikrovlnné trouby.

Rozsah dodávky S 30 (obr. 3.1)

- senzorové svítidlo
- 3 rozpěrky
- 2 zásuvné lišty
- 1 rychlý start
- 1 bezpečnostní list

Rozsah dodávky S 30 Q (obr. 3.2)

- senzorové svítidlo s elektronickým pouzdem
- 3 rozpěrky
- 2 zásuvné lišty
- 1 rychlý start
- 1 bezpečnostní list

Rozměry výrobku S 30 (obr. 3.3)

Rozměry výrobku S 30 Q (obr. 3.4)

Přehled zařízení S 30 (obr. 3.5)

- A** Ochranný kryt
- B** Skříň elektroniky
- C** Senzor
- D** Připojovací svorka

Přehled zařízení S 30 Q (obr. 3.6)

- A** Kryt svítidla
- B** Nástěnný držák s elektronickým pouzdem
- C** Senzor
- D** Připojovací svorka

Oblasti záhytu při montáži na strop S 30
1–8 m (obr. 3.7)

Oblasti záhytu při montáži na strop S 30 Q
1–8 m (obr. 3.8)

Oblasti záhytu při montáži na stěnu S 30/ S 30 Q
2,5 m (obr. 3.9)

Rozložení svítivosti S 30 (obr. 3.10)

Rozložení svítivosti S 30 Q (obr. 3.11)

4. Elektrické připojení

- Vypnout napájení elektrickým proudem (obr. 4.1)

Připojení k elektrické síti (obr. 4.1)

K připojení k elektrické síti použijte třípólový kabel:

L = fázový vodič (většinou černý, hnědý nebo šedý)

N = neutrální vodič (většinou modrý)

PE = ochranný vodič (zelenožlutý)

V případech pochybností je nutno identifikovat jednotlivé vodiče kabelu pomocí zkoušečky napětí; zda jsou zase bez napětí. Fázový (L) a neutrální (N) vodič se připojí ke svítidlové svorkovnici.



Ohrožení nesprávně položenými elektrickými vedeními!

- Kabely se základní izolací S 30 se nesmí dostat do kontaktu s kovovým krytem, deskami plošných spojů LED nebo jejich připojovacími dráty.
- Použít utěšňovací zátku.
- Izolace příchozího vedení NYM (pravý vstup) musí být min. 10 mm zasunuta do svítidla.
- U průběžného propojení (S 30): Izolace příchozího vedení NYM (volitelný, levý vstup) musí být zasunuta min. 50 mm.
- Vodivé kabely zafixovat hřebenem.

Pro provoz DC se připojí ke svorce L „+“ a ke svorce N „-“.

Důležité:

Záměna přípojek později způsobí zkrat v přístroji nebo ve vaší pojistkové skříni.

V tomto případě je nutno jednotlivé kabely opakovaně identifikovat a poté znovu zapojit. V přírodním síťovém vedení může být samozřejmě instalován běžný síťový vypínač.

Upozornění:

Světelný zdroj tohoto svítidla nelze vyměnit. Jestliže musí být světelný zdroj vyměněn (např. na konci své životnosti), je třeba vyměnit celé svítidlo.

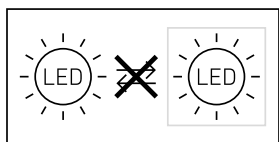

5. Montáž

- Zkontrolovat poškození u všech konstrukčních dílů.
- Při poškození výrobek nepoužívat.
- Vhodné montážní místo vybrat při zohlednění dosahu a zachycení pohybu.

Postup při montáži S 30

- Sejmout ochranný kryt. **(Obr. 5.1)**
- Vypnout napájení elektrickým proudem. **(Obr. 4.1/5.1)**
- Vyznačit otvory k vrtání. **(Obr. 5.2)**
- Vyvrtat otvory a vložit hmoždinky. **(Obr. 5.3)**
- Montáž u přírodného vedení pod omítku. **(Obr. 5.4)**
- Montáž u přírodného vedení na omítku. **(Obr. 5.5)**
- Připojit připojovací kabel. **(Obr. 5.6)**
 - Dodržovat výstražné pokyny.
 - Kabely zafixovat hřebenem.

- Nasadit ochranný kryt. **(Obr. 5.7)**
- Zapnout napájení elektrickým proudem. **(Obr. 5.7)**

Postup při montáži S 30 Q

- Vypnout napájení elektrickým proudem. **(Obr. 4.1/5.8)**
- Sejmout elektronické pouzdro. **(Obr. 5.8)**
- Vyznačit otvory k vrtání. **(Obr. 5.9)**
- Vyvrtat otvory a vložit hmoždinky. **(Obr. 5.10)**
- Montáž u přírodného vedení pod omítku. **(Obr. 5.11)**
- Montáž u přírodného vedení na omítku. **(Obr. 5.12)**
- Připojit připojovací kabel. **(Obr. 5.13)**
- Kryt svítidla nasadit na stropní držák. **(Obr. 5.14)**
- Zapnout napájení elektrickým proudem. **(Obr. 5.14)**

6. Funkce

Nastavení z výroby (stav při dodání)

Nastavení dosahu:	max.
Časové nastavení hlavního světla:	10 s
Časové nastavení základního světla:	1 min.
Soumrakové nastavení:	2 000 lx
Základní světlo, úroveň stmívání:	50 %

Senzorová funkce je aktivní v nastavení z výroby, tak je svítidlo přímo připraveno k provozu.

K přepnutí výrobku do referenčního režimu je třeba vyvolat technickou dokumentaci na adrese: www.steinel.de.

Aplikace Steinel Connect

Pro konfiguraci svítidla si musíte z AppStore stáhnout aplikaci dálkového ovládání Steinel Connect. Je potřebný smartphone nebo tablet s Bluetooth.

Android



iOS



Provoz DC

Při provozu se stejným napětím je světelný výkon nastaven na 100 %.

Spuštění/přerušeni napětí

Po odpojení síťového napětí se uloží nastavení i aktuální provozní stav svítidla. Obnoví se po opětovném připojení síťového napětí.

Nastavení dosahu

Dosah může být plynule nastaven mezi 1 a 8 m. Nasunutím přiložených zásuvných lišt může být dosah cíleně omezen ve čtyřech směrech. **(Obr. 6.1)**

Časové nastavení

Požadovanou dobu, po kterou má být hlavní svítidlo zapnuto, je možno nastavit plynule v rozmezí od 5 sekund do 60 minut. Každým pohybem před uplynutím této doby budou znovu spuštěny automatické hodiny.

Soumrakové nastavení

Požadovanou prahovou reakční hodnotu svítidla je možno plynule nastavit v rozmezí od 2 do 2 000 lx.

Základní světlo

Jas základního světla může být nastaven mezi 7 a 100 %.

Základní světlo lze nastavit na základě času nebo jasu.

Hlavní světlo

Jas hlavního světla může být nastaven mezi 7 a 100 %.

Seskupování

Je možno RS PRO LED S30 / RS PRO LED S30Q používat jako samostatné svítidlo nebo několik svítidel propojit do skupin pomocí rádiové komunikace. Všechna svítidla, která jsou přirazena k jedné skupině, se chovají podle skupinových parametrů nastavených v aplikaci Steinel Connect. Dosah může být individuálně nastaven pro všechny skupinové účastníky.

Fade Time

Pomocí Fade Time lze při zapnutí a vypnutí nastavit křivku stmívání (1–3 s).

Funkce spínání sousedních svítidel

Prostřednictvím aplikace Steinel Connect může být aktivována, popř. deaktivována funkce spínání sousedních svítidel. Přitom se skupiny sousedních svítidel přiřadí k aktivní skupině svítidel. Skupina se řídí spínacími signály přiřazené skupiny sousedních svítidel a podle nastavení přepne na hlavní nebo základní světlo.

7. Údržba a ošetřování

Tento výrobek je bezúdržbový. Snímací čočka je v případě znečištění možno očistit vlhkým hadříkem (bez použití čisticích prostředků).

Důležité:

Provozní přístroj nelze vyměnit.

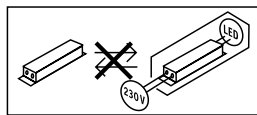

8. Likvidace

Elektrická zařízení, příslušenství a obaly by měly být odvezeny k ekologickému opětovnému zhodnocení.



Nevyhazujte elektrická zařízení do domovního odpadu!

Jan pro země EU:

V souladu s platnou evropskou směrnicí o odpadních elektrických a elektronických zařízeních a jejím převedení do národního práva musí být nepoužitelná elektrická zařízení separována a odevzdána k ekologickému opětovnému zhodnocení.

9. Prohlášení o shodě

Tímto STEINEL Vertrieb GmbH prohlašuje, že typ rádiového zařízení RS PRO LED S30 / RS PRO LED S30 Q je v souladu se směrnicí 2014/53/EU. Úplné znění EU prohlášení o shodě je k dispozici na této internetové adrese: www.steinel.de

10. Záruka výrobce

Jako kupujícímu vám vůči prodávajícímu přináležejí zákonem předepsaná práva. Pokud tato práva ve vaší zemi existují, nejsou naším prohlášením o záruce zkrácena ani omezena. Poskytneme vám 5 letou záruku na bezvadné provedení a řádnou funkčnost vašeho profesionálního sensorického výrobku značky STEINEL. Ručíme za to, že tento výrobek nemá materiálové, výrobní a konstrukční vady. Ručíme za funkčnost všech elektronických součástí a kabelů, i za nezávadnost všech použitých materiálů a jejich povrchů.

Uplatňování záruky

Chcete-li váš výrobek reklamovat, zašlete jej nedemontovaný a vyplaceně s originálním dokladem o koupi, který musí obsahovat datum koupě a název výrobku, vašemu prodejci nebo přímo nám, na adresu **STEINEL Technik s.r.o. Rumunská 655/9, 460 01 Liberec 4**. Doporučujeme vám, abyste doklad o koupi do uplynutí záruční doby pečlivě uschovali. Společnost STEINEL neručí za přepravní náklady a rizika týkající se zpětného zaslání.

Další informace k uplatňování záruky jsou uvedeny na naší webové stránce www.steinel.cz

Jestliže budete uplatňovat reklamaci nebo máte nějaké dotazy týkající se výrobku, můžete nám kdykoli zavolat na servisní horkou linku **+420 485 253 271**.

5LETÁ
ZÁRUKA
VÝROBCE

11. Technické parametry

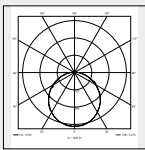
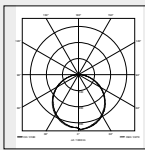
Rozměry	RS PRO LED S30: RS PRO LED S30 Q:	Ø 362 × 85 mm (Ø × v) 331 × 331 × 56 mm (v × š × h)
Síťové napětí	AC: 220–240 V, 50/60 Hz DC:	186–250 V
Příkon (P _{on})	RS PRO LED S30: RS PRO LED S30 Q:	25,8 W 26 W
Světelný tok (360°)	RS PRO LED S30 NW: RS PRO LED S30 WW: RS PRO LED S30 Q NW: RS PRO LED S30 Q WW:	2 747 lm 2 615 lm 3 430 lm 3 194 lm
Efektivnost	RS PRO LED S30 NW: RS PRO LED S30 WW: RS PRO LED S30 Q NW: RS PRO LED S30 Q WW:	106 lm/W 101 lm/W 132 lm/W 123 lm/W
Standby senzor (P _{sb})	0,39 W	
Standby síť (P _{net})	0,39 W	
Účinek	0,96	
Barevná teplota	3 000 K (teplá bílá – WW) 4 000 K (neutrální bílá – NW)	
Index reprodukce barev	R _a = 82	
Průměrná jmenovitá životnost	L70B50 při 25 °C:	>60 000 hod.
Konzistence barev SDCM	počáteční hodnota:	3
Rozložení svítivosti	 S 30:	 S 30 Q:
Základní světlo	nastavitelné v rozmezí 7–100 %	
Hlavní světlo	nastavitelné v rozmezí 7–100 %	
Technika VF	5,8 GHz (nezávisle na teplotě reaguje na sebemenší pohyby) / <1 mW	
Dosah záchytu	průměr 1–8 m, plynule nastavitelný	
Úhel záchytu	360° s úhlem otevření 160°	
Časové nastavení	5 s – 60 min	
Soumrakové nastavení	2–2 000 lx	
Krytí	IP 20	
Třída ochrany	II	
Frekvence Bluetooth	2,4–2,48 GHz	
Vysílací výkon Bluetooth	5 dBm/3 mW	
Teplota prostředí	-10 až +40 °C	
Třída energetické účinnosti	Tento výrobek obsahuje světelný zdroj třídy energetické účinnosti „D“	
Třída IK	IK07	

12. Provozní poruchy

Porucha	Příčina	Náprava
Senzorové svítidlo bez napětí	<ul style="list-style-type: none">■ Pojistka zareagovala, reflektor není zapnutý, přerušené vedení■ Zkrat v přívodním síťovém vedení■ Eventuálně vypnutý stávající síťový vypínač	<ul style="list-style-type: none">■ Zapnout, vyměnit pojistku; zapnout síťový vypínač, zkontrolovat vedení pomocí zkoušečky napětí■ Zkontrolovat připojení■ Zapnout síťový vypínač
Senzorové svítidlo nezapíná	<ul style="list-style-type: none">■ Zvoleno nesprávné soumrakové nastavení■ Síťový vypínač v poloze VYPNUTO■ Pojistka zareagovala	<ul style="list-style-type: none">■ Znovu nastavit■ Zapnout■ Zapnout, vyměnit pojistku; popř. zkontrolovat připojení
Senzorové svítidlo nevypíná	<ul style="list-style-type: none">■ Trvalý pohyb v oblasti záchytu	<ul style="list-style-type: none">■ Zkontrolovat oblast
Senzorové svítidlo zapíná bez patrného pohybu	<ul style="list-style-type: none">■ Svítidlo není namontováno tak, aby bylo zabezpečeno proti pohybu■ K pohybu došlo, ale nebyl rozeznán pozorovatelem (pohyb za stěnou, pohyb malého objektu v bezprostřední blízkosti svítidla atd.)	<ul style="list-style-type: none">■ Pevně namontovat těleso■ Zkontrolovat oblast
Senzorové svítidlo při pohybu nezapíná	<ul style="list-style-type: none">■ K minimalizaci poruch jsou potlačeny rychlé pohyby nebo je nastavena příliš malá oblast záchytu	<ul style="list-style-type: none">■ Zkontrolovat oblast

1. O tomto dokumente

Pozorne si ho prečítajte a uschovajte!

- Chránené autorským právom. Dotlač, aj keď iba v skrátenej verzii, je povolená iba s našim súhlasom.
- Vyhradzujeme si právo na zmeny slúžiace technickému pokroku.

Vysvetlenie symbolov



Varovanie pred nebezpečenstvami!



Odkaz na textové pasáže v dokumente.

2. Všeobecné bezpečnostné pokyny



Pred všetkými prácami na prístroji prerušte prívod napätia!

- Pri montáži musí byť pripájané elektrické vedenie bez napätia. Preto je potrebné najskôr vypnúť elektrický prúd a skontrolovať beznapätovosť pomocou skúšačky napätia.
- Pri inštalácii sensorového svetidla ide o prácu na sieťovom napätí. Inštalácia sa preto musí vykonať podľa inštalčných predpisov a podmienok pripojenia platných v danej krajine. (napr.: **DE:** VDE 0100, **AT:** ÖVE / ÖNORM E8001-1, **CH:** SEV 1000)
- Používajte iba originálne náhradné diely.
- Opravy smú vykonávať iba autorizované servisné dielne.

3. RS PRO LED S30 / S30 Q

Správne používanie

- interiérové sensorové svetidlo s aktívnym snímačom pohybu na montáž v interiéroch

Integrovaný HF senzor vysiela vysokofrekvenčné elektromagnetické vlny (5,8 GHz) a prijíma ich odozvu. Už pri najmenšom pohybe v oblasti snímania svetidla zaznamená senzor zmenu odozvy. Mikroprocesor potom vydá spínací príkaz „Zapnúť svetlo“. Snímanie je možné cez dvere, sklenené tabule alebo tenké steny.

Upozornenie:

Vysokofrekvenčný výkon vysokofrekvenčného senzora predstavuje cca 1 mW – to je len 1/1000 vysiadaného výkonu mobilného telefónu alebo mikrovlnnej rúry.

Rozsah dodávky S 30 (obr. 3.1)

- sensorové svetidlo
- 3 dištančné držiaky
- 2 násuvné kryty
- 1 stručný návod
- 1 karta bezpečnostných údajov

Rozsah dodávky S 30 Q (obr. 3.2)

- sensorové svetidlo s elektronickou kazetou
- 3 dištančné držiaky
- 2 násuvné kryty
- 1 stručný návod
- 1 karta bezpečnostných údajov

Rozmery výrobku S 30 (obr. 3.3)

Rozmery výrobku S 30 Q (obr. 3.4)

Prehľad dielov výrobku S 30 (obr. 3.5)

- A** kryt
- B** elektronická skrinka
- C** senzor
- D** pripojovacia svorka

Prehľad dielov výrobku S 30 Q (obr. 3.6)

- A** teleso svetidla
- B** nástenný držiak s elektronickou kazetou
- C** senzor
- D** pripojovacia svorka

Oblasti snímania pri montáži na strop S 30

1 – 8 m (obr. 3.7)

Oblasti snímania pri montáži na strop S 30 Q

1 – 8 m (obr. 3.8)

Oblasti snímania pri montáži na stenu S 30/S 30 Q
2,5 m (obr. 3.9)

Distribúcia intenzity svetla S 30 (obr. 3.10)

Distribúcia intenzity svetla S 30 Q (obr. 3.11)

4. Elektrické pripojenie

- Vypnite napájanie elektrickým prúdom. (obr. 4.1)

Pripojenie sieťového vedenia (obr. 4.1)

Napájacie vedenie pozostáva z 3-žilového kábla:

- L** = fáza (zvyčajne čierna, hnedá alebo sivá)
- N** = neutrálny vodič (zvyčajne modrý)
- PE** = ochranný vodič (zeleno-žltý)

V prípade pochybností identifikujte káble pomocou skúšačky napätia; potom ich znova odpojte od napätia. Fáza (L) a neutrálny vodič (N) sa pripoja na svetidlovú svorku.



Nebezpečenstvo nesprávneho polozenia elektrických vedení!

- Vedenia so základnou izoláciou výrobku S 30 sa nesmú dostať do kontaktu s kovovým krytom, doskami plošných spojov LED alebo ich spojovacími vodičmi.
- Použite tesniacu zátku.
- Izoláciu prívodného vedenia NYM (pravý vstup) je potrebné zatlačiť do svietidla v min. dĺžke 10 mm.
- Pri prechodnom vedení (S 30): Izoláciu prívodného vedenia NYM (voliteľný ľavý vstup) je potrebné zatlačiť v min. dĺžke 50 mm.
- Upevnite vedenia pod napätím pomocou hrebeňa.

Pri prevádzke s jednosmerným prúdom je „+“ pripojené na svorku L a „-“ na svorku N.

Dôležité:

Zámena vodičov vedie neskôr k skratu v prístroji alebo v skrinke s poistkami.

V tomto prípade jednotlivé káble ešte raz identifikujte a nanovo zapojte. Na sieťové vedenie sa môže nainštalovať sieťový spínač na zapínanie a vypínanie.

Upozornenie:

Svetelný zdroj tohto svietidla sa nedá nahradiť. V prípade nutnosti výmeny svetelného zdroja (napr. na konci jeho životnosti) sa musí vymeniť celé svietidlo.

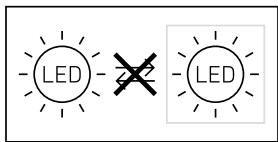

5. Montáž

- Všetky diely skontrolujte vzhľadom na poškodenie.
- Pri poškodeniach výrobok neuvádzajte do prevádzky.
- Vyberte vhodné miesto montáže, zohľadnite dosah a snímanie pohybu.

Montážny postup S 30

- Odoberte kryt. (obr. 5.1)
- Vypnite napájanie elektrickým prúdom. (obr. 4.1/5.1)
- Naznačte diery na vŕtanie. (obr. 5.2)
- Vyvŕtajte diery a vložte hmoždinky. (obr. 5.3)
- Montáž pri prípojnom podomietkovom vedení. (obr. 5.4)
- Montáž pri prípojnom nadomietkovom vedení. (obr. 5.5)

- Pripojte prípojný kábel. (obr. 5.6)
 - Dodržujte varovné upozornenia.
 - Upevnite vedenia pomocou hrebeňa.
- Nasadte kryt. (obr. 5.7)
- Zapnite napájanie elektrickým prúdom. (obr. 5.7)

Montážny postup S 30 Q

- Vypnite napájanie elektrickým prúdom. (obr. 4.1/5.8)
- Odoberte elektronickú kazetu. (obr. 5.8)
- Naznačte diery na vŕtanie. (obr. 5.9)
- Vyvŕtajte diery a vložte hmoždinky. (obr. 5.10)
- Montáž pri prípojnom podomietkovom vedení. (obr. 5.11)
- Montáž pri prípojnom nadomietkovom vedení. (obr. 5.12)
- Pripojte prípojný kábel. (obr. 5.13)
- Nasadte teleso svietidla na stropný držiak. (obr. 5.14)
- Zapnite napájanie elektrickým prúdom. (obr. 5.14)

6. Funkcia

Nastavenia z výroby (stav pri dodaní)

Nastavenie dosahu:	max.
Nastavenie času pre hlavné svetlo:	10 s
Nastavenie času pre základné svetlo:	1 min
Nastavenie stmievania:	2 000 lx
Úroveň tlmenia základného svetla:	50 %

Funkcia senzora je aktivovaná vo výrobnom nastavení, aby bolo svietidlo ihneď pripravené na prevádzku. Ak chcete výrobok prestaviť do referenčného režimu, postupujte podľa technickej dokumentácie na stránke: www.steinel.de.

Aplikácia Steinel Connect

Na konfiguráciu svietidla si musíte stiahnuť aplikáciu Steinel Connect vo svojom AppStore. Na to je potrebný smartfón alebo tablet s funkciou Bluetooth.

Android



iOS



Prevádzka s jednosmerným prúdom

Pri prevádzke s jednosmerným prúdom je svetelný výkon nastavený na 100 %.

Spustenie/prerušenie napätia

Po odpojení sieťového napätia sa uložia nastavenia a aktuálny prevádzkový stav svietidla. Ak je sieťové napätie opäť prítomné, nastavenia sa obnovia.

Nastavenie dosahu

Dosah sa môže nastaviť plynulo v rozsahu 1 až 8 m. Zasunutím priložených krytov môžete dosah cielene zmenšiť v štyroch smeroch. (obr. 6.1)

Nastavenie času

Požadovaná doba svietenia hlavného svetla sa dá plynulo nastaviť od 5 sekúnd do 60 minút. Každým zaznamenaným pohybom pred uplynutím tohto času sa odpočítavanie času začne odznovu.

Nastavenie stmievania/svitania

Požadovaný prah citlivosti svietidla sa môže plynulo nastaviť od 2 lx do 2000 lx.

Základné svetlo

Jas základného svetla sa dá nastaviť v rozsahu 7 % až 100 %.

Základné svetlo sa môže nastaviť na základe času alebo jasu.

Hlavné svetlo

Jas hlavného svetla sa dá nastaviť v rozsahu 7 % až 100 %.

Zapojenie do skupiny

Existuje možnosť svietidlo RS PRO LED S30/RS PRO LED S30Q prevádzkovať ako samostatné svietidlo alebo sa môže zapojiť do skupín spolu s viacerými svietidlami pomocou rádiovkej komunikácie. Všetky svietidlá priradené určitej skupine fungujú podľa skupinových parametrov nastavených v aplikácii Steinel Connect. Dosah sa môže nastaviť individuálne pre všetkých účastníkov skupiny.

Fade Time

Pomocou funkcie času prechodu (Fade Time) je možné nastaviť krivku tlmenia svetla pri zapnutí a vypnutí (1 s – 3 s).

Funkcia susedných skupín

Prostredníctvom aplikácie Steinel Connect sa môže aktivovať, resp. deaktivovať funkcia susedných skupín. Pritom sa priradia susedné skupiny aktívnej skupine svietidiel. Skupina reaguje na spínacie signály priradenej susednej skupiny a v súlade s nastaveniami sa zapne ako hlavné alebo základné svetlo.

7. Starostlivosť a údržba

Tento výrobok nevyžaduje údržbu. Snímaciu šošovku môžete v prípade znečistenia vyčistiť pomocou vlhkej handričky (bez čistiaceho prostriedku).

Dôležité:

Prevádzkový prístroj sa nedá vymeniť.

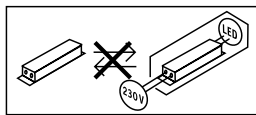

8. Likvidácia

Elektrické zariadenia, príslušenstvo a obaly odovzdajte na ekologickú recykláciu.



Elektrické zariadenia nevyhadzujte do komunálneho odpadu!

Iba pre krajiny EÚ:

Podľa platnej európskej smernice o odpade z elektrických a elektronických zariadení a jej implementácie do národnej legislatívy sa musia nepoužívané elektrické a elektronické zariadenia zbierať separovane a odovzdať na ekologickú recykláciu.

9. Vyhlásenie o zhode

STEINEL Vertrieb GmbH týmto vyhlasuje, že rádiové zariadenie typu RS PRO LED S30 / RS PRO LED S30 Q je v súlade so smernicou 2014/53/EÚ. Úplné EÚ vyhlásenie o zhode je k dispozícii na tejto internetovej adrese: www.steinel.de

10. Záruka výrobcu

Ako kupujúcemu vám voči predajcovi prináležia zákonom stanovené práva. Pokiaľ takéto práva vo vašej krajine existujú, naše záručné vyhlásenie ich nekrátí ani inak neobmedzuje. Poskytneme vám 5-ročnú záruku na bezchybný stav a náležité fungovanie vášho výrobku STEINEL zo série Professional Sensorik. Garantujeme, že tento výrobok neobsahuje žiadne materiálové, výrobné ani konštrukčné chyby. Garantujeme funkčnosť všetkých elektronických súčiastok a káblov, ako aj bezchybnosť všetkých použitých materiálov a ich povrchov.

Uplatnenie záruky

Ak chcete svoj výrobok reklamovať, zašlite ho v kompletnom stave a s uhradenými prepravnými nákladmi spolu s originálnym dokladom o kúpe, ktorý musí obsahovať dátum kúpy a označenie výrobku, svojmu predajcovi alebo priamo nám na adresu **NECO SK, a.s. Ružová 111, 019 01 Ilava**.

Odporúčame vám, aby ste si svoj doklad o kúpe starostlivo uschovali až do uplynutia záručnej doby. Za prepravné náklady a riziká spojené so spätným zaslaním nepreberá spoločnosť STEINEL žiadnu zodpovednosť.

Informácie o možnostiach uplatnenia záručného prípadu nájdete na našej stránke **www.neco.sk**

Ak u vás došlo k záručnému prípadu alebo ak máte otázky týkajúce sa výrobku, môžete nás kedykoľvek telefonicky kontaktovať na našej servisnej linke: **+421/42/4 45 67 10**.

5 ROKOV
ZÁRUKA
VÝROBCU

11. Technické údaje

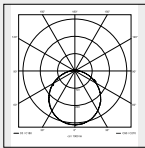
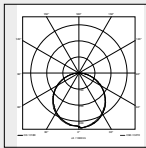
Rozmery	RS PRO LED S30: RS PRO LED S30 Q:	Ø 362 × 85 mm (Ø × V) 331 × 331 × 56 mm (V × Š × H)
Sieťové napätie	AC: 220 – 240 V, 50/60 Hz DC:	186 – 250 V
Prikon (P _{on})	RS PRO LED S30: RS PRO LED S30 Q:	25,8 W 26 W
Svetelný tok (360°)	RS PRO LED S30 NW: RS PRO LED S30 WW: RS PRO LED S30 Q NW: RS PRO LED S30 Q WW:	2747 lm 2615 lm 3430 lm 3194 lm
Efektívnosť	RS PRO LED S30 NW: RS PRO LED S30 WW: RS PRO LED S30 Q NW: RS PRO LED S30 Q WW:	106 lm/W 101 lm/W 132 lm/W 123 lm/W
Standby senzor (P _{sb})	0,39 W	
Standby sieť (P _{net})	0,39 W	
Faktor výkonu	0,96	
Teplota farby	3000 K (teplá biela – WW) 4000 K (neutrálna biela – NW)	
Index reprodukcie farieb	R _a = 82	
Priemerná dimenzovaná životnosť	L70B50 pri 25 °C: >60 000 hod.	
Konzistencia farieb SDCM	počiatočná hodnota: 3	
Distribúcia intenzity svetla	 S 30:	 S 30 Q:
Základné svetlo	nastaviteľné 7 – 100 %	
Hlavné svetlo	nastaviteľné 7 – 100 %	
VF technológia	5,8 GHz (reaguje v závislosti od teploty na najmenšie pohyby)/<1 mW	
Dosah snímania	priemer 1 – 8 m, plynulo nastaviteľný	
Uhol dosahu	360° s uhlom otvorenia 160°	
Nastavenie času	5 s – 60 min	
Nastavenie stmievania/ svitania	2 – 2000 lx	
Krytie	IP 20	
Trieda ochrany	II	
Frekvencia Bluetooth	2,4 – 2,48 GHz	
Vysielací výkon Bluetooth	5 dBm/3 mW	
Teplota okolia	-10 až +40 °C	
Trieda energetickej účinnosti	Tento výrobok obsahuje svetelný zdroj triedy energetickej účinnosti „D“.	
Trieda IK	IK07	

12. Prevádzkové poruchy

Porucha	Príčina	Riešenie
Senzorové svietidlo bez napätia	<ul style="list-style-type: none">■ aktivovala sa poistka, nezapnuté, vedenie prerušené■ skrat na sieťovom prívodnom vedení■ prípadne zabudovaný sieťový spínač je vypnutý	<ul style="list-style-type: none">■ zapnúť poistku, vymeniť, zapnúť sieťový spínač, skontrolovať vedenie pomocou skúšačky napätia■ skontrolovať pripojky■ zapnúť sieťový spínač
Senzorové svietidlo sa nezapína	<ul style="list-style-type: none">■ nastavenie stmievania je nesprávne zvolené■ sieťový spínač je vypnutý■ aktivovala sa poistka	<ul style="list-style-type: none">■ znovu nastaviť■ zapnúť■ zapnúť poistku, vymeniť, príp. skontrolovať pripojenie
Senzorové svietidlo sa nevyplína	<ul style="list-style-type: none">■ trvalý pohyb v oblasti snímania	<ul style="list-style-type: none">■ skontrolovať oblasť
Senzorové svietidlo sa zapína bez viditeľného pohybu	<ul style="list-style-type: none">■ svietidlo nie je namontované so zabezpečením proti pohybu■ pohyb sa uskutočnil, ale pozorovateľ ho nerozpoznal (pohyb za stenou, pohyb malého objektu v bezprostrednej blízkosti svietidla atď.)	<ul style="list-style-type: none">■ pevne namontovať teleso■ skontrolovať oblasť
Senzorové svietidlo sa nezapína napriek pohybu	<ul style="list-style-type: none">■ rýchle pohyby sú potlačené kvôli minimalizovaniu rušenia alebo je oblasť snímania nastavená ako príliš malá	<ul style="list-style-type: none">■ skontrolovať oblasť

1. Informacje o tym dokumencie

Zapoznać się dokładnie i zostawić do przechowania!

- Dokument chroniony prawem autorskim. Przekład, także w częściach, wyłącznie po uzyskaniu naszej zgody.
- Zmiany, wynikające z postępu technicznego, zastrzeżone.

Objaśnienie symboli



Ostrzeżenie przed zagrożeniami!



Odsyłacz do tekstu w dokumencie.

2. Ogólne zasady bezpieczeństwa



Przed rozpoczęciem wszelkich prac przy urządzeniu należy odłączyć napięcie zasilające!

- Przewód zasilający, który należy podłączyć podczas montażu, nie może być pod napięciem. Dlatego najpierw należy wyłączyć prąd i sprawdzić brak napięcia za pomocą próbnika.
- Podczas instalacji lampy z czujnikiem ruchu wykonywana jest praca przy obecności napięcia. Dlatego należy ją wykonać fachowo, zgodnie z obowiązującymi przepisami dotyczącymi instalacji i podłączenia do zasilania elektrycznego. (np.: **DE:** VDE 0100, **AT:** ÖVE / ÖNORM E8001-1, **CH:** SEV 1000)
- Stosować tylko oryginalne części zamienne.
- Naprawy mogą wykonywać jedynie autoryzowane punkty serwisowe.

3. RS PRO LED S30 / S30 Q

Zastosowanie zgodne z przeznaczeniem

- Lampa wewnętrzna z aktywnym czujnikiem ruchu do montażu wewnątrz budynków

Zintegrowany czujnik wysokiej częstotliwości wysyła fale elektromagnetyczne o wysokiej częstotliwości (5,8 GHz) i odbiera ich odbicie. Przy najmniejszym ruchu w obszarze wykrywania lampy czujnik rejestruje zmianę w odbiciu fal. Mikroprocesor generuje wówczas polecenie "włączyć światło". Możliwe jest wykrywanie ruchu przez drzwi, szyby szklane lub cienkie ściany.

Wskazówka:

Moc nadawcza czujnika wysokiej częstotliwości wynosi ok. 1 mW – stanowi to tylko jedną tysięczną mocy nadawczej telefonu komórkowego lub kuchenki mikrofalowej.

Zakres dostawy S 30 (rys. 3.1)

- lampa z czujnikiem
- 3 przekładka
- 2 przesłony wsuwane
- 1 Quick start
- 1 Karta charakterystyki

Zakres dostawy S 30 Q (rys. 3.2)

- Lampa z czujnikiem ruchu z kasetą elektroniczną
- 3 przekładka
- 2 przesłony wsuwane
- 1 Quick start
- 1 Karta charakterystyki

Wymiary produktu S 30 (rys. 3.3)

Wymiary produktu S 30 Q (rys. 3.4)

Przegląd urządzenia S 30 (rys. 3.5)

- A** Osłona zakrywająca
- B** Obudowa elektroniki
- C** Czujnik
- D** Zacisk przyłączeniowy

Przegląd urządzenia S 30 Q (rys. 3.6)

- A** Oprawa lampy
- B** Uchwyt naścienny z kasetą elektroniczną
- C** Czujnik
- D** Zacisk przyłączeniowy

Zasięgi wykrywania przy montażu na suficie S 30
1-8 m (rys. 3.7)

Zasięgi wykrywania przy montażu na suficie S 30 Q
1-8 m (rys. 3.8)

Zasięgi wykrywania przy montażu na ścianie
S 30/S 30 Q 2,5 m (rys. 3.9)

Rozkład natężenia światła S 30 (rys. 3.10)

Rozkład natężenia światła S 30 Q (rys. 3.11)

4. Przyłącze elektryczne

- Wyłączanie zasilania (rys. 4.1)

Podłączenie przewodu zasilającego (rys. 4.1)

Przewód zasilający jest kablem 3-żyłowym:

- L** = przewód fazowy (najczęściej czarny, brązowy lub szary)
- N** = przewód neutralny (najczęściej niebieski)
- PE** = przewód ochronny (zielono-żółty)

W razie wątpliwości należy zidentyfikować kable próbnikiem napięcia, a następnie ponownie wyłączyć napięcie. Fazę (L) i przewód neutralny (N) podłącza się do złączki elektrycznej typu kostka (łącnika świecznikowego).



Niebezpieczeństwo spowodowane nieprawidłowym ułożeniem przewodów elektrycznych!

- Podstawowe przewody izolowane S 30 nie mogą stykać się z metalową obudową, płytkami drukowanymi LED lub ich przewodami łączącymi.
- Używać zaślepek uszczelniających.
- Izolację wchodzącego przewodu NYM (prawe wejście) należy wsunąć w oprawę na głębokość co najmniej 10 mm.
- W przypadku okablowania przejściowego (S 30): izolację wchodzącego przewodu NYM (opcjonalne wejście z lewej strony) należy wsunąć w oprawę na głębokość co najmniej 50 mm.
- Przewody przewodzące prąd zamocować za pomocą grzebienia.

Podczas pracy z prądem stałym, „+” należy podłączyć do zacisku L, a „-” do zacisku N.

Ważne: Pomylenie przewodów jest przyczyną późniejszego zwarcia w urządzeniu lub w skrzynce bezpieczników.

W takim przypadku należy jeszcze raz zidentyfikować poszczególne żyły przewodów i ponownie je podłączyć. W przewodzie zasilającym można oczywiście zainstalować wyłącznik sieciowy do ręcznego włączania i wyłączania oświetlenia.

Wskazówka:

Źródło światła tej lampy nie jest wymienne. Jeżeli zajdzie konieczność wymiany źródła światła (np. po upływie jego żywotności), należy wymienić całą lampę.

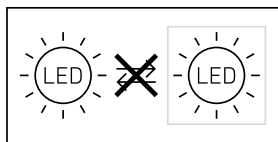

5. Montaż

- Sprawdzić wszystkie elementy pod kątem uszkodzenia.
- W przypadku uszkodzeń nie uruchamiać produktu.
- Wybrać odpowiednie miejsce montażu z uwzględnieniem zasięgu i wykrywania ruchu.

Czynności montażowe S 30

- Zdjąć osłonę. (rys. 5.1)
- Wyłączyć zasilanie. (rys. 4.1/5.1)
- Zaznaczyć układ nawierceń. (rys. 5.2)
- Wywiercić otwory i włożyć kołki. (rys. 5.3)
- Montaż w przypadku przewodu podtynkowego. (rys. 5.4)
- Montaż w przypadku przewodu natynkowego. (rys. 5.5)
- Podłączyć kabel przyłączeniowy. (rys. 5.6)
 - Przestrzegać wskazówek ostrzegawczych.
 - Przewody zamocować za pomocą grzebienia.
- Założyć osłonę. (rys. 5.7)
- Włączyć zasilanie. (rys. 5.7)

Czynności montażowe S 30 Q

- Wyłączyć zasilanie. (rys. 4.1/5.8)
- Wyjąć kasetę elektroniczną. (rys. 5.8)
- Zaznaczyć układ nawierceń. (rys. 5.9)
- Wywiercić otwory i włożyć kołki. (rys. 5.10)
- Montaż w przypadku przewodu podtynkowego. (rys. 5.11)
- Montaż w przypadku przewodu natynkowego. (rys. 5.12)
- Podłączyć kabel przyłączeniowy. (rys. 5.13)
- Założyć oprawę lampy na uchwyt sufitowy. (rys. 5.14)
- Włączyć zasilanie. (rys. 5.14)

6. Działanie

Ustawienia fabryczne (stan w momencie dostarczenia)

Ustawianie zasięgu czujnika:	maks.
Ustawianie czasu załączania światła głównego:	10 s
Ustawianie czasu załączania światła podstawowego:	1 min.
Ustawianie progu czułości zmierzchovej:	2 000 luksów
Poziom ściemniania światła podstawowego:	50%

Funkcja czujnika jest aktywna przy ustawieniach fabrycznych, dzięki czemu lampka jest od razu gotowa do pracy. W celu przełączenia produktu na tryb referencyjny, należy sprawdzić dokumentację techniczną dostępną na stronie: www.steinel.de.

Aplikacja Steinel Connet

Na potrzeby konfiguracji lampy należy pobrać aplikację Steinel Connect z AppStore. Niezbędny jest smartfon lub tablet z funkcją Bluetooth.

Android



iOS



Użytkowanie w trybie prądu stałego

Podczas użytkowania przy pomocy napięcia prądu stałego moc lampy ustawiana jest na 100%.

Start-Up/przerwa w dostawie napięcia

W razie odłączenia napięcia sieciowego, ustawienia oraz aktualny stan eksploatacyjny lampy są zapisywane. Są one przywracane po włączeniu napięcia sieciowego.

Ustawianie zasięgu czujnika

Zasięg można regulować płynnie, w zakresie 1 do 8 m. Po założeniu dołączonych przesłon można w sposób celowy zmniejszyć zasięg w 4 kierunkach. (rys. 6.1)

Ustawianie czasu

Wymagany czas świecenia lampy światłem głównym można ustawić płynnie w zakresie od ok. 5 sekund do 60 minut. Każdy ruch wykryty przed upływem tego czasu powoduje ponowne uruchomienie zegara.

Ustawianie czułości zmierzchowej

Wymagany próg czułości zmierzchowej lampy z czujnikiem można ustawić bezstopniowo w zakresie od ok. 2 do 2000 luksów.

Światło podstawowe

Jasność światła podstawowego można ustawić w zakresie od 7% do 100%.

Światło podstawowe można ustawić w oparciu o czas lub stopień jasności.

Światło główne

Jasność światła głównego można ustawić w zakresie od 7% do 100%.

Grupowanie

Istnieje możliwość użytkowania RS PRO LED S30/RS PRO LED S30Q jako lampy pojedynczej lub łączenia kilku lamp w grupę za pomocą komunikacji radiowej.

Wszystkie lampy przyporządkowane do jednej grupy reagują zgodnie z parametrami grupy ustawionymi w aplikacji Steinel Connect. Zasięg można

ustawić płynnie i w sposób indywidualny dla każdego uczestnika grupy.

Fade Time

Za pomocą funkcji Fade Time można ustawić krzywą ściemniania podczas włączania i wyłączenia (od 1s do 3s).

Funkcja sąsiednia

Za pomocą aplikacji Steinel Connect można aktywować wzgl. dezaktywować funkcję sąsiednią. Przy tym można przyporządkować grupy sąsiednie aktywnej grupy lamp. Aktywna grupa reaguje na sygnały włączenia przyporządkowanej grupy sąsiedniej oraz przełącza zgodnie z ustawieniami na światło główne lub światło podstawowe.

7. Konserwacja i pielęgnacja

Ten produkt nie wymaga konserwacji.

Zabrudzoną soczewkę czujnika można oczyścić wilgotną ściereczką (bez użycia środków czyszczących).

Ważne:

Układ sterowania nie jest wymienny.

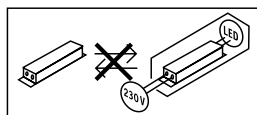

8. Utylizacja

Urządzenia elektryczne, akcesoria i opakowania należy oddać do recyklingu przyjaznego środowisku.



Nie wyrzucać urządzeń elektrycznych wraz z odpadami z gospodarstw domowych!

Tylko dla krajów UE:

Zgodnie z obowiązującymi dyrektywami europejskimi w sprawie zużytych urządzeń elektrycznych i elektronicznych oraz ich wdrożeniem do prawa krajowego nienadające się do użytkowania urządzenia elektryczne należy odbierać osobno i poddawać recyklingowi w sposób przyjazny środowisku.

9. Deklaracja zgodności z normami

STEINEL Vertrieb GmbH niniejszym oświadcza, że typ urządzenia radiowego RS PRO LED S30 / RS PRO LED S30 Q jest zgodny z dyrektywą 2014/53/UE. Pełny tekst deklaracji zgodności UE jest dostępny pod następującym adresem internetowym: www.steinell.de

10. Gwarancja producenta

Jako kupującemu w razie potrzeby przysługują Państwu w stosunku do sprzedającego prawa z tytułu rękojmi. O ile prawa te obowiązują w Państwa kraju, to nie ulegają one na podstawie naszej deklaracji gwarancji ani skróceniu ani ograniczeniu. Udzielamy Państwu 5-letniej gwarancji na nienaganną jakość i prawidłowe funkcjonowanie zakupionego przez Państwa profesjonalnego produktu techniki czujników firmy STEINEL. Gwarantujemy, że produkt ten jest wolny od wad materiałowych, produkcyjnych i konstrukcyjnych. Gwarantujemy prawidłowe funkcjonowanie wszystkich podzespołów elektronicznych, a także, że wszystkie zastosowane materiały i ich powierzchnie są wolne od wad.

Dochodzenie roszczeń

Gwarancja jest ważna jedynie kompletnie wypełniona z podpisem Sprzedawcy potwierdzającym warunki gwarancji. Gwarancja na sprzedany towar konsumpcyjny nie wyłącza, nie ogranicza ani nie zawiesza uprawnień kupującego wynikających z rękojmi/niezgodności towaru z umową na podstawie dowodu zakupu. Z tego powodu zalecamy staranne przechowywanie dowodu zakupu. Reklamowany towar w stanie kompletnym prosimy przesłać do Gwaranta wraz z krótkim opisem usterki, oryginalną kartą gwarancyjną, paragonem lub rachunkiem zakupu (opatrzonym datą zakupu i pieczęcią sklepu).

5 L A T
GWARANCJI
PRODUCENTA

11. Dane techniczne

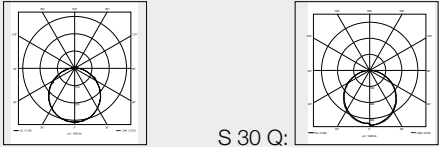
Wymiary	RS PRO LED S30: RS PRO LED S30 Q:	Ø 362 × 85 mm (Ø × wys.) 331 × 331 × 56 mm (wys. × szer. × gł.)
Napięcie zasilające	AC: 220-240 V, 50/60 Hz DC:	186-250 V
Pobór mocy (Pon)	RS PRO LED S30: RS PRO LED S30 Q:	25,8 W 26 W
Strumień świetlny (360°)	RS PRO LED S30 NW: RS PRO LED S30 WW: RS PRO LED S30 Q NW: RS PRO LED S30 Q WW:	2747 lm 2615 lm 3430 lm 3194 lm
Wydajność	RS PRO LED S30 NW: RS PRO LED S30 WW: RS PRO LED S30 Q NW: RS PRO LED S30 Q WW:	106 lm/W 101 lm/W 132 lm/W 123 lm/W
Czujnik trybu czuwania (Psb)	0,39 W	
Tryb czuwania sieci (Pnet)	0,39 W	
Współczynnik mocy	0,96	
Temperatura barwowa	3000 K (ciepłe białe światło – WW) 4000 K (neutralne białe światło – NW)	
Indeks oddawania barw	Ra = 82	
Średnia znamionowa żywotność	L70B50 przy 25°C: > 60 000 h	
Jednolitość barwy SDCM	Wartość początkowa: 3	
Rozkład natężenia światła		
Światło podstawowe	regulowane od 7-100%	
Światło główne	regulowane od 7-100%	
Technika wysokiej częstotliwości	5,8 GHz (reaguje niezależnie od temperatury nawet na nieznaczne ruchy)/< 1 mW	
Zasięg wykrywania czujnika	Od 1 do 8 m średnicy, z płynną regulacją	
Kąt wykrywania	360° z kątem rozgarcia 160°	
Ustawianie czasu	5 s - 60 min	
Ustawianie czułości zmierzchowej	2-2000 luksów	
Stopień ochrony	IP 20	
Klasa ochronności	II	
Częstotliwość Bluetooth	2,4-2,48 GHz	
Moc nadawcza Bluetooth	5 dBm/3 mW	
Temperatura otoczenia	-10 do +40°C	
Klasa wydajności energetycznej	Ten produkt zawiera źródło światła o klasie wydajności energetycznej „D”.	
Klasa IK	IK07	

12. Usterki

Usterka	Przyczyna	Usuwanie
brak napięcia zasilającego lampę z czujnikiem ruchu	<ul style="list-style-type: none">■ zadziałał bezpiecznik, niewłączony wyłącznik sieciowy, przerwany przewód■ zwarcie w przewodzie zasilającym■ ewentualnie zainstalowany wyłącznik sieciowy jest wyłączony	<ul style="list-style-type: none">■ włączyć, wymienić bezpiecznik; włączyć wyłącznik sieciowy, sprawdzić przewód próbnikiem napięcia■ sprawdzić podłączenia elektryczne■ włączyć wyłącznik sieciowy
lampa z czujnikiem ruchu nie włącza się	<ul style="list-style-type: none">■ nieprawidłowo ustawiona czułość zmierzchowa czujnika■ wyłączony wyłącznik sieciowy■ zadziałał bezpiecznik	<ul style="list-style-type: none">■ ustawić na nowo■ włączyć■ włączyć, wymienić bezpiecznik, ewentualnie sprawdzić podłączenie
lampa z czujnikiem ruchu nie wyłącza się	<ul style="list-style-type: none">■ w obszarze wykrywania czujnika ciągle coś się porusza	<ul style="list-style-type: none">■ sprawdzić obszar wykrywania
lampa z czujnikiem ruchu zapala się bez widocznego powodu	<ul style="list-style-type: none">■ lampa nie zamontowana stabilnie■ ruch miał miejsce, jednak nie został zauważony przez obserwatora (ruchy za ścianą, poruszanie się małego obiektu w bezpośrednim sąsiedztwie lampy itp.)	<ul style="list-style-type: none">■ zamontować obudowę na sztywno■ sprawdzić obszar wykrywania
lampa z czujnikiem ruchu nie zapala się pomimo ruchu	<ul style="list-style-type: none">■ szybkie ruchy zostały stłumione w celu zminimalizowania usterek lub ustawiony zbyt mały obszar wykrywania	<ul style="list-style-type: none">■ sprawdzić obszar wykrywania

1. Despre acest document

Vă rugăm să citiți cu atenție documentul și să-l păstrați!

- Protejat prin Legea drepturilor de autor. Reproducerea, inclusiv în extras, este permisă numai cu aprobarea noastră.
- Ne rezervăm dreptul de a face modificări care servesc progresului tehnic.

Explicația simbolurilor



Atenție, pericole!



Trimitere la texte din document.

2. Instrucțiuni generale de securitate



Înainte de efectuarea oricăror lucrări la aparat, întrerupeți alimentarea cu energie electrică!

- La montare, cablul electric care urmează să fie conectat nu trebuie să fie sub tensiune. Oprțiți așadar curentul și verificați cu un testor de tensiune, să nu mai existe curent pe cablu.
- Instalarea lămpii cu senzor implică o lucrare la rețeaua electrică. Prin urmare, aceasta trebuie efectuată corect, conform instrucțiunilor de instalare și condițiilor de conectare uzuale în țara respectivă. (de ex.: **DE**: VDE 0100, **AT**: ÖVE / ÖNORM E8001-1, **CH**: SEV 1000)
- Folosiți numai piese de schimb originale.
- Reparațiile se vor executa numai în ateliere specializate.

3. RS PRO LED S30 / S30 Q

Utilizare conform destinației

- Lampă de interior cu senzor, cu senzor de mișcare activ, pentru montare în spații interioare

Senzorul HF integrat emite unde electromagnetice de înaltă frecvență (5,8 GHz) și recepționează ecoul acestora. La cea mai mică mișcare în zona de detecție a lămpii, senzorul percepe modificarea ecoului. Într-un astfel de caz un microprocesor declanșează comanda de comutare "Aprindere lumină". Detectarea mișcării este posibilă și prin uși, geamuri și pereți subțiri.

Indicație:

Senzorul cu frecvență mare are o putere de aprox. 1 mW: unu la mie din puterea de emisie a unui telefon mobil sau a unui cuptor cu microunde.

Volumul livrării S 30 (fig. 3.1)

- lampă cu senzor
- 3 distanțiere
- 2 diafragme fișabile
- 1 Ghid rapid de inițiere
- 1 Fișă tehnică de securitate

Volumul livrării S 30 Q (fig. 3.2)

- Lampă cu senzor, cu casetă electronică
- 3 distanțiere
- 2 diafragme fișabile
- 1 Ghid rapid de inițiere
- 1 Fișă tehnică de securitate

Dimensiunile produsului S 30 (fig. 3.3)

Dimensiunile produsului S 30 Q (fig. 3.4)

Prezentarea generală a aparatului S 30 (fig. 3.5)

- A** Capac
- B** Carcasă sistem electronic
- C** Senzor
- D** Bornă de conexiune

Prezentarea generală a aparatului S 30 Q (fig. 3.6)

- A** Carcasă lampă
- B** Suport de perete cu casetă electronică
- C** Senzor
- D** Bornă de conexiune

Zone de detecție montare pe plafon S 30

1-8 m (fig. 3.7)

Zone de detecție montare pe plafon S 30 Q

1-8 m (fig. 3.8)

Zone de detecție montare pe plafon S 30/ S 30 Q

2,5 m (fig. 3.9)

Distribuirea intensității luminii S 30 (fig. 3.10)

Distribuirea intensității luminii S 30 Q (fig. 3.11)

4. Conexiune electrică

- Opriti alimentarea cu curent (fig. 4.1)

Conectare cablu de alimentare (fig. 4.1)

Circuitul de alimentare este format dintr-un cablu cu 3 fire:

L = conductor de fază (de obicei negru, maro sau gri)

N = conductor neutru (de obicei albastru)

PE = conductor de protecție (verde/galben)

Dacă aveți îndoieli, trebuie să identificați conductorii cu ajutorul unui creion de tensiune. După aceea ei trebuie scoși din nou de sub tensiune. Faza (L) și conductorul neutru (N) se conectează la blocul terminal.



Pericol din cauza pozării greșite a cablurilor electrice!

- Cablurile cu izolație simplă ale S 30 nu au voie să vină în contact cu carcasa metalică, cu circuitele imprimare cu LED sau cu firele de conexiune ale acestora.
- Utilizați bușoanele de etanșare.
- Izolația cablului NYM de introdus (intrarea din dreapta) trebuie introdusă min. 10 mm în lampă.
- Dacă cablajul este continuu (S 30): Izolația cablului NYM de introdus (opțional, intrarea din stânga) trebuie introdusă min. 50 mm.
- Fixați cablurile purtătoare de tensiune pe pieptene.

Pentru regimul DC, la borna L se conectează "+", iar la borna N "-".

Important:

Inversarea conexiunilor poate duce la scurtcircuit în aparat sau panoul de siguranțe.

În acest caz trebuie identificat din nou fiecare cablu și ulterior refăcute conexiunile corecte. Pe cablul de alimentare se poate monta, bineînțeles, un întrerupător de rețea, pentru activare și dezactivare.

Indicație:

Sursa de lumină a acestei lămpi nu se poate înlocui. În cazul în care sursa de lumină trebuie înlocuită (de ex. la finalul duratei de viață), trebuie înlocuită întreaga lampă.

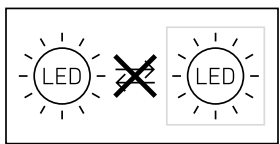

5. Montaj

- Verificați toate componentele pentru a constata dacă prezintă deteriorări.
- Nu puneți în funcțiune produsul dacă prezintă deteriorări.
- Alegeți un loc adecvat pentru montare, ținând cont de raza de acțiune și de detectarea mișcării.

Etapele montării S 30

- Scoateți capacul. (fig. 5.1)
- Opriti alimentarea cu curent. (fig. 4.1/5.1)
- Marcați locul unde vor fi găurile. (fig. 5.2)
- Faceți găurile și introduceți diblurile. (fig. 5.3)
- Montare cu cablul sub tencuială. (fig. 5.4)
- Montare cu cablul pe tencuială. (fig. 5.5)
- Racordați cablul de conexiune. (fig. 5.6)
 - Țineți cont de indicațiile de avertizare.
 - Fixați cablurile pe pieptene.
- Montați capacul. (fig. 5.7)
- Porniți alimentarea cu curent. (fig. 5.7)

Etapele montării S 30 Q

- Opriti alimentarea cu curent. (fig. 4.1/5.8)
- Scoateți caseta electronică. (fig. 5.8)
- Marcați locul unde vor fi găurile. (fig. 5.9)
- Faceți găurile și introduceți diblurile. (fig. 5.10)
- Montare cu cablul sub tencuială. (fig. 5.11)
- Montare cu cablul pe tencuială. (fig. 5.12)
- Racordați cablul de conexiune. (fig. 5.13)
- Montați carcasa lămpii pe suportul pentru tavan. (fig. 5.14)
- Porniți alimentarea cu curent. (fig. 5.14)

6. Funcționarea

Reglaje din fabrică (stare la livrare)

Reglarea razei de acțiune:	max.
Temporizare lumină principală:	10 sec.
Temporizare lumină de veghe:	1 min.
Luminozitate de comutare:	2.000 lucși
Diminuare lumină de veghe:	50%

Funcția de senzor este activată din fabrică, pentru ca lampa să poată fi direct gata de utilizare. Pentru a comuta produsul în modul de referință, trebuie accesată documentația tehnică la adresa: www.steinel.de.

Aplicația Steinel Connect

Pentru configurarea lămpii trebuie descărcată aplicația Steinel Connect din AppStore. Este necesar un smartphone sau o tabletă cu Bluetooth.

Android



iOS



Funcționare DC

La funcționarea cu tensiune continuă, puterea de iluminare este setată pe 100%.

Start-Up / Întrerupere a tensiunii

La decuplarea tensiunii de rețea, setările și stare actuală de funcționare a lămpii sunt salvate. Când tensiunea de rețea revine, acestea se restabilesc.

Reglarea razei de acțiune

Raza de acțiune poate fi reglată continuu între 1 și 8 m. Prin introducerea diafragmelor fișabile care fac parte din setul de livrare, raza de acțiune poate fi redusă, țintit, în patru direcții. (fig. 6.1)

Temporizare

Durata de iluminare dorită pentru lumina principală poate fi reglată continuu de la 5 secunde până la 60 de minute. La fiecare mișcare detectată înaintea scurgerii acestei durate de timp, temporizatorul repornește de la zero.

Setarea luminozității de comutare

Pragul dorit de comutare a lămpii poate fi reglat continuu de la 2 până la 2.000 lăcuși.

Lumină de veghe

Luminozitatea luminii de veghe poate fi reglată între 7% și 100%.

Lumina de veghe se poate regla în funcție de oră și luminozitate.

Lumină principală

Luminozitatea luminii principale poate fi reglată între 7% și 100%.

Grupare

Există posibilitatea de a utiliza RS PRO LED S30 / RS PRO LED S30Q ca lampă individuală sau a de comuta mai multe lămpi împreună, în grupe, printr-o comunicație radio.

Toate lămpile alocate unui grup acționează conform parametrilor grupului setați în aplicația Steinel Connect App. Raza de acțiune poate fi reglată individual pentru toți participanții din grupă.

Fade Time

Cu Fade Time se poate regla diagrama de diminuare a intensității luminoase la aprindere și stingere (1s - 3s).

Funcție de vecinătate

Prin intermediul aplicației Steinel Connect se poate activa, respectiv dezactiva funcția de vecinătate. Grupurile vecine sunt alocate grupului de lămpi activ. Grupul primește semnalele de aprindere ale grupului vecin alocat și comută, corespunzător setărilor, pe lumina principală sau lumina de bază.

7. Întreținere și îngrijire

Acest produs nu necesită lucrări de întreținere.

Dacă se murdărește, lentila de detecție poate fi curățată cu ajutorul unei cârpe umede (fără detergent).

Important:

Aparatul de comandă nu se poate înlocui.

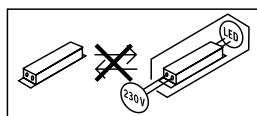

8. Evacuarea ca deșeu

Aparatele electrice, accesoriile și ambalajele trebuie să facă obiectul unei reciclări ecologice.



Nu aruncați aparatele electrice la gunoii menajer!

Numai pentru țările UE:

În conformitate cu directiva europeană privind eliminarea deșeurilor electrice și electronice în vigoare și transunerii ei în legislația națională, aparatele electrice care nu mai pot fi utilizate trebuie să fie colectate separat și să facă obiectul unei reciclări ecologice.

9. Declarație de conformitate

Prin prezenta, STEINEL Vertrieb GmbH declară că tipul de echipamente radio RS PRO LED S30 / RS PRO LED S30 Q este în conformitate cu Directiva 2014/53/UE. Textul integral al declarației UE de conformitate este disponibil la următoarea adresă internet: www.steinel.de

10. Garanția de producător

În calitate de cumpărător vă bucurați după caz de toate drepturile prevăzute prin lege privind garanția și reclamarea defectelor împotriva vânzătorului. În măsura în care aceste drepturi există în țara dumneavoastră, declarația noastră de garanție nici nu le restrânge și nici nu le reduce durata de valabilitate. Vă acordăm 5 ani de garanție pentru funcționarea ireproșabilă și corespunzătoare a produsului dumneavoastră cu senzor din gama STEINEL Professional. Garantăm că acest produs nu prezintă niciun fel de erori de material, de producție și de proiectare. Garantăm funcționalitatea tuturor componentelor electronice și a cablurilor, precum și caracterul ireproșabil al tuturor materialelor utilizate și al suprafețelor acestora.

Solicitarea garanției

Dacă aveți o reclamație referitoare la produsul dvs., vă rugăm să îl trimiteți întreg și cu taxele de expediere plătite, împreună cu chitanța originală care trebuie să conțină data cumpărării și denumirea produsului, distribuitorului dvs. sau direct nouă, la adresa **STEINEL Distribution SRL; 505400 Rasnov, jud. Brasov; Str. Campului, nr.1; FSR Hala Scularie Birourile 4-7**. Din acest motiv vă recomandăm să păstrați cu grijă chitanța până la expirarea termenului de garanție. STEINEL nu suportă costurile de transport și nu își asumă riscurile asociate transportului pentru returnarea produselor.

Informații privind solicitarea unei prestații în garanție găsiți pe pagina noastră web <http://steinelshop.ro/termeni-si-conditii#answer10>

Dacă doriți să solicitați o prestație în garanție sau aveți o întrebare despre produsul dvs., ne puteți contacta la **+40(0)268 - 530000**.

5 A N I
GARANȚIA
PRODUCĂTORULUI

11. Date tehnice

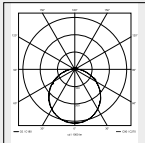
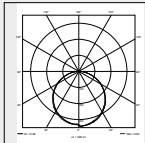
Dimensiuni	RS PRO LED S30: RS PRO LED S30 Q:	$\varnothing 362 \times 85 \text{ mm } (\varnothing \times H)$ $331 \times 331 \times 56 \text{ mm } (H \times l \times A)$
Tensiune de alimentare	AC: 220-240 V, 50/60 Hz DC:	186-250 V
Consum de putere (P_{On})	RS PRO LED S30: RS PRO LED S30 Q:	25,8 W 26 W
Flux de lumină (360°)	RS PRO LED S30 NW: RS PRO LED S30 WW: RS PRO LED S30 Q NW: RS PRO LED S30 Q WW:	2.747 lm 2.615 lm 3.430 lm 3.194 lm
Eficiență	RS PRO LED S30 NW: RS PRO LED S30 WW: RS PRO LED S30 Q NW: RS PRO LED S30 Q WW:	106 lm/W 101 lm/W 132 lm/W 123 lm/W
Standby senzor (P_{sb})		0,39 W
Rețea standby (P_{net})		0,39 W
Factor de putere		0,96
Temperatura culorii		3.000 K (alb cald - WW) 4.000 K (alb neutru - NW)
Indice de redare a culorilor		$R_a = 82$
Durata medie de viață nominală		L70B50 la 25 °C: >60.000 ore
Consistența culorii SDCM		Valoare inițială: 3
Distribuirea intensității luminii	 S 30:	 S 30 Q:
Lumină de veghe		setabilă între 7-100 %
Lumină principală		setabilă între 7-100 %
Sistem HF		5,8 GHz (reacționează la cele mai mici mișcări, independent de temperatură) / < 1 mW
Rază de detecție		1-8 m diametru, reglabil continuu
Unghi de detecție		360° cu unghi de deschidere de 160°
Temporizare		5 s - 60 min
Setarea luminozității de comutare		2-2.000 lucși
Grad de protecție		IP 20
Clasă de protecție		II
Frecvență Bluetooth		2,4-2,48 GHz
Putere de emisie Bluetooth		5 dBm/3 mW
Temperatură ambiantă		-10 până la +40 °C
Clasa de eficiență energetică		Acest produs conține o sursă de lumină din clasa de eficiență „D“
Categorie IK		IK07

12. Defecțiuni în funcționare

Defecțiune	Cauză	Remediu
Lampa cu senzor nu are curent	<ul style="list-style-type: none">■ Siguranța a declanșat, aparat neconectat, cablu întrerupt■ Scurtcircuit în cablul de rețea■ Întrerupătorul de rețea eventual existent este decuplat	<ul style="list-style-type: none">■ Cuplați siguranța, înlocuiți-o, cuplați întrerupătorul de rețea, verificați cablul cu ajutorul unui creion de tensiune■ Verificați conexiunile■ Cuplați întrerupătorul de rețea
Lampa cu senzor nu se aprinde	<ul style="list-style-type: none">■ Reglarea luminozității de comutare este incorectă■ Întrerupător de rețea OPRIT■ Siguranța a declanșat	<ul style="list-style-type: none">■ Reglați din nou■ Porniți■ Cuplați siguranța, înlocuiți-o; eventual verificați legătura
Lampa cu senzor nu se stinge	<ul style="list-style-type: none">■ Mișcare continuă în zona de detecție	<ul style="list-style-type: none">■ Controlați zona
Lampa cu senzori se aprinde fără mișcare identificabilă.	<ul style="list-style-type: none">■ Lampa n-a fost fixată bine la montare■ S-a produs mișcare, dar nu a fost sesizată de observator (mișcarea s-a produs după un perete, s-a mișcat un obiect mic în imediata apropiere a lămpii etc.)	<ul style="list-style-type: none">■ Montați carcasa așa încât să nu se deplaseze■ Controlați zona
Lampa cu senzori nu se aprinde după mișcare	<ul style="list-style-type: none">■ Detectarea mișcărilor rapide este dez-activată pentru reducerea numărului de semnalări eronate sau zona de detecție este setată la un nivel prea redus	<ul style="list-style-type: none">■ Controlați zona

1. O tem dokumentu

Natančno preberite in shranite!

- Zaščiten z avtorskimi pravicami. Ponatis v celoti ali po delih je dovoljen le z našim soglasjem.
- Spremembe zaradi tehničnega napredka so pridržane.

Razlaga simbolov



Opozorilo pred nevarnostmi!



Napotek na mesta besedila v dokumentu.

2. Splošna varnostna navodila



Pred izvajanjem dela na napravi prekinite dovod električne napetosti!

- Ob montaži mora biti električni vodnik, ki ga boste priključili na aparat, brez napetosti. Zato najprej odklopite tok in preverite s preizkuševalcem električne napetosti, če res ni več napetosti.
- Pri namestitvi senzorske luči gre za delo z omrežno napetostjo. Zato mora biti izvedba strokovna po veljavnih predpisih in pogojih. (npr.: **DE**: VDE 0100, **AT**: ÖVE / ÖNORM E8001-1, **CH**: SEV 1000)
- Uporabljajte le originalne nadomestne dele.
- Popravila je dovoljeno izvajati le v specializiranih delavnicah.

3. RS PRO LED S30 / S30 Q

Namenska uporaba

- Senzorska notranja svetilka z aktivnim javljalnikom gibanja za montažo v prostoru.

Integrirani HF senzor oddaja visokofrekvenčne elektromagnetne valove (5,8 GHz) in sprejema njihov odmev. Ob najmanjšem premiku v področju zaznavanja svetilke senzor zazna spremembo odmeva. Mikroprocesor nato sproži ukaz za „vklop luči“. Zaznavanje je možno tudi skozi vrata, stekla ali tanke zidove.

Opozorilo:

Oddajna moč visokofrekvenčnega senzorja znaša pribl. 1 mW – kar je tisočkrat manj od oddajne moči mobilnega telefona ali mikrovalovne pečice.

Obseg dobave S 30 (sl. 3.1)

- Senzorska svetilka
- 3 distančniki
- 2 vtični zaslonki
- 1 hiter zagon
- 1 varnostni list

Obseg dobave S 30 Q (sl. 3.2)

- Senzorska svetilka z elektronsko kaseto
- 3 distančniki
- 2 vtični zaslonki
- 1 hiter zagon
- 1 varnostni list

Mere izdelka S 30 (sl. 3.3)

Mere izdelka S 30 Q (sl. 3.4)

Pregled naprav S 30 (sl. 3.5)

- A** Pokrov
- B** Ohišje elektronike
- C** Senzor
- D** Priključna sponka

Pregled naprav S 30 Q (sl. 3.6)

- A** Ohišje svetilke
- B** Stensko držalo z elektronsko kaseto
- C** Senzor
- D** Priključna sponka

Območja dosega pri stropni montaži S 30
1-8 m (sl. 3.7)

Območja dosega pri stropni montaži S 30 Q
1-8 m (sl. 3.8)

Območja dosega pri stenski montaži S 30/ S 30 Q
2,5 m (sl. 3.9)

Razdelitev jakosti svetlobe S 30 (sl. 3.10)

Razdelitev jakosti svetlobe S 30 Q (sl. 3.11)

4. Električni priključek

- Izključite oskrbo z energijo (sl. 4.1)

Priključek omrežne napeljave (sl. 4.1)

Električna napeljava je sestavljena iz 3-žilnega kabla:

- L** = faza (praviloma črna, rjava ali siva)
- N** = nevtralni vodnik (največkrat moder)
- PE** = varnostni vodnik (zeleno-rumen)

V primeru dvoma morate kabel identificirati z indikatorjem napetosti; nato ga ponovno preklopite na stanje brez napetosti. Fazo (L) in nevtralni vodnik (N) priključite na lestenčno sponko.



Nevarnost zaradi napačno položenih električnih vodov!

- Osnovno izolirani vodi naprave S 30 ne smejo priti v stik s kovinskim ohišjem, LED-kartami vodov ali drugimi priključnimi žicami.
- Uporabit tesnilne čepke.
- Izolacija dovodnega NYM-voda (desni vhod) mora biti potisnjena v svetilko najm. 10 mm.
- Pri skoznjem ožičenju (S 30): Izolacija dovodnega NYM-voda (opcijski, levi vhod) mora biti potisnjena v svetilko najm. 50 mm.
- Vode, ki vodijo napetost, pritrdite.

Za delovanje na enosmerni tok je na sponko L priključen "+" in na sponko N "-".

Pomembno:

zamenjava priključkov lahko privede do kratkega stika v napravi ali kasneje v vaši električni omarici. V tem primeru morajo vsi kabli biti znova identificirani in na novo montirani. Na omrežni kabel lahko inštalirate omrežno stikalo za vklop in izklop.

Napotek:

Vir svetlobe v tej svetilki ni nadomestljiv. Če je treba zamenjati vir svetlobe (npr. ob koncu uporabne dobe), morate zamenjati celo svetilko.

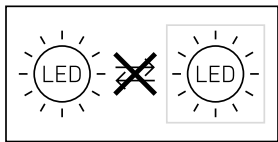

5. Montaža

- Preverite vse sklope glede poškodb.
- Poškodovanega izdelka ne uporabljajte.
- Izberite primeren kraj montaže in upoštevajte doseg zaznavanja gibanja.

Navodila za montažo S 30

- Snemite pokrov. (sl. 5.1)
- Izklopite oskrbo z energijo. (Sl. 4.1/5.1)
- Zarišite luknje za vrtanje. (sl. 5.2)
- Izvrtajte luknje in vstavite vložke. (sl. 5.3)
- Montaža pri podometni napeljavi. (sl. 5.4)
- Montaža pri nadometni napeljavi. (sl. 5.5)
- Priključite priključni kabel. (sl. 5.6)
 - Upoštevajte opozorila.
 - Vode, ki vodijo napetost, pritrdite.
- Natakните pokrov. (sl. 5.7)
- Vključite oskrbo z energijo. (sl. 5.7)

Navodila za montažo S 30 Q

- Izklopite oskrbo z energijo. (Sl. 4.1/5.8)
- Elektronsko kaseto odzvemite. (sl. 5.8)
- Zarišite luknje za vrtanje. (sl. 5.9)
- Izvrtajte luknje in vstavite vložke. (sl. 5.10)
- Montaža pri podometni napeljavi (sl. 5.11)
- Montaža pri nadometni napeljavi (sl. 5.12)
- Priključite priključni kabel. (sl. 5.13)
- Namestite ohišje svetilke na stropno držalo. (sl. 5.14)
- Vključite oskrbo z energijo. (sl. 5.14)

6. Funkcija

Tovarniške nastavitve (dobavno stanje)

Nastavitev dosega:	maks.
Nastavitev časa, glavna luč:	10 sek.
Nastavitev časa, osnovna luč:	1 min.
Nastavitev zatemnitve:	2.000 luksov
Osnovna luč, nivo zatemnitve:	50 %

Funkcija senzorja je v tovarniški nastavitvi vključena, da je svetilka neposredno pripravljena za delovanje. Za preklon izdelka v referenčni način, vklopite tehnično dokumentacijo pod: www.steinell.de.

Aplikacija Steinell Connect

Za konfiguracijo svetilke je treba iz AppStore sneti aplikacijo Steinell Connect. Potreben je za Bluetooth primeren pametni telefon ali tablični računalnik.

Android



iOS



Delovanje na enosmerni tok

V delovanju z enosmerno napetostjo se moč luči nastavi na 100%.

Zagon/prekinitev napetosti

Pri ločitvi od omrežne napetosti se nastavitve ter aktualno stanje delovanja svetilke shranijo. Ko je omrežna napetost spet vključena, se le-te spet vzpostavijo.

Nastavitev dosega

Mejo dosega lahko nastavite na vrednost med 1 in 8 m. Z vtikom priloženih zaslonk lahko doseg ciljno zmanjšate v štirih smereh. (sl. 6.1)

Nastavitev časa

Želeni čas svetenja glavne luči lahko brezstopenjsko nastavite od 5 sekund do 60 minut. Z vsakim zaznanim gibanjem pred iztekom nastavljenega časa se ura postavi na začetek.

Nastavitev zatemnitve

Želena meja vklopa senzorja lahko brezstopenjsko nastavite od približno 2 luksa do 2.000 luksov.

Osnovna osvetlitev

Svetlost osnovne luči lahko nastavite na od 7 do 100 %.

Osnovno osvetlitev lahko nastavite odvisno od časa in svetlosti.

Glavna luč

Svetlost glavne luči lahko nastavite na od 7 do 100 %.

Tvorjenje skupin

Obstaja možnost uporabe RS PRO LED S30 / RS PRO LED S30Q kot posamične svetilke ali kot veza-ve več svetilk v skupine prek radijske komunikacije. Vse svetilke, dodeljene eni skupini, delujejo v skladu s parametri skupine, nastavljenimi v aplikaciji Steinel Connect. Mejo dosega lahko za vse udeležence skupine nastavite individualno.

Fade Time

Pri vklopu in izklopu lahko krivuljo zatemnitve nastavite s časom za zameglitev (Fade) (1s - 3s).

Sosednja funkcija

Reguliranje sosednje funkcije lahko aktivirate/deaktivirate prek aplikacije Steinel Connect. Pri tem se dodelijo sosednje skupine aktivne skupine luči. Skupina reagira na signale vklopa dodeljene sosednje skupine in ustrezno preklopi na glavno ali osnovno svetlobo.

7. Vzdrževanje in nega

Izdelka ni treba vzdrževati.

Lečo je dovoljeno čistiti z vlažno krpo (brez uporabe čistil).

Pomembno:

Krmilna naprava ni zamenljiva.

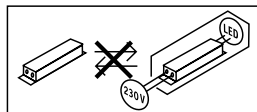

8. Odstranjevanje

Električne aparate, opremo in embalažo oddajte v okolju prijazno ponovno obdelavo.



Električnih aparatov ne odstranjujte s hišnimi odpadki!

Samo za EU-države: V skladu z veljavno Evropsko direktivo o izrabljenih električnih in elektronskih aparatih in njenim prenosom v nacionalno zakonodajo je električne aparate, ki niso več uporabni, treba zbirati ločeno in jih oddati v okolju prijazno ponovno obdelavo.

9. Izjava o skladnosti

STEINEL Vertrieb GmbH potrjuje, da je tip radijske opreme RS PRO LED S30 / RS PRO LED S30 Q skladen z Direktivo 2014/53/EU. Celotno besedilo izjave EU o skladnosti je na voljo na naslednjem spletnem naslovu: www.steinel.de

10. Garancija proizvajalca

Kot kupcu so vam na voljo zakonske garancijske pravice v skladu s 437. členom in naslednjimi Civilnega zakonika (BGB, Bürgerliches Gesetzbuch) (naknadna izpolnitev, odstop od kupoprodajne pogodbe, zmanjšanje kupnine, odškodnina in nadomestilo za stroške). Naša garancijska izjava teh pravic ne krajša in ne omejuje. Poleg zakonskega garancijskega obdobja vam dajemo 5-letno garancijo na brezhibno sestavo in pravilno delovanje tega izdelka STEINEL-Professional-Sensorik. Jamčimo, da izdelek nima materialnih in tovarniških napak ali napak v sestavi. Jamčimo za delovanje vseh elektronskih sklopov in kablov ter za brezhibnost vseh uporabljenih materialov in njihovih površin.

Uveljavljanje

Če želite izdelek reklamirati, pošljite cel izdelek s plačano poštnino in priložite originalni račun, ki vsebuje datum nakupa in poimenovanje izdelka, svojemu trgovcu ali neposredno na naš naslov:

**VP ELEKTRO-PROJEKT D.O.O.,
SREDNJE BITNJE 70, 4209 ŽABNICA.**

Priporočamo vam, da račun skrbno hranite do poteka garancijskega obdobja. Za transportne stroške in tveganja v okviru vračila družba STEINEL ne prevzema jamstva.

(Informacije o uveljavljanju garancijskega primera najdete na naši spletni strani

www.veleprodaja-ep.si / www.steinell.de

Če imate garancijski primer ali vprašanje glede izdelka, nas lahko pokličete na telefonsko številko servisa **040 856-555 / 059 365-750 (-751 / -752)**.

5 LETNA
PROIZVAJALCA
GARANCIJA

11. Tehnični podatki

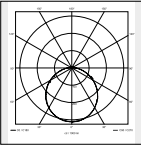
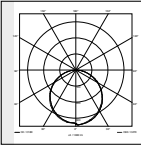
Mere	RS PRO LED S30: RS PRO LED S30 Q:	$\varnothing 362 \times 85 \text{ mm } (\varnothing \times V)$ $331 \times 331 \times 56 \text{ mm } (V \times \text{Š} \times G)$
Omrežna napetost	AC: 220-240 V, 50/60 Hz DC:	186-250 V
Poraba energije (P_{on})	RS PRO LED S30: RS PRO LED S30 Q:	25,8 W 26 W
Svetlobni tok (360°)	RS PRO LED S30 NW: RS PRO LED S30 WW: RS PRO LED S30 Q NW: RS PRO LED S30 Q WW:	2.747 lm 2.615 lm 3.430 lm 3.194lm
Učinkovitost	RS PRO LED S30 NW: RS PRO LED S30 WW: RS PRO LED S30 Q NW: RS PRO LED S30 Q WW:	106 lm/W 101 lm/W 132 lm/W 123 lm/W
Stanje priprav. senzor (P_{sb})		0,39 W
Stanje pripravljenosti (omrežje (P_{net}))		0,39 W
Faktor moči		0,96
Temperatura barve		3.000 K (topla bela - WW) 4.000 K (nevtralna bela - NW)
Indeks barvne reprodukcije		$R_a = 82$
Srednja izmerjena življenjska doba		L70B50 pri 25 °C: >60.000 ur.
Barvna konsistenca SDCM		Začetna vrednost: 3
Razdelitev jakostni svetlobe		
Osnovna osvetlitev		nastavljiva med 7 - 100 %
Glavna luč		nastavljiva med 7 - 100 %
VF-tehnologija		5,8 GHz (reagira temperaturno neodvisno na najmanjše premikanje) / < 1 mW
Doseg zaznavanja		1-8 m premera, brezstopenjsko nastavljiv
Kot zaznavanja		360° z odpiralnim kotom 160°
Nastavitev časa		5 s - 60 min
Nastavitev zatemnitve		2-2.000 luksov
Vrsta zaščite		IP 20
Razred zaščite		II
Frekvenca Bluetooth		2,4-2,48 GHz
Oddajna moč Bluetooth		5 dBm/3 mW
Temperatura okolice		-10 do +40 °C
Razred energetske učinkovitosti		Ta izdelek vsebuje svetlobni vir razreda energijske učinkovitosti "D"
Razred IK		IK07

12. Motnje delovanja

Motnja	Vzrok	Pomoč
Senzorska svetilka nima napetosti	<ul style="list-style-type: none">■ Varovalka se je sprožila, ni vklopljena, povezava je prekinjena■ Kratki stik v električnem omrežju■ Morebitno prisotno omrežno stikalo je izklopljeno	<ul style="list-style-type: none">■ Vklpite, zamenjajte varovalko, vklopite omrežno stikalo, preverite vod z indikatorjem napetost■ Preverite priključke■ Vklpite omrežno stikalo
Senzorska svetilka se ne vklopi	<ul style="list-style-type: none">■ Nastavitev zatemnitve je napačno izbrana■ Omrežno stikalo IZKLOPLJENO■ Varovalka se je sprožila	<ul style="list-style-type: none">■ Ponovno nastavite■ Vklpite■ Vklpite, zamenjajte varovalko, po potrebi preverite priključek
Senzorska svetilka se ne izklopi	<ul style="list-style-type: none">■ Stalno premikanje na področju zaznavanja	<ul style="list-style-type: none">■ Preverite področje
Senzorska svetilka se vklopi, ne da bi bilo zaznano gibanje	<ul style="list-style-type: none">■ Svetilka ni dovolj čvrsto nameščena■ Premikanje je obstajalo, toda opazovalec ga ni prepoznal (premikanje za steno, premikanje majhnega predmeta čisto v bližini svetilke itd.)	<ul style="list-style-type: none">■ Ohišje trdno montirajte■ Preverite področje
Senzorska svetilka se kljub gibanju ne vklopi	<ul style="list-style-type: none">■ Hitra premikanja so potisnjena na Minimalne motnje ali pa je področje zaznavanja na premalo nastavljen	<ul style="list-style-type: none">■ Preverite področje

1. Uz ovaj dokument

Pažljivo pročitate i sačuvajte!

- Zaštićeno autorskim pravima. Pretisak, čak i djelomičan, dopušten je samo uz naše odobrenje.
- Zadržavamo pravo na izmjene koje služe tehničkom napretku.

Tumačenje simbola



Upozorenje na opasnosti!



Uputa na tekst u dokumentu.

2. Opće sigurnosne napomene



Prije svih radova na uređaju prekinite naponsko napajanje!

- Prilikom montaže električni vod koji treba priključiti ne smije biti pod naponom. Zbog toga kao prvo morate isključiti struju i pomoću ispitivača napona provjeriti je li uspostavljeno beznaponsko stanje.
- Kod instalacije senzorske svjetiljke radi se o radovima na mrežnom naponu. Stoga se ona mora provoditi stručno i u skladu s uobičajenim državnim propisima o instalacijama i uvjetima priključivanja. (npr.: **DE:** VDE 0100, **AT:** ÖVE / ÖNORM E8001-1, **CH:** SEV 1000)
- Koristite samo originalne rezervne dijelove.
- Popravke smiju obavljati samo stručne radionice.

3. RS PRO LED S30 / S30 Q

Namjenska uporaba

- Senzorska unutarnja svjetiljka s aktivnim dojavnikom pokreta za montažu u unutrašnjim prostorijama

Integrirani VF senzor odašilje visokofrekventne elektromagnetske valove (5,8 GHz) i prima njihov eho. Pri najmanjem pokretu u području detekcije svjetiljke senzor registrira promjenu eha. Mikroprocesor zatim aktivira naredbu za uključivanje „Uključi svjetlo“. Moguće je detektiranje kroz vrata, prozorska stakla ili tanke zidove.

Napomena:

Visokofrekventna snaga VF senzora iznosi oko 1 mW – to je samo tisućiti dio učinka emitiranja mobitela ili mikrovalne pećnice.

Sadržaj isporuke S 30 (sl. 3.1)

- senzorska svjetiljka
- 3 držača razmaka
- 2 utična zaslona
- 1 uputa za brzo pokretanje
- 1 sigurnosno tehnički list

Sadržaj isporuke S 30 Q (sl. 3.2)

- senzorska svjetiljka s elektroničkom kasetom
- 3 držača razmaka
- 2 utična zaslona
- 1 uputa za brzo pokretanje
- 1 sigurnosno tehnički list

Dimenzije proizvoda S 30 (sl. 3.3)

Dimenzije proizvoda S 30 Q (sl. 3.4)

Pregled uređaja S 30 (sl. 3.5)

- A** Poklopac
- B** Kućište elektronike
- C** Senzor
- D** Priključna stezaljka

Pregled uređaja S 30 Q (sl. 3.6)

- A** Kućište svjetiljke
- B** Zidni držač s elektroničkom kasetom
- C** Senzor
- D** Priključna stezaljka

Područja detekcije kod stropne montaže S 30
1-8 m (**sl. 3.7**)

Područja detekcije kod stropne montaže S 30 Q
1-8 m (**sl. 3.8**)

Područja detekcije kod zidne montaže S 30/ S 30 Q
2,5 m (**sl. 3.9**)

Raspodjela jačine svjetlosti S 30 (**sl. 3.10**)

Raspodjela jačine svjetlosti S 30 Q (**sl. 3.11**)

4. Električni priključak

- Isključite strujno napajanje (**sl. 4.1**)

Priključak mrežnog voda (**sl. 4.1**)

Mrežni vod sastoji se od trožilnog kabela:

- L** = faza (većinom crna, smeđa ili siva)
- N** = neutralni vodič (većinom plavi)
- PE** = zaštitni vodič (zeleno/žuti)

U slučaju dvoumljenja morate identificirati kabel pomoću ispitivača napona; zatim ponovno uspostaviti beznaponsko stanje. Faza (**L**) i neutralni vodič (**N**) priključuju se na stezaljku svjetiljke.



Opasnost zbog pogrešno postavljenih električnih vodova!

- Vodovi s izoiranom bazom proizvoda S 30 ne smiju dodirivati metalno kućište, LED sklopne ploče ili priključne žice.
- Upotrijebite brtveni čep.
- Izolacija ulaznog voda NYM (desni ulaz) mora se gurnuti min. 10 mm u svjetiljku.
- Kod kabelskog spoja (S 30): Izolacija ulaznog voda NYM (opcija, lijevi ulaz) mora se gurnuti min. 50 mm.
- Vodove pod naponom fiksirajte preko sabirničkog češlja.

Za DC pogon potrebno je spojiti na stezaljku L "+" stezaljku N "-".

Važno:

Slučajna zamjena priključaka kasnije će u vašem uređaju ili ormariću s osiguračima uzrokovati kratki spoj.

U tom slučaju još jednom se moraju identificirati pojedini kabeli i ponovno spojiti. U vodu, naravno, može biti montirana mrežna sklopka za uključivanje i isključivanje.

Napomena:

Izvor svjetlosti ove svjetiljke nije zamjenjiv. Ako bi se on morao zamijeniti (npr. na kraju njegovog vijeka trajanja), mora se zamijeniti cijela svjetiljka.

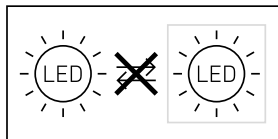

5. Montaža

- Provjeriti sve sastavne dijelove na oštećenja.
- U slučaju oštećenja ne koristiti proizvod.
- Odabrati prikladno mjesto montaže uzimajući u obzir domet i detektiranje pokreta.

Koraci montaže S 30

- Skinite poklopac. (sl. 5.1)
- Isključite strujno napajanje. (sl. 4.1/5.1)
- Označite rupe. (sl. 5.2)
- Izbušite rupe i umetnite učvrsnice. (sl. 5.3)
- Montaža kod podžbuknog kabela (sl. 5.4)
- Montaža kod nadžbuknog kabela (sl. 5.5)
- Spojite priključni kabel. (sl. 5.6)
 - Pridržavajte se upozorenja.
 - Fiksirajte vodove preko sabirničkog češlja.
- Stavite poklopac. (sl. 5.7)

- Uključite strujno napajanje. (sl. 5.7)

Koraci montaže S 30 Q

- Isključite strujno napajanje. (sl. 4.1/5.8)
- Skinite elektroničku kasetu. (sl. 5.8)
- Označite rupe. (sl. 5.9)
- Izbušite rupe i umetnite učvrsnice. (sl. 5.10)
- Montaža kod podžbuknog kabela (sl. 5.11)
- Montaža kod nadžbuknog kabela (sl. 5.12)
- Spojite priključni kabel. (sl. 5.13)
- Natakните kućište svjetiljke na stropni držač. (sl. 5.14)
- Uključite strujno napajanje. (sl. 5.14)

6. Funkcija

Tvorničke postavke (stanje kod isporuke)

Podešenost dometa:	maks.
Podešenost vremena za glavno svjetlo:	10 s
Podešenost vremena za osnovno svjetlo:	1 min
Podešenost svjetlosnog praga:	2.000 luksa
Osnovno svjetlo, razina inteziteta svjetlosti:	50%

Funkcija senzora aktivirana je tvorničkom postavkom kako bi svjetiljka odmah bila spremna za rad. Da bi se proizvod postavio u referentni način rada, potrebno je preuzeti tehničku dokumentaciju na stranici: www.steinel.de

Aplikacija Steinel Connect

Za konfiguraciju svjetiljke morate preuzeti aplikaciju STEINEL Connect App s Vašeg AppStorea. Za to je potreban pametan telefon ili tablet s Bluetoothom.

Android



iOS



DC pogon

U pogonu istosmjernog napona učin svjetla dostiže 100%.

Pokretanje / Prekid napona

Kod isključivanja mrežnog napona spremaju se postavke i aktualni režim rada svjetiljke. Kad se napon uključi, postavke su opet uspostavljene.

Podešavanje dometa

Domet se može podešavati kontinuirano između 1 i 8 m. Umetanjem priloženih zaslona domet se može ciljano smanjiti u četiri smjera. (sl. 6.1)

Podešavanje vremena

Željeno trajanje glavnog svjetla može se podešavati kontinuirano od 5 sekundi do 60minuta. Svakim detektiranim pokretom sat se prije isteka tog vremena ponovno pokreće.

Podešavanje svjetlosnog praga

Željeni prag aktiviranja svjetla možete podešavati kontinuirano od 2 do 2.000 luksa.

Osnovno svjetlo

Svjetlina osnovnog svjetla može se podesiti između 7% i 100%.

Osnovno svjetlo može se podesiti na osnovu vremena ili svjetline.

Glavno svjetlo

Svjetlina glavnog svjetla može se podesiti između 7% i 100%.

Grupiranje

Postoji mogućnost da se RS PRO LED S30 / RS PRO LED S30Q koristi kao pojedinačna svjetiljka ili da se više svjetiljki spoji radiokomunikacijom u grupe.

Sve svjetiljke koje su dodijeljene jednoj grupi djeluju prema grupnim parametrima koji su podešeni u aplikaciji Steinel Connect. Domet se može podesiti individualno za sve sudionike grupe.

Fade Time

Opcijom vremena postupnog smanjenja ili povećanja svjetlosti, eng. "fade time", može se podesiti krivulja regulacije intenziteta svjetlosti prilikom uključivanja i isključivanja (1s - 3s).

Funkcija susjedstva

Funkcija susjedstva može se aktivirati odnosno deaktivirati pomoću aplikacije Steinel Connect App. Pritom se grupe susjedstva dodjeljuju aktivnoj grupi svjetiljki. Grupa prekida signale uključivanja dodijeljene grupe susjedstva i prema postavkama uključuje u glavno ili osnovno svjetlo.

7. Njega i održavanje

Ovaj proizvod ne treba održavati. Leća za detekciju može se u slučaju zaprljanosti obrisati vlažnom krpom (bez sredstva za čišćenje).

Važno:

Pogonski uređaj ne može se zamijeniti.

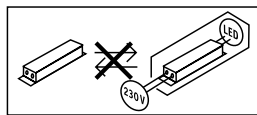

8. Zbrinjavanje

Električne uređaje, pribor i ambalažu treba zbrinuti na ekološki način odvozom na reciklažu.



Ne bacajte električne uređaje u kućni otpad!

Samo za zemlje članice EU:

Prema važećoj Europskoj direktivi za stare električne i elektroničke uređaje i njezinoj implementaciji u nacionalno pravo, električni uređaji koji se više ne mogu koristiti moraju se posebno sakupiti i zbrinuti na ekološki način odvozom na mjesto za reciklažu.

9. Izjava o sukladnosti

STEINEL Vertrieb GmbH ovime izjavljuje da je radjiska oprema tipa RS PRO LED S30 / RS PRO LED S30 Q u skladu s Direktivom 2014/53/EU. Cjeloviti tekst EU izjave o sukladnosti dostupan je na sljedećoj internetskoj adresi: www.steinell.de

10. Jamstvo proizvođača

Kao kupcu pripadaju Vam sva prava po zakonu o zaštiti potrošača. Ako ta prava postoje u Vašoj zemlji, ona se našom izjavom o jamstvu ne smanjuju niti ograničavaju. Dajemo Vam 5 godina jamstva na besprijekornu kakvoću i propisno funkcioniranje Vašeg proizvoda STEINEL-Professional-Senzorika. Jamčimo da ovaj proizvod nema greške na materijalu, tvorničke i konstrukcijske greške. Jamčimo tehničku ispravnost svih elektroničkih sklopova i kabela, kao i ispravnost svih korištenih materijala i njihovih površina.

Zahtijevanje jamstvenog prava

Ako želite reklamirati svoj proizvod, pošaljite cjelovit proizvod s originalnim računom koji mora sadržavati podatke o datumu kupnje i naziv proizvoda, oslobođeno troškova prijevoza, Vašem trgovcu ili izravno na našu adresu, **Daljinsko upravljanje d.o.o., Bedricha Smetane 10, HR-10000 Zagreb.** Stoga Vam preporučujemo da pažljivo sačuvate račun do isteka jamstvenog roka. Daljinsko upravljanje d.o.o. ne preuzima jamstvo za transportne troškove i rizike u okviru povratne pošiljke.

Informacije o zahtijevanju prava u slučaju jamstva dobit ćete na našoj početnoj stranici **www.daljinsko-upravljanje.hr**

Ako imate slučaj jamstva ili pitanja u vezi Vašeg proizvoda, nazovite nas na dežurni servisni telefon **+385 (1) 388 66 77** ili **388 02 47** u vremenu od ponedjeljka do petka **od 08:00 do 16:00** sati ili nas kontaktirajte na e-mail adresu: **daljinsko-upravljanje@inet.hr**.

5 GODINA
PROIZVOĐAČA
JAMSTVA

11. Tehnički podaci

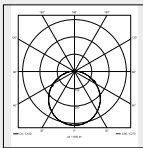
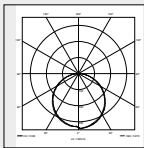
Dimenzije	RS PRO LED S30: RS PRO LED S30 Q:	$\varnothing 362 \times 85 \text{ mm } (\varnothing \times V)$ $331 \times 331 \times 56 \text{ mm } (V \times \check{S} \times D)$
Napon mreže	AC: 220-240 V, 50/60 Hz DC:	186-250 V
Potrošnja snage (P_{on})	RS PRO LED S30: RS PRO LED S30 Q:	25,8 W 26 W
Svjetlosni tok (360°)	RS PRO LED S30 NW: RS PRO LED S30 WW: RS PRO LED S30 Q NW: RS PRO LED S30 Q WW:	2.747 lm 2.615 lm 3.430 lm 3.194 lm
Učinkovitost	RS PRO LED S30 NW: RS PRO LED S30 WW: RS PRO LED S30 Q NW: RS PRO LED S30 Q WW:	106 lm/W 101 lm/W 132 lm/W 123 lm/W
Stanje pripravnosti za rad senzora (P_{sb})	0,39 W	
Stanje pripravnosti za rad mreže (P_{net})	0,39 W	
Koeficijent snage	0,96	
Temperatura boje	3.000 K (topla bijela - WW) 4.000 K (neutralna bijela - NW)	
Indeks reprodukcije boje	$R_a = 82$	
Prosječni procijenjeni vijek trajanja	L70B50 pri 25 °C: >60.000 sati	
Konzistentnost boje SDCM	Početna vrijednost: 3	
Raspodjela jačine svjetlosti	 S 30:	 S 30 Q:
Osnovno svjetlo	podesivo od 7-100 %	
Glavno svjetlo	podesivo od 7-100 %	
VF tehnika	5,8 GHz (reagira, neovisno o temperaturi, na najmanje pokrete) / < 1 mW	
Domet detekcije	1-8 m promjera, kontinuirano podesiv	
Kut detekcije	360° s 160° kuta otvora	
Podešavanje vremena	5 s - 60 min	
Podešavanje svjetlosnog praga	2-2.000 luksa	
Vrsta zaštite	IP 20	
Klasa zaštite	II	
Frekvencija Bluetooth	2,4-2,48 GHz	
Snaga odašiljanja Bluetoothom	5 dBm/3 mW	
Temperatura okoline	-10 °C do +40 °C	
Klasa energetske učinkovitosti	Ovaj proizvod sadrži izvor svjetlosti klase energetske učinkovitosti „D“	
IK klasa	IK07	

12. Smetnje u pogonu

Smetnja	Uzrok	Pomoć
Senzorska svjetiljka bez napona	<ul style="list-style-type: none">■ reagirao je osigurač, nije uključeno, prekinut vod■ kratki spoj u mrežnom vodu■ eventualno postojeća mrežna sklopka je isključena	<ul style="list-style-type: none">■ uključiti osigurač, zamijeniti, uključiti mrežnu sklopku, provjeriti vod ispitivačem napona■ provjeriti priključke■ uključiti mrežnu sklopku
Senzorska svjetiljka se ne uključuje.	<ul style="list-style-type: none">■ pogrešno odabrana podešenost svjetlosnog praga■ mrežna sklopka je ISKLJUČENA■ reagirao je osigurač	<ul style="list-style-type: none">■ iznova podesiti■ uključiti■ uključiti osigurač, zamijeniti, eventualno provjeriti priključak
Senzorska svjetiljka se ne isključuje.	<ul style="list-style-type: none">■ stalno kretanje u području detekcije	<ul style="list-style-type: none">■ provjeriti područje
Senzorska svjetiljka uključuje se bez prepoznatljivog kretanja.	<ul style="list-style-type: none">■ svjetiljka nije montirana stabilno■ pokret se događa ali ga promatrač ne prepoznaje (pokret iza zida, pokret malog objekta u neposrednoj blizini svjetiljke itd.)	<ul style="list-style-type: none">■ stabilno montirati kućište■ provjeriti područje
Senzorska svjetiljka ne uključuje se unatoč kretanju.	<ul style="list-style-type: none">■ brzi pokreti se prigušuju do Minimizrana smetnji ili je podešeno premalo područje detekcije	<ul style="list-style-type: none">■ provjeriti područje

1. Käesoleva dokumendi kohta

Palun lugege hoolikalt läbi ja hoidke alles!

- Autoriõigusega kaitstud. Järeldrükk, ka väljavõtte-
liselt, ainult meie nõusolekul.
- Õigus muudatusteks tehnilise täiustamise ees-
märgil reserveeritud.

Sümbolite selgitus



Hoiatus ohtude eest!



Viide tekstikohtadele dokumendis.

2. Üldised ohutusjuhised



**Katkestage enne igasuguseid töid
seadme kallal pingetoide!**

- Monteerimisel peab külgeühendatav elektri-
juhe olema pingevaba. Selleks lülitage esmalt
elektrivool välja ja kontrollige pingestri abil
pingevabadust.
- Sensorivalgusti installeerimise puhul on tegemist
tööga võrgupingel. Seda tuleb teostada seetõttu
asjatundikult vastavalt riigisestele eeskirjadele.
(DE: VDE 0100, AT: ÖVE / ÖNORM E8001-1,
CH: SEV 1000)
- Kasutage ainult originaalvaruosi.
- Seadet tohib remontida vaid spetsialiseerunud
töökoda.

3. RS PRO LED S30 / S30 Q

Nõuetekohane kasutus

- Aktiivse liikumisanduriga sensor-sisevalgusti
siseruumidesse paigaldamiseks

Integreeritud HF-sensor saadab välja kõrgsage-
duslikke elektromagnetlaineid (5,8 GHz) ning võtab
vastu nende kaja. Väikseimagi liikumise korral
tuvastuspiirkonnas registreerib sensor kaja muutu-
sed. Mikroprotsessor käivitab seejärel lülituskäsu
„valguse sisselülitamine“. Tuvastamine on võimalik
ka läbi uste, klaaside või õhukeste seinte.

Märkus.

HF-sensori kõrgsagedusvõimsus on u 1 mW –
see on ainult üks tuhandik mobiiltelefoni või mikro-
laineahju saatevõimsusest.

Tarnekomplekt S 30 (joon. 3.1)

- Sensorvalgusti
- 3 distantshoidikut
- 2 äärikut
- 1 kiirjuhend
- 1 ohutuskaart

Tarnekomplekt S 30 Q (joon. 3.2)

- Elektroonikakassetiga sensorvalgusti
- 3 distantshoidikut
- 2 äärikut
- 1 kiirjuhend
- 1 ohutuskaart

Toote mõõdud S 30 (joon. 3.3)

Toote mõõdud S 30 Q (joon. 3.4)

Seadme ülevaade S 30 (joon. 3.5)

- A Kattekaas
- B Elektroonikakorpus
- C Sensor
- D Ühendusklemm

Seadme ülevaade S 30 Q (joon. 3.6)

- A Valgusti korpus
- B Elektroonikakassetiga seinahoidik
- C Sensor
- D Ühendusklemm

Tuvastuspiirkond lakke paigaldamisel S 30
1–8 m (joon. 3.7)

Tuvastuspiirkond lakke paigaldamisel S 30 Q
1–8 m (joon. 3.8)

Tuvastuspiirkond seinale paigaldamisel S 30/ S 30 Q
2,50 m (joon. 3.9)

Valgustugevuse jaotus S 30 (joon. 3.10)

Valgustugevuse jaotus S 30 Q (joon. 3.11)

4. Elektriline ühendamine

- Lülitage voolutoide välja (joon. 4.1)

Võrgutoitejuhtme ühendamine (joon. 4.1)

Võrgutoitejuhe koosneb 3-soonelisest kaablist:

- L = faas (enamasti must, pruun või hall)
- N = neutraaljuht (enamasti sinine)
- PE = kaitsejuht (roheline/kollane)

Kahtluse korral tuleb kaablid pingetestriga identifit-
seerida; seejärel lülitage taas pingevabaks. Faas (L)
ja neutraaljuht (N) lülitatakse ridaklemmi külge.



Elektrijuhtmete valest paigutustest tingitud oht!

- S 30 põhiisolatsiooniga juhtmed ei tohi puutuda vastu metallkorpust, LED-trükkplaatide ega nende ühendustraate.
- Kasutage tihenduskorke.
- Siseneva NYM-juhtme isolatsioon (parempoolne sisend) tuleb valgustisse min 10 mm sisse lükata.
- Läbiva juhtmestiku korral (S 30): Siseneva NYM-juhtme isolatsioon (valikuline, vasakpoolne sisend) tuleb min 50 mm sisse lükata.
- Fikseerige pingestatud juhtmed kaablikammiga.

Alalisvooluga käitamiseks ühendatakse klemmide L „+“ ja klemmidele N „-“.

Tähtis:

Ühenduste omavaheline äravahetamine põhjustab seadmes või kaitsmekarbis ühise. Sel juhul tuleb üksikud kaablid veelkord identifitseerida ning uuesti külge ühendada. Võrgutoitejuhtmesse võib olla iseenesestmõistetavalt installeeritud sisse ja välja lülitamiseks võrguüliti.

Märkus:

Selle valgusti valgusallikas ei ole vahetatav. Kui peate valgusallika välja vahetama (nt pärast selle tööea lõppu), siis tuleb välja vahetada kogu valgustikomplekt.

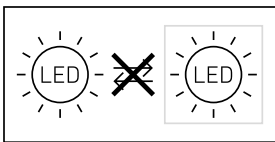

5. Montaaž

- Kontrollige kõiki koostedetailide kahjustuste suhtes.
- Ärge võtke toodet kahjustuste korral käiku.
- Valige tööraadiust ja liikumise tuvastamist arvesse võttes sobiv montaažikoht.

Montaažisammud S 30

- Kattekaane eemaldamine. (joon. 5.1)
- Lülitage voolutoide välja. (joon. 4.1/5.1)
- Märgistage puurimisavad. (joon. 5.2)
- Puurige avad ja pange tüüblid sisse. (joon. 5.3)
- Süvispaigaldatavate juhtmetega paigaldamine. (joon. 5.4)
- Pindpaigaldatavate juhtmetega paigaldamine. (joon. 5.5)
- Ühendage ühenduskaabel külge. (joon. 5.6)
 - Jälgige hoiatusi.
 - Fikseerige juhtmed kammi abil.

- Kattepaneeli pealepanemine. (joon. 5.7)
- Lülitage voolutoide sisse. (joon. 5.7)

Montaažisammud S 30 Q

- Lülitage voolutoide välja. (joon. 4.1/5.8)
- Eemaldage elektroonikakassett. (joon. 5.8)
- Märgistage puurimisavad. (joon. 5.9)
- Puurige avad ja pange tüüblid sisse. (joon. 5.10)
- Süvispaigaldatavate juhtmetega paigaldamine. (joon. 5.11)
- Pindpaigaldatavate juhtmetega paigaldamine. (joon. 5.12)
- Ühendage ühenduskaabel külge. (joon. 5.13)
- Asetage valgusti korpus laehoidikule. (joon. 5.14)
- Lülitage voolutoide sisse. (joon. 5.14)

6. Talitus

Tehaseseadistused (tarnetolekus)

Tööraadiuse seadistamine:	max
Peavalgustuse ajasätted:	10 s
Põhivalgustuse ajasätted:	1 min.
Hämaruse seadmine:	2 000 lx
Põhivalgustuse hämardusaste:	50%

Sensori talitus on aktiveeritud tehaseseadistustes, seega on valgusti kohe kasutusvalmis. Toote referentsrežiimi panemiseks tuleb vaadata tehnilist dokumentatsiooni veebilehel www.steinel.de.

Steinel Connecti rakendus

Valgusti konfigureerimiseks tuleb rakenduste e-poest alla laadida Steinel Connecti rakendus. Vajalik on Bluetoothi võimekusega nutitelefoni või tahvelarvuti.

Android



iOS



Alalisvooluga käitamine

Alalispingega käitamisel seatakse valgusvõimsus 100% peale.

Käivitamine / toitepinge katkestus

Võrgupinge katkestamisel salvestatakse seaded ja valgusti praegune tööseisund. Need taastuvad, kui võrgupinge on taastatud.

Tööraadiuse seadistamine

Tööulatust saab sujuvalt seadistada vahemikus 1 ja 8 m. Kaasasolevate sissepandavate varjukitega saab tööulatust vähendada sihiga neljas suunas. (joon. 6.1)

Aja seadmine

Peavalgustuse soovitud valgustuskestust saab sujuvalt muuta vahemikus 5 sekundist kuni 60 minutini. Enne selle aja möödumist käivitatakse taimer iga tuvastatud liikumisega uuesti.

Hämarusnivoo seadistamine

Valgustil soovitud rakendamisläve saab u 2–2000 lx vahemikus sujuvalt seadistada.

Põhivalgustus

Põhivalgustuse heledust saab seadistada vahemikus 7% ja 100%.

Põhivalgustust saab reguleerida aja- või heledusepõhiselt

Peavalgustus

Peavalgustuse heledust saab seadistada vahemikus 7% ja 100%.

Grupeerimine

RS PRO LED S30 / RS PRO LED S30Q valgustit on võimalik kasutada eraldi valgustina või lülitada kaugjuhitava side kaudu gruppidesse.

Kõik ühte gruppi koondatud valgustid toimivad vastavalt Steinell Connect'i rakenduses seadistatud grupi parameetritele. Tööulatust saab iga grupi alama puhul eraldi seadistada.

Fade Time

Fade Time'i abil on võimalik seadistada hämarduskõver sisse- ja väljalülitamisel (1 s kuni 3 s).

Kõrvalfunktsioon

Steinell Connect'i rakenduse abil saab aktiveerida või inaktiveerida kõrvalfunktsiooni. Seejuures määratakse aktiivsete valgustite grupi kõrvalgrupid. See grupp kuulab määratud kõrvalgruppide sisselülitussignaale ja lülitab vastavalt seadistustele sisse peavalgustuse või põhivalgustuse.

7. Hooldus ja korrashoid

See toode on hooldusvaba.

Sensori määrdunud läätse saate puhastada niiske lapiga (ilma puhastusvahenditeta).

Tähtis!

Juhtimiseseade ei ole vahetatav.

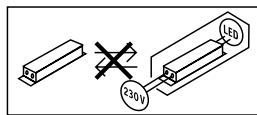

8. Utiliseerimine

Elektriseadmed, lisatarvikud ja pakendid tuleb suunata keskkonnateadlikku taaskasutusse.



Ärge visake elektriseadmeid olmejäätmete hulka!

Ainult ELi riikidele: vastavalt kehtivale Euroopa direktiivile vanade elektri- ja elektroonikaseadmete kohta ning selle ümbersõnastusele riiklikus seadusandluses tuleb kasutuskõlbmatud elektriseadmed koguda eraldi ning saata keskkonناسäästlikku taaskasutusse.

9. Vastavusdeklaratsioon

Käesolevaga deklareerib STEINELL Vertrieb GmbH, et käesolev raadioseadme tüüp RS PRO LED S30 / RS PRO LED S30 Q vastab direktiivi 2014/53/EL nõuetele. ELi vastavusdeklaratsiooni täielik tekst on kättesaadav järgmisel internetiaadressil: www.steinell.de

10. Tootja garantii

Ostjana omate müüja suhtes samuti seadusega sätestatud puuduste kõrvaldamise õigusi või vastavalt pretensiooniõigusi. Kui Teie asukohariigis on need õigused olemas, siis meie garantiideklaratsioon neid ei kärbi ega piira. Me anname Teie STEINELLI Professional sensortootete laitmatute omaduste ja nõuetekohase talitluse kohta 5-aastase garantii. Me garanteerime, et kõnealune toode on vaba materjali-, valmistamis- ja konstruktsioonivigadest. Me garanteerime kõigi elektrooniliste koostedetailide ja kaablite talitluskõlblikkuse ning et kasutatud valmistamismaterjalid ja nende pealispind on puudustevabad.

Kaebuste esitamine

Kui soovite tootega seonduvalt reklamatsiooni esitada, siis palun saatke see kompleksena ja tasuta tarnega koos originaal-ostutšekiga, mis peab sisaldama ostukuupäeva andmeid ning toote nimetust, meie edasimüüjale või otse meile, **Fortronic AS, Tööstuse tee 10, 61715, Tõrvandi**. Me soovitame Teil ostutšekki seetõttu kuni garantiiaja möödumiseni hoolikalt alal hoida. STEINEL ei vastuta tagasi-
saatmise raames esinevate transpordikulude ja -riskide eest.

Informatsiooni garantiijuhtumi kehtestamiseks saate meie kodulehelt www.fortronic.ee või www.steinell-professional.de/garantie

Garantiijuhtumi esinemise või mõne toote kohta küsimuste tekkimise korral võite meile esmaspäevast reedeni 9.00-17.00 vahemikus teeninduse numbril **+372 7 475 208** helistada.

5 AASTAT
TOOTJA
GARANTIID

11. Tehnilised andmed

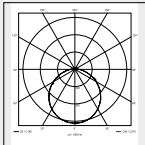
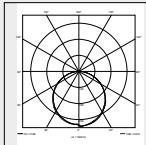
Mõõtmed	RS PRO LED S30: RS PRO LED S30 Q:	Ø 362 × 85 mm (Ø × K) 331 × 331 × 56 mm (P × L × K)
Võrgupinge	AC: 220–240 V, 50/60 Hz DC:	186–250 V
Võimsustarve (P _{on})	RS PRO LED S30: RS PRO LED S30 Q:	25,8 W 26 W
Valgusvoog (360°)	RS PRO LED S30 NW: RS PRO LED S30 WW: RS PRO LED S30 Q NW: RS PRO LED S30 Q WW:	2747 lm 2615 lm 3430 lm 3194 lm
Tõhusus	RS PRO LED S30 NW: RS PRO LED S30 WW: RS PRO LED S30 Q NW: RS PRO LED S30 Q WW:	106 lm/W 101 lm/W 132 lm/W 123 lm/W
Ooterežiim (sensor) (P _{sb})	0,39 W	
Ooterežiim (võrk) (P _{net})	0,39 W	
Jõudlustegur	0,96	
Värvitemperatuur	3000 K (soe-valge - WW) 4000 K (neutraalne valge - NW)	
Värvuse taasesitusindeks	R _a = 82	
Keskmine mõõtmise eluiga	L70B50 25 °C juures: > 60 000 h	
Värvikonsistents SDCM	Algväärts: 3	
Valgustugevuse jaotus	 S 30:	 S 30 Q:
Põhivalgustus	seadistatav 7% ja 100%	
Peavalgustus	seadistatav 7% ja 100%	
HF-tehnika	5,8 GHz (reageerib temperatuurist sõltumatult väiksematele liikumistele) / < 1 mW	
Tuvastusraadius	1–8 m läbimõõt, sujuvalt seadistatav	
Tuvastusnurk	360° avamisnurgaga 160°	
Aja seadmine	5 s – 60 min	
Hämarusnivoo seadistamine	2–2000 lx	
Kaitseliik	IP 20	
Kaitseklass	II	
Bluetoothi sagedus	2,4–2,48 GHz	
Bluetoothi saatmisvõimsus	5 dBm / 3 mW	
Keskkonnamtemperatuur	-10 kuni +40 °C	
Energia tõhususe klass	Selles tootes on energiatõhususklassi D valgusallikas	
IK-klass	IK07	

12. Käitusrikked

Rike	Põhjus	Abi
Sensorvalgustil puudub pinge	<ul style="list-style-type: none">■ Kaitse on vallandunud, pole sisse lülitatud, juhe on katki■ Lühis võrgutoitejuhtmes■ Võimalik olemasolev võrgulüliti väljas	<ul style="list-style-type: none">■ Lülitage kaitse sisse või vahetage välja; lülitage võrgulüliti sisse; kontrollige juhete pingetestriga■ Kontrollige ühendusi■ Lülitage võrgulüliti sisse
Sensorvalgusti lülitub soovimatult sisse	<ul style="list-style-type: none">■ Hämaruseseadistus valesti valitud■ Võrgulüliti VÄLJAS■ Kaitse on vallandunud	<ul style="list-style-type: none">■ Seadistage uuesti■ Lülitage sisse■ Lülitage kaitse sisse või vahetage välja; vajaduse korral kontrollige ühendust
Sensorvalgusti lülitub soovimatult sisse	<ul style="list-style-type: none">■ Pidev liikumine tuvastuspiirkonnas	<ul style="list-style-type: none">■ Kontrollige piirkonda
Sensoriga valgusti lülitub ilma nähtava liikumiseta sisse	<ul style="list-style-type: none">■ Valgusti pole paigaldatud liikumiskindlalt■ Liikumine toimus, kuid vaateleja ei tuvastanud seda (liikumine seina taga, väikese objekti liikumine valgusti vahetus läheduses jne)	<ul style="list-style-type: none">■ Monteerige korpus tugevasti külge■ Kontrollige piirkonda
Sensorvalgusti ei lülitu liikumisest hoolimata sisse	<ul style="list-style-type: none">■ Rikete Minimeerimiseks eiratakse kiireid liikumisi või on seadistatud liiga väike tuvastuspiirkond	<ul style="list-style-type: none">■ Kontrollige piirkonda

1. Apie šį dokumentą

Prašom įdėmiai perskaityti ir išsaugoti!

- Autorių teisės saugomos. Perspausdinti, taip pat ir atskiras ištraukas, leidžiama tik gavus mūsų sutikimą.
- Pasiliekiama teisė daryti pakeitimus techninio tobulinimo tikslais.

Simbolių paaiškinimas



Įspėjimas apie pavojus!



Nuoroda į atskiras dokumento teksto dalis.

2. Bendrieji saugos nurodymai



Prieš pradėdami dirbti su prietaisu atjunkite elektros energijos tiekimą!

- Montuojant prijungiamajame elektros laide neturi būti įtampos. Todėl visų pirma atjunkite elektros srovę ir įtampos rodytuvu patikrinkite, ar nėra įtampos.
- Sensorinis žibintas jungiamas prie elektros tinklo. Todėl jį reikia prijungti tinkamai, vadovaujantis šalyje galiojančiomis instaliacijos normomis ir jungimo taisyklėmis. **(DE: VDE 0100, AT: ÖVE / ÖNORM E8001-1, CH: SEV 1000)**
- Naudokite tik originalias atsargines dalis.
- Remonto darbus atlikti galima tik specializuotose remonto dirbtuvėse.

3. RS PRO LED S30 / S30 Q

Naudojimas pagal paskirtį

- Sensorinis vidinis šviestuvas su aktyviu judesio sensoriumi, skirtas montuoti patalpose

Integruotas aukšto dažnio sensorius siunčia elektromagnetines bangas (5,8 GHz) ir priima jų aidą. Esant mažiausiam judesiui jautrumo zonoje, sensorius pastebi aidą pasikeitimą. Tada mikroprocesorius duoda komandą „jungti šviesą“. Sensorius gali suveikti ir per duris, langus ar plonas sienas.

Pastaba:

HF jutiklio aukšto dažnio galia yra apie 1 mW – tai sudaro tik vieną tūkstantąją mobiliojo telefono arba mikrobangų krosnelės galios.

Tiekiami įranga S 30 (3.1 pav.)

- Sensorinis šviestuvas
- 3 distanciniai laikikliai
- 2 užsklandos
- 1 greitasis paleidimas
- 1 saugos duomenų lapas

Tiekiami įranga S 30 Q (3.2 pav.)

- Sensorinis šviestuvas su elektronine kasete
- 3 distanciniai laikikliai
- 2 užsklandos
- 1 greitasis paleidimas
- 1 saugos duomenų lapas

Gaminio matmenys S 30 (3.3 pav.)

Gaminio matmenys S 30 Q (3.4 pav.)

Prietaiso apžvalga S 30 (3.5 pav.)

- A** Dangtis
- B** Elektronikos korpusas
- C** Sensorius
- D** Gnybtai

Prietaiso apžvalga S 30 Q (3.6 pav.)

- A** Šviestuvo korpusas
- B** Sieninis laikiklis su elektronine kasete
- C** Sensorius
- D** Gnybtai

Jautrumo zonos montuojant lubose S 30
1–8 m (3.7 pav.)

Jautrumo zonos montuojant lubose S 30 Q
1–8 m (3.8 pav.)

Jautrumo zonos montuojant ant sienos S 30/ S 30 Q
Ø 2,5 m (3.9 pav.)

Šviesos intensyvumo pasiskirstymas S 30
(3.10 pav.)

Šviesos intensyvumo pasiskirstymas S 30 Q
(3.11 pav.)

4. Elektros jungtis

- Išjunkite elektros energijos tiekimą (4.1 pav.)

Tinklo įvado prijungimas (4.1 pav.)
Įvadą sudaro trijų laidų kabelis:

- L** = fazė (dažniausiai juodas, rudas arba pilkas)
- N** = nulinis laidas (dažniausiai mėlynas)
- PE** = apsauginis laidas (žalias / geltonas)

Jei kyla abejonių, laidus patikrinkite įtampos rodytuvu; po to atjunkite srovę. Fazė (L) ir nulinis laidas (N) jungiami prie šviestuvo gnybtų.



Pavojus dėl neteisingo elektros kabelių pravedimo!

- Pagrindiniai izoliuoti S 30 kabeliai neturi liestis su metaliniu korpusu, šviesos diodų plokštėmis ar jų jungiamaisiais laidais.
- Naudokite sandarinimo kaiščius.
- Į šviestuvą įeinančio NYM kabelio (dešinysis įvadas) izoliacija turi būti įkišta ne mažiau kaip 10 mm į šviestuvą.
- Sujungimas laidais (S 30): įeinančio NYM kabelio (pasirinktinis, kainysis įvadas) izoliacija turi būti įkišta bent 50 mm.
- Kabelių šukomis pritvirtinkite laidus, kuriais teka įtampa.

Nuolatinės srovės režimu „+“ prijunkite prie L gnybto, o „-“ – prie N gnybto.

Svarbu!

Neteisingai sujungti laidai sukelia trumpąjį jungimą prietaise arba paskirstymo spintoje. Tokiu atveju reikia dar kartą identifikuoti atskirus kabelius ir prijungti iš naujo. Tinklo įvade galima įrengti jungimo ir išjungimo jungiklius.

Pastaba:

Šio šviestuvo šviesos elementai yra nekeičiami. Jeigu reikia pakeisti šviestuvo šviesos elementą (pvz., pasibaigus jo tarnavimo laikui), reikia keisti visą šviestuvą.

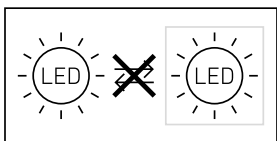

5. Montavimas

- Patikrinkite visas dalis, ar nėra pažeidimų.
- Esant pažeidimams gaminio nenaudokite.
- Pasirinkite tinkamą montavimo vietą atsižvelgdami į jautrumo zonos ilgį ir judėjimo fiksavimą.

Montavimo eiga S 30

- Dangčio nuėmimas. **(5.1 pav.)**
- Išjunkite elektros energijos tiekimą. **(4.1/5.1 pav.)**
- Pasižymėkite gręžtinių skylių vietas. **(5.2 pav.)**
- Išgręžkite skylės ir įkiškite kaiščius. **(5.3 pav.)**
- Potinkinis montavimas. **(5.4 pav.)**
- Virštinkinis montavimas. **(5.5 pav.)**
- Prijunkite jungiamuosius laidus **(5.6 pav.)**
 - Laikykites įspėjamųjų užrašų.
 - Laidus pritvirtinkite kabelių šukomis.
- Uždėkite dangtį. **(5.7 pav.)**

- Įjunkite elektros energijos tiekimą. **(5.7 pav.)**

Montavimo eiga S 30 Q

- Išjunkite elektros energijos tiekimą. **(4.1/5.8 pav.)**
- Išimkite elektroninę kasetę. **(5.8 pav.)**
- Pasižymėkite gręžtinių skylių vietas. **(5.9 pav.)**
- Išgręžkite skylės ir įkiškite kaiščius. **(5.10 pav.)**
- Potinkinis montavimas. **(5.11 pav.)**
- Virštinkinis montavimas. **(5.12 pav.)**
- Prijunkite jungiamuosius laidus **(5.13 pav.)**
- Uždėkite šviestuvo korpusą ant lubų laikiklio. **(5.14 pav.)**
- Įjunkite elektros energijos tiekimą. **(5.14 pav.)**

6. Veikimas

Gamykliniai nustatymai (pristatymo būseną)

Jautrumo zonos nustatymas:	maks.
Pagrindinio apšvietimo trukmės nustatymas:	10 sek.
Bazinio apšvietimo trukmės nustatymas:	1 min.
Prieblandos lygio nustatymas:	2000 liuksų
Bazinio apšvietimo reguliavimo lygis:	50 %

Sensorinė funkcija įjungiama gamykloje, kad šviestuvai būtų iš karto paruoštas darbui. Jei norite nustatyti gaminio etaloninį režimą, techninius dokumentus rasite www.steinel.de.

„Steinel Connect App“

Norint konfigūruoti šviestuvą, reikia iš „AppStore“ atsisiųsti programėlę „Steinel Connect“. Reikalingas išmanusis telefonas arba planšetinis kompiuteris su „Bluetooth“ funkcija.

Android



iOS



Nuolatinės srovės režimas

Esant nuolatinėi srovei, nustatoma 100 % apšvietimo galia.

Įjungimas / elektros energijos pertrūkis

Atjungus tinklo įtampą, šviestuvo nustatymai ir esama veikimo būseną išsaugomi. Įjungus tinklo įtampą, jie vėl atkuriami.

Jautrumo zonos nustatymas

Jautrumo zonos ilgį galima nustatyti nuo 1 iki 8 m. Naudojantis pridėtomis užsklandomis jautrumo zonos ilgį galima specialiai sumažinti keturiomis kryptimis. (6.1 pav.)

Švietimo trukmės nustatymas

Pageidaujama pagrindinio apšvietimo veikimo trukmę galima tolygiai reguliuoti nuo 5 sekundžių iki 60 minučių. Kaskart užfiksavus judesį prieš pasibaigiant šiam laikui, laikmatis įsijungia iš naujo.

Prieblandos lygio nustatymas

Pageidaujamas šviestuvo suveikimo slenkstis nustatomas neribotai nuo maždaug 2 iki 2000 liuksų.

Bazinis apšvietimas

Bazinio apšvietimo ryškumas gali būti nustatytas tarp 7 % ir 100 %.

Pagrindinį apšvietimą galima nustatyti pagal laiką arba ryškumą.

Pagrindinis apšvietimas

Pagrindinio apšvietimo ryškumas gali būti nustatytas tarp 7 ir 100 %.

Grupavimas

„RS PRO LED S30/RS PRO LED S30Q“ galima naudoti kaip atskirą šviestuvą arba radijo ryšiu sujungti kelis šviestuvus į grupę.

Visi grupei priskirti šviestuvai veikia pagal grupės parametrus, nustatytus programoje „Steinel Connect“. Kiekvieno grupės įrenginio jautrumo zonos ilgį galima nustatyti individualiai.

Užtamsinimo laikas

Įjungimo ir išjungimo metu galima nustatyti užtamsinimo kreivę (1–3 s).

Kaimynų funkcija

Naudojantis programėle „Steinel Connect App“ galima suaktyvinti ir (arba) išaktyvinti kaimynų funkciją. Tuo metu priskiriamos aktyvių šviestuvų grupių kaimynų grupės. Grupė reaguoja į priskirtos kaimynų grupės signalus ir pagal nustatymus persijungia, atitinkamai, į pagrindinį arba bazinį apšvietimą.

7. Priežiūra ir techninė priežiūra

Šiam gaminiui techninė priežiūra nereikalinga. Užsiteršusias linzes valykite drėgnu audeklu (nenaudokite jokių valiklių).

Svarbu:

valdymo prietaisais nekeičiamas.

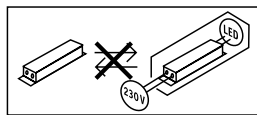

8. Šalinimas

Elektros prietaisai, priedai ir pakuotės turi būti perdirbami aplinkai nekenksmingu būdu.



Neišmeskite elektros prietaisų kartu su buitinėmis atliekomis!

Tik ES šalims:

remiantis galiojančia Europos Sąjungos direktyva dėl senų elektros ir elektronikos prietaisų ir jos įgyvendinimu nacionalinėje teisėje, nebe naudojami elektros prietaisai turi būti šalinami atskirai ir nukreipiami perdirbti aplinkai nekenksmingu būdu.

9. Atitikties deklaracija

Aš, STEINEL Vertrieb GmbH, patvirtinu, kad radijo įrenginių tipas RS PRO LED S30 / RS PRO LED S30 Q atitinka Direktyvą 2014/53/ES. Visas ES atitikties deklaracijos tekstas prieinamas šiuo interneto adresu: www.steinel.de

10. Gamintojo garantija

Kaip pirkėjas, prireikus, turite jums įstatymų suteiktas teises, reiškiamas pardavėjui. Jeigu šios teisės egzistuoja jūsų šalyje, mūsų garantija jų negali sumažinti arba apriboti. Suteikiame jums 5 metų garantiją užtikrindami puikias savybes ir sklandų „STEINEL-Professional“ sensorinio gaminio veikimą. Garantuojame, kad šiame gaminyje nėra medžiagos, gamybos ir konstrukcinių defektų. Garantuojame sklandų visų elektroninių dalių ir kabelių veikimą ir užtikriname, kad visos naudotos medžiagos ir jų paviršiai yra be trūkumų.

Galiojimas

Jeigu norite pareikšti pretenziją dėl gaminio, atsiųskite jį visą, apmokėję gabenimo išlaidas, su originaliu pirkimo dokumentu, kuriame turi būti nurodyta pirkimo data ir pavadinimas, pardavėjui iš kurio pirkote arba STEINEL atstovui Lietuvoje UAB KVARCAS (Neries krantinė 32, Kaunas) arba tiesiai gamintojui šiuo adresu: **Neries krantinė 32, LT-48463 Kaunas**. Todėl rekomenduojame pirkimo dokumentą saugoti iki garantinio laiko pabaigos. STEINEL nedengia gabenimo išlaidų ir neatsako už riziką grąžinant. Informacijos kaip pasinaudoti garantine teise rasite mūsų svetainėje info@kvarcas.lt.

Garantinio įvykio atveju arba jeigu turite klausimų, susijusių su šiuo gaminiu, bet kada galite skambinti STEINEL atstovui Lietuvoje UAB KVARCAS (**8-37-408030**) arba tiesiogiai gamintojui jo aptarnavimo skyriaus būdinčiąja linija **8-37-408030**.

5 METŲ
GAMINTOJŲ
GARANTIJA

11. Techniniai duomenys

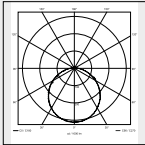
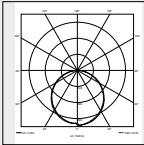
Matmenys	RS PRO LED S30: RS PRO LED S30 Q:	$\varnothing 362 \times 85 \text{ mm } (\varnothing \times A)$ $331 \times 331 \times 56 \text{ mm } (l \times P \times A)$
Tinklo įtampa	AC: 220–240 V, 50/60 Hz DC:	186–250 V
Galios suvartojimas (P_{on})	RS PRO LED S30: RS PRO LED S30 Q:	25,8 W 26 W
Šviesos srautas (360°)	RS PRO LED S30 NW: RS PRO LED S30 WW: RS PRO LED S30 Q NW: RS PRO LED S30 Q WW:	2747 lm 2615 lm 3430 lm 3194 lm
Efektyvumas	RS PRO LED S30 NW: RS PRO LED S30 WW: RS PRO LED S30 Q NW: RS PRO LED S30 Q WW:	106 lm/W 101 lm/W 132 lm/W 123 lm/W
Budėjimo režimas (sensorius) (P_{sb})	0,39 W	
Budėjimo režimas (tinklas) (P_{net})	0,39 W	
Galios koeficientas	0,96	
Spalvinė temperatūra	3000 K (šiltai balta spalva – WW) 4000 K (neutrali balta – NW)	
Spalvos atkūrimo indeksas	$R_a = 82$	
Vidutinis projektinis tarnavimo laikas	L70B50 esant 25 °C:	> 60 000 val.
Spalvų nuoseklumas SDCM	Pradinė reikšmė: 3	
Šviesos intensyvumo pasiskirstymas	 S 30:	 S 30 Q:
Bazinis apšvietimas	Nustatomas nuo 7 iki 100 %	
Pagrindinis apšvietimas	Nustatomas nuo 7 iki 100 %	
Aukšto dažnio technika	5,8 GHz (priklausomai nuo temperatūros reaguoja į mažiausią judesį) / < 1 mW	
Jautrumo zona	1–8 m skersmuo, nustatomas tolygiai	
Apimties kampas	360° su 160° atverties kampu	
Švietimo trukmės nustatymas	5 s – 60 min.	
Prieblandos lygio nustatymas	2–2000 liuksų	
Saugos klasė	IP 20	
Apsaugos klasė	II	
„Bluetooth“ dažnis	2,4–2,48 GHz	
„Bluetooth“ siuntimo galia	5 dBm/3 mW	
Aplinkos temperatūra	Nuo -10 iki +40 °C	
Energinio veiksmingumo klasė	Šiame gaminyje yra „D“ energinio veiksmingumo klasės šviesos šaltinis.	
IK klasė	IK07	

12. Veikimo sutrikimai

Sutrikimas	Priežastis	Ištaisymas
Sensoriniame šviestuve nėra elektros srovės	<ul style="list-style-type: none">■ Suveikė saugiklis, neįjungta, nutrauktas laidas■ Tinklo įvade įvyko trumpasis jungimas■ Išsijungė tinklo jungiklis (jei yra)	<ul style="list-style-type: none">■ Įjunkite, pakeiskite saugiklį; įjunkite tinklo jungiklį; įtampos tikrinimo prietaisu patikrinkite laidą■ Patikrinkite jungtis■ Įjunkite tinklo jungiklį
Sensorinis šviestuvus neįsijungia	<ul style="list-style-type: none">■ Neteisingai nustatytas prieblandos lygis■ Tinklo jungiklis IŠJUNGTAS■ Suveikė saugiklis	<ul style="list-style-type: none">■ Nustatykite iš naujo■ Įjunkite■ Įjunkite, pakeiskite saugiklį; jeigu reikia, patikrinkite jungtį
Sensorinis šviestuvus neišsijungia	<ul style="list-style-type: none">■ Jautrumo zonoje fiksuojamas nuolatinis judesys	<ul style="list-style-type: none">■ Patikrinkite veikimo zonos nustatymus
Sensorinis šviestuvus įsijungia, nors judesio nebuvo	<ul style="list-style-type: none">■ Šviestuvus sumontuotas netvirtai■ Judesys buvo, tačiau sensorius jį nepažino (judesys už sienos, judėjo mažas objektas arti lempos ir t. t.)	<ul style="list-style-type: none">■ Tvirtai sumontuokite korpusą■ Patikrinkite veikimo zonos nustatymus
Sensorinis šviestuvus neįsijungia esant judėjimui	<ul style="list-style-type: none">■ Greiti judesiai nuslopinami siekiant sumažinti trikdžius arba nustatyta per maža jautrumo zona	<ul style="list-style-type: none">■ Patikrinkite veikimo zonos nustatymus

1. Par šo dokumentu

Lūdzu, izlasiet to uzmanīgi un saglabājiet!

- Autortiesības ir aizsargātas. Pārpublicēšana, arī atsevišķu izvilkumu veidā, tikai ar mūsu atļauju.
- Paturam tiesības veikt izmaiņas, kas saistītas ar tehnikas attīstību.

Simbolu skaidrojums



Brīdinājums par bīstamību!



Norāde uz tekstu dokumentā

2. Vispārēji drošības norādījumi



Pirms jebkādiem darbiem ar ierīci ir jāpārtrauc strāvas padeve tai!

- Montāžas laikā pievienojamais elektrības vads nedrīkst atrasties zem sprieguma. Tādēļ vispirms jāatslēdz elektrība un ar sprieguma testerī jāpārbauda, vai sprieguma vairs nav.
- Instalējot sensorgaismekli, jāstrādā ar elektrotīkla spriegumu. Tādēļ tas jāveic lietpratīgi un saskaņā ar vietējo instalēšanas un pieslēgšanas tehnisko priekšrakstu prasībām. (piem., **DE** - VDE 0100, **AT** - ÖVE / ÖNORM E8001-1, **CH** - SEV 1000)
- Izmantojiet tikai oriģinālās detaļas.
- Remontdarbus drīkst veikt tikai profesionālas darbnīcas.

3. RS PRO LED S30 / S30 Q

Pareiza lietošana

- Iekštelpu sensorgaismeklis ar aktīvu kustību ziņotāju montāžai iekštelpās.

Sensorgaismeklis ir aktīvs kustību ziņotājs. Iebūvētais augstfrekvences sensors raída augstas frekvences elektromagnētiskos viļņus (5,8 GHz) un uztver to atstarojumu. Mazākās kustības gadījumā gaismekļa uztveres zonā sensors fiksē izmaiņas atstarotajos viļņos. Iebūvēts mikroprocesors tad aktivizē komandu "Ieslēgt gaismu". Sensors var uztvert arī kustības aiz durvīm, stikla rūtīm vai plānām sienām.

Norāde:

HF sensora augstfrekvences jauda sasniedz aptuveni 1 mW - tā ir tikai tūkstotā daļa no mobilā telefona vai mikroviļņu krāsns raidīšanas jaudas.

Piegādes apjoms S 30 (3.1 att.)

- Sensorgaismeklis
- 3 starplikas
- 2 uzspraužamas blendes
- 1 ātrais starts
- 1 drošības datu lapa

Piegādes apjoms S 30 Q (3.2 att.)

- Sensorgaismeklis ar elektroniskas kaseti
- 3 starplikas
- 2 uzspraužamas blendes
- 1 ātrais starts
- 1 drošības datu lapa

Produkta izmēri S 30 (3.3 att.)

Produkta izmēri S 30 Q (3.4 att.)

Ierīces komplektācija S 30 (3.5 att.)

- A** Nosedzošā haube
- B** Elektronikas korpuss
- C** Sensors
- D** Pieslēguma aizspiednis

Ierīces komplektācija S 30 Q (3.6 att.)

- A** Gaismekļa korpuss
- B** Sienas turētājs ar elektroniskas kaseti
- C** Sensors
- D** Pieslēguma aizspiednis

Uztveres zonas, piestiprinot lampu pie griestiem S 30

1-8 m (3.7 att.)

Uztveres zonas, piestiprinot lampu pie griestiem S 30 Q

1-8 m (3.8 att.)

Uztveres zonas, piestiprinot lampu pie sienas S 30/ S 30 Q

Ø 2,50 m (3.9 att.)

Gaismas stipruma sadalījums S 30 (3.10 att.)

Gaismas stipruma sadalījums S 30 Q (3.11 att.)

4. Elektriskais pieslēgums

- Atslēdziet elektrības apgādi (4.1 att.)

Pievadvada pievienošana elektrotīklam (4.1 att.)

Tīkla pievadvadu veido 3 dzīslu kabelis:

- L** = fāze (parasti melns, brūns vai pelēks)
- N** = nulles vads (parasti ziels)
- PE** = zemējums (zaļš/dzeltens)

Šaubu gadījumā ar sprieguma mēritāju ir jānosaka kabeļa dzīslas; pēc tam kabelis atkārtoti ir jāatslēdz no strāvas tīkla. Fāze (**L**) un nulles vads (**N**) tiek pieslēgti savienotājkopnei.



Risks saistībā ar nepareizu elektrības kabeļu montāžu!

- S 30 izolētie kabeļi nedrīkst saskarties ar metāla korpusu, LED vadītājtartēm vai citiem pieslēguma kabeļiem.
- Izmantojiet blīvbāzni.
- Ieejošā NYM kabeļa (labā ieeja) izolācijai ir jābūt vismaz 10 mm ievadītai gaismeklī.
- Savienojot ar kabeli (S 30): Ieejošā NYM kabeļa (opcionāls, kreisā ieeja) izolācijai ir jābūt vismaz 50 m ievadītai.
- Strāvu vadošajiem kabeļiem ir jābūt fiksētiem ar ķemmi.

DC režīmam pieslēgums ir L klemmei "+" un N klemmei "-".

Svarīgi!

Pieslēgumu sajaukšana vēlāk izraisa īssavienojumu ierīcē vai Jūsu sadales skapī.

Šādā gadījumā ir atkārtoti jāveic atsevišķu kabeļu noteikšana un savienošana. Tīkla pievadvadā var iemontēt tīkla slēdzi, kas paredzēts ieslēgšanai un izslēgšanai.

Norāde:

Šis gaismekļa gaismas avots nav nomaināms. Ja šis gaismas avots ir jānomaina (piem., tā darba mūža beigās), ir jānomaina viss gaismeklis.

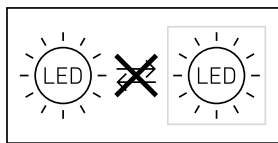

5. Montāža

- Pārbaudiet visas detaļas, vai tās nav bojātas.
- Bojājumu gadījumā nelietojiet produktu.
- Izvēlieties montāžai piemērotu vietu, ņemot vērā sniedzamību un kustības uztveršanu

Montāžas soļi S 30

- Noņemiet nosedzošo haubi. **(5.1 att.)**
- Atslēdziet elektrības apgādi. **(4.1/5.1 att.)**
- Atzīmējiet urbuma vietas. **(5.2 att.)**
- Izurbiet caurumus un ievietojiet dībeļus **(5.3 att.)**
- Montāža ar zemapmetuma pievadu **(5.4 att.)**
- Montāža ar virsapmetuma pievadu. **(5.5 att.)**

- Pievienojiet pieslēguma kabeli. **(5.6 att.)**
 - Pievērsiet uzmanību brīdinājumiem.
 - Nofiksējiet kabeļus ar ķemmi.
- Uzlieciet nosedzošo haubi. **(5.7 att.)**
- Ieslēdziet elektrības apgādi. **(5.7 att.)**

Montāžas soļi S 30 Q

- Atslēdziet elektrības apgādi. **(4.1/5.8 att.)**
- Noņemiet elektroniskas kaseti. **(5.8 att.)**
- Atzīmējiet urbuma vietas. **(5.9 att.)**
- Izurbiet caurumus un ievietojiet dībeļus **(5.10 att.)**
- Montāža ar zemapmetuma pievadu **(5.11 att.)**
- Montāža ar virsapmetuma pievadu. **(5.12 att.)**
- Pievienojiet pieslēguma kabeli. **(5.13 att.)**
- Gaismekļa korpusu novietojiet uz sienas turētāja. **(5.14 att.)**
- Ieslēdziet elektrības apgādi. **(5.14 att.)**

6. Funkcijas

Rūpnīcas iestatījumi (stāvoklis uz piegādes brīdi)

Darbības rādīdusa izvēle:	maks.
Laika iestatīšana:	10 s
Pamata apgaismojuma laika iestatīšana:	1 min
Krēslas iestatījums:	2 000 luksi
Pamata apgaismojuma aptumšošanas līmenis:	50%

Sensora funkcija ir aktivēta rūpnīcas iestatījumos, lai gaismeklis uzreiz būtu gatavs darbībai. Lai precīzi ieslēgtu references režīmu, ir jāapskata tehniskā dokumentācija: www.steinel.de.

Steinel Connect lietotne

Gaismekļa konfigurācijai ir Jūsu AppStore jālejuplādē Steinel Connect lietotne. Ir vajadzīgs viedtālrunis vai planšētdators ar Bluetooth.

Android



iOS



DC režīms

Darbojoties ar līdzstrāvu, gaismas jauda tiek iestatīta uz 100%.

Uzsākšana/Sprieguma pārtraukšana

Atvienojot tīkla spriegumu, tiek saglabāti gan iestatījumi, gan gaismekļa aktuālais darbības stāvoklis. Ja atkal tiek pievienots tīkla spriegums, tie atkal tiek atjaunoti.

Darbības rādiusa izvēle

Sniedzamību iespējams iestatīt bez pakāpēm starp 1 un 8 m. Ievietojot pievienotās blendes, sniedzamību var mērķtiecīgi samazināt četros virzienos. (6.1 att.)

Laika iestatīšana

Vēlamo gaismekļa galvenās gaismas degšanas ilgumu iespējams iestatīt bez pakāpēm no apm. 5 s līdz maks. 60 min. Ar katru kustību, kas uztverta pirms šī laika beigām, pulkstenis tiek startēts no jauna.

Krāsas sliekšņa iestatījums

Vēlamo gaismekļa reakcijas sliekšni iespējams iestatīt bez pakāpēm no apm. 2 līdz 2 000 luksiem.

Pamata gaisma

Pamata gaismas gaišumu iespējams iestatīt starp 7% un 100%.

Pamata apgaismojumu var iestatīt uz laika vai gaišuma bāzes.

Galvenais apgaismojums

Galvenās gaismas gaišumu iespējams iestatīt starp 7% un 100%.

Grupēšana

Pastāv iespēja, RS PRO LED S30 / RS PRO LED S30Q izmantot kā atsevišķu gaismekli, vai arī saslēgt vairākus gaismekļus grupā caur radiokomunikāciju.

Visi gaismekļi, kas ir pievienoti grupai, darbojas pēc grupas parametriem, kas iestatīti Steinel Connect lietotnē. Sniedzamību iespējams iestatīt individuāli visiem grupas dalībniekiem.

Fade Time

Ar Fade Time var iestatīt aptumšošanas likni, ieslēdzot un izslēdzot (1s - 3s).

Kaimiņu funkcija

Kaimiņu funkciju var aktivēt/deaktivēt Smart Connect lietotnē. Kaimiņu grupas tiek pievienotas aktīvajai gaismekļu grupai. Grupa atsaucas uz piešķirtās kaimiņu grupas ieslēgšanas signāliem un atbilstoši iestatījumiem ieslēdz galvano vai pamata gaismu.

7. Kopšana un apkope

Šim izstrādājumam apkope nav nepieciešama. Uztveres lēca tīrāma ar mitru lupatiņu (bez tīrīšanas līdzekļa).

Svarīgi!

Bateriju ierīce nav nomaināma.

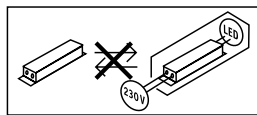

8. Utilizācija

Elektroierīces, piederumi un iepakojumi jānodod dabai draudzīgai atkārtotai pārstrādei.



Nemetiet elektroierīces parastajos atkritumos!

Tikai ES valstīm:

Atbilstoši Eiropas vadlīnijām par vecām elektroierīcēm un elektroniskām ierīcēm, un to lietojumam nacionālās tiesībās, nefunkcionējošas elektroierīces jāsavāc atsevišķi un tās jānodod dabai draudzīgai atkārtotai pārstrādei.

9. Atbilstības deklarācija

Ar šo STEINEL Vertrieb GmbH deklarē, ka radioiekārta RS PRO LED S30 / RS PRO LED S30 Q atbilst Direktīvai 2014/53/ES. Pilns ES atbilstības deklarācijas teksts ir pieejams šādā interneta vietnē: www.steinel.de

10. Ražotāja garantija

Kā pircējam Jums attiecībā pret pārdevēju ir spēkā likumā paredzētās garantijas tiesības. Mūsu garantijas saistības nesamazina un neierobežo šīs tiesības, ciktāl tādas pastāv Jūsu valstī. Mēs piešķiram 5 gadu garantiju nevainojamām Jūsu STEINEL profesionālā sensorikas produkta īpašībām un darbībai. Mēs garantējam, ka šim produktam nav materiāla, ražošanas un konstrukcijas defektu. Mēs garantējam visu elektronisko būvdaļu un kabeļu ekspluatācijas drošumu, kā arī visu izmantoto materiālu un to virsmu nevainojamību.

Sūdzību iesniegšana

Ja vēlaties reklamēt Jūsu iegādāto produktu, lūdzu, nosūtiet to pilnā komplektācijā, apmaksājot pasta izdevumus, pievienojot oriģinālo čeku, kā arī norādot pirkuma datumu un produkta apzīmējumu, Jūsu pārdevējam vai tieši mums: **Ambergs SIA, Brīvības gatve 195-20, LV-1039 Rīga**. Tādēļ mēs iesakām rūpīgi saglabāt pirkuma čeku līdz garantijas laika beigām. STEINEL nenes atbildību par transporta bojājumiem un atpakaļ sūtīšanas riskiem.

Informāciju par garantijas pieteikumu Jūs atradīsiet mūsu mājas lapā

www.steinel-professional.de/garantie

Ja Jums ir garantijas gadījums vai Jums ir jautājumi par Jūsu iegādāto produktu, Jūs jebkurā laikā varat vērsties servisa dienestā: **00371 29460997**.

5 GADU
RAŽOTĀJA
GARANTIJA

11. Tehniskie dati

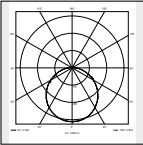
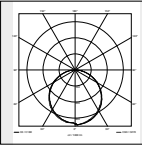
Izmēri	RS PRO LED S30: RS PRO LED S30 Q:	Ø 362 × 85 mm (Ø × A) 331 × 331 × 56 mm (A × P × Dz)
Elektrotīkla spriegums	AC: 220-240 V, 50/60 Hz DC: 186-250 V	
Jaudas patēriņš (P_{on})	RS PRO LED S30: RS PRO LED S30 Q:	25,8 W 26 W
Gaismas plūsma (360°)	RS PRO LED S30 NW: RS PRO LED S30 WW: RS PRO LED S30 Q NW: RS PRO LED S30 Q WW:	2 747 lm 2 615 lm 3 430 lm 3 194 lm
Efektivitāte	RS PRO LED S30 NW: RS PRO LED S30 WW: RS PRO LED S30 Q NW: RS PRO LED S30 Q WW:	106 lm/W 101 lm/W 132 lm/W 123 lm/W
Standby sensors (P_{sb})	0,39 W	
Standby Tīkls (P_{net})	0,39 W	
Jaudas faktors	0,96	
Krāsas temperatūra	3 000 K (silti balta - WW) 4 000 K (neitrāli balta - NW)	
Krāsas attēlošanas indekss	$R_a = 82$	
Vidējs dzīves ilgums	L70B50 pie 25°C: > 60 000 h	
Krāsas konsistence SDCM	Sākuma vērtība: 3	
Gaismas stipruma sadalījums	 S 30:	 S 30 Q:
Pamata gaisma	iestatāms no 7 - 100%	
Galvenais apgaismojums	iestatāms no 7 - 100%	
Augstfrekvences tehnika	5,8 GHz (neatkarīgi no temperatūras reaģē uz vismazāko kustību) / < 1 mW	
Uztveres sniedzamība	1 – 8 m diametrs, iestatāms bez pakāpēm	
Uztveres leņķis	360°, ar 160° lielu atveres leņķi	
Laika iestatīšana	5 s – 60 min	
Krāsas sliekšņa iestatījums	2 – 2 000 luksu	
Aizsardzības veids	IP 20	
Aizsargklase	II	
Bluetooth frekvence	2,4 – 2,48 GHz	
Bluetooth raidjauda	5 dBm/3 mW	
Apkārtējā temperatūra	-10 līdz +40 °C	
Enerģijas efektivitātes klase	Šai precei ir gaismas avots ar "D" enerģijas efektivitātes klasi	
IK klase	IK07	

12. Darbības traucējumi

Traucējumi	Cēlonis	Risinājums
Sensorgaismeklim netiek pievadīta strāva	<ul style="list-style-type: none">■ Drošinātājs ir izslēdzies, nav ieslēgts, bojāts vads■ Īssavienojums tīkla pievadvadā■ Iespējams izslēgts tīkla slēdzis, ja tāds ir ierīkots	<ul style="list-style-type: none">■ Ieslēdziet drošinātāju, nomainiet, ieslēdziet tīkla slēdzi; pārbaudiet vadu ar sprieguma testerī■ Pārbaudiet pieslēgumus■ Pieslēdziet tīkla slēdzi
Sensorgaismeklis neieslēdzas	<ul style="list-style-type: none">■ Krēslas sliekšņa iestatījums izvēlēts nepareizi■ IZSLĒGTS tīkla slēdzis■ Drošinātājs ir izslēdzies	<ul style="list-style-type: none">■ Iestatiet no jauna■ Ieslēdziet■ Ieslēdziet drošinātāju, nomainiet, pēc vajadzības pārbaudiet pieslēgumu
Sensorgaismeklis neizslēdzas	<ul style="list-style-type: none">■ Nepārtraukta kustība uztveres laukā	<ul style="list-style-type: none">■ Pārbaudiet uztveres zonu
Sensorgaismeklis ieslēdzas bez acīmredzama iemesla	<ul style="list-style-type: none">■ Lampa ir piestiprināta tā, ka tā nav pasargāta no vibrācijām■ Kustība ir bijusi, bet sensors to nav atpazinis (kustība aiz sienas, tiešā lampas tuvumā kustējies mazs objekts u.c.)	<ul style="list-style-type: none">■ Stingri uzmontējiet korpusu■ Pārbaudiet uztveres zonu
Sensorgaismeklis neieslēdzas, neskatoties uz kustību	<ul style="list-style-type: none">■ Lai samazinātu traucējumus, ātras kustības netiek uztvertas, vai arī ir uzstādīts pārāk mazs uztveres lauks	<ul style="list-style-type: none">■ Pārbaudiet uztveres zonu

1. Об этом документе

Просим тщательно прочесть и сохранить!

- Защищено авторскими правами. Перепечатка, также выдержками, только с нашего согласия.
- Мы сохраняем за собой право на изменения, которые служат техническому прогрессу.

Разъяснение символов



Предупреждение об опасностях!



Указание на текст в документе.

2. Общие указания по технике безопасности



Перед началом любых работ, проводимых на приборе, следует отключить напряжение!

- При проведении монтажа подключаемый электропровод должен быть обесточен. Поэтому в первую очередь следует отключить подачу тока и проверить отсутствие напряжения с помощью индикатора напряжения.
- Монтажные работы по подключению сенсорного светильника относятся к категории работ с сетевым напряжением. Поэтому при монтаже светильников следует соблюдать указания и условия, приведенные в инструкции по подключению. (например: **DE:** VDE 0100, **AT:** ÖVE / ÖNORM E8001-1, **CH:** SEV 1000)
- Использовать только оригинальные запасные части.
- Ремонтные работы разрешается выполнять только в специализированных мастерских.

3. RS PRO LED S30 / S30 Q

Применение по назначению

- Сенсорный светильник внутреннего освещения с активным датчиком движения для установки во внутренних помещениях

Встроенный ВЧ-сенсор посылает высокочастотные электромагнитные волны (5,8 ГГц) и получает их эхо. При мельчайшем движении в зоне обнаружения светильника сенсор воспринимает изменения эхо. Микропроцессор дает команду переключения „Включить свет“. Возможно обнаружение через двери, оконные стекла или стены.

Указание:

Мощность ВЧ-сенсора составляет ок. 1 мВт – это всего лишь одна тысячная мощности, излучаемой сотовым телефоном или микроволновой печью.

Объем поставки S 30 (рис. 3.1)

- Сенсорный светильник
- 3 распорки
- 2 вставные заслонки
- 1 листовка по быстрому запуску
- 1 сертификат безопасности

Объем поставки S 30 Q (рис. 3.2)

- Сенсорный светильник с электронной кассетой
- 3 распорки
- 2 вставные заслонки
- 1 листовка по быстрому запуску
- 1 сертификат безопасности

Размеры изделия S 30 (рис. 3.3)

Размеры изделия S 30 Q (рис.3.4)

Обзор изделия S 30 (рис. 3.5)

- A** Плафон
- B** Блок электроники
- C** Сенсор
- D** Клемма подключения

Обзор изделия S 30 Q (рис.3.6)

- A** Корпус светильника
- B** Кронштейн с электронной кассетой
- C** Сенсор
- D** Клемма подключения

Зона обнаружения при монтаже на потолке S 30 1-8 м (рис. 3.7)

Зона обнаружения при монтаже на потолке S 30 Q 1-8 м (рис. 3.8)

Зона обнаружения при монтаже на стене S 30 / S 30 Q 2,5 м (рис. 3.9)

Распределение силы света S 30 (рис. 3.10)

Распределение силы света S 30 Q (рис. 3.11)

4. Электрическое подключение

- Отключить электропитание (**рис. 4.1**)

Подключение сетевого провода (**рис. 4.1**)

Сетевой провод состоит из 3 жил:

L = фаза (обычно черного, коричневого или серого цвета)

N = нулевой провод (чаще всего синий)

PE = провод заземления (зеленый/желтый)

В случае сомнения идентифицировать кабель с помощью индикатора, затем снова отключить напряжение. Присоединить фазный (L) и нулевой провод (N) к соответствующим клеммам светильника.

Опасность из-за неправильного монтажа электрических кабелей!

- Провода S 30 с базовой изоляцией не должны соприкасаться с металлическим корпусом, платами светодиодов или их соединительными проводами.
- Использовать уплотнители.
- Изоляция входящего провода NYM (правый ввод) должна быть утолщена в светильник не менее чем на 10 мм.
- В случае сквозной проводки (S 30): изоляция входящего провода NYM (опция, левый вход) должна быть утолщена не менее чем на 50 мм.
- Закрепить токопроводящие провода с помощью гребенки.

Для режима DC к клемме L подключается "+", а к клемме N - "-".

Важно: вследствие неправильного присоединения проводов в приборе или в распределительном ящике с предохранителями может произойти короткое замыкание.

В таком случае рекомендуется еще раз проверить провода и заново подключить их. При необходимости в сетевой провод может быть вмонтирован выключатель для включения и выключения сетевого тока.

Указание:

Источник света этого светильника не подлежит замене. При необходимости замены источника света (например, в конце его срока службы), необходимо заменить весь светильник.

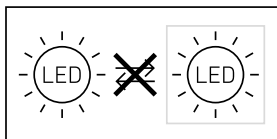

5. Монтаж

- Проверить все конструктивные детали на предмет повреждения.
- При повреждениях не включать продукт.
- Выбрать подходящее место для монтажа с учетом радиуса действия и регистрации движений.

Порядок монтажа S 30

- Снять плафон. (**рис. 5.1**)
- Отключить электропитание. (**рис. 4.1/5.1**)
- Наметить отверстия для сверления. (**рис. 5.2**)
- Просверлить отверстия и вставить дюбели. (**рис. 5.3**)
- Монтаж при подводе кабеля скрытой проводкой. (**рис. 5.4**)
- Монтаж при подводе кабеля открытой проводкой. (**рис. 5.5**)
- Подключить соединительный кабель. (**рис. 5.6**)
 - Соблюдать предупреждающие указания.
 - Закрепить провода с помощью гребенки.
- Установить плафон. (**рис. 5.7**)
- Включить электропитание. (**рис. 5.7**)

Порядок монтажа S 30 Q

- Отключить электропитание. (**рис. 4.1/5.8**)
- **Вытащить электронную кассету.** (**рис. 5.8**)
- Наметить отверстия для сверления. (**рис. 5.9**)
- Просверлить отверстия и вставить дюбели. (**рис. 5.10**)
- Монтаж при подводе кабеля скрытой проводкой. (**рис. 5.11**)
- Монтаж при подводе кабеля открытой проводкой. (**рис. 5.12**)
- Подключить соединительный кабель. (**рис. 5.13**)
- Надеть корпус светильника на держатель крышки. (**рис. 5.14**)
- Включить электропитание. (**рис. 5.14**)

6. Эксплуатация

Заводские настройки (состояние при поставке)

Установка дальности действия:	макс.
Время включения основного освещения:	10 сек.
Регулировка времени базовой яркости:	1 мин.
Установка сумеречного порога:	2 000 лк
Уровень регулировки базовой яркости:	50%

Функция сенсора активирована в заводских настройках, чтобы светильник был сразу же готов к работе. Для перевода изделия в эталонный режим необходимо обратиться к технической документации на сайте www.steinel.de

Приложение Steinel Connect

Для конфигурации светильника необходимо скачать приложение Steinel Connect из AppStore. Необходим смартфон или планшет с Bluetooth.

Android



iOS



Режим DC

При работе с постоянным напряжением световая мощность устанавливается на 100%.

Пуск/прерывание напряжения

При отключении сетевого напряжения настройки и текущее рабочее состояние светильника сохраняются. При восстановлении подачи сетевого напряжения они восстанавливаются.

Установка дальности действия

Радиус действия можно плавно регулировать от 1 до 8 м. За счет установки прилагаемых заслонок можно целенаправленно уменьшить радиус действия в четырех направлениях. (рис. 6.1)

Время включения

Необходимое время основного освещения может быть установлено плавно в диапазоне от 5 сек. до 60 мин. Каждое зарегистрированное движение до истечения этого времени заново начинает отсчет времени.

Установка сумеречного включения

Необходимый порог срабатывания светильника может быть установлен плавно в диапазоне от 2 лк до 2000 лк.

Подсветка

Яркость базовой яркости можно установить от 7% до 100%.

Базовую яркость можно плавно регулировать в зависимости от времени или освещенности.

Основное освещение

Яркость основного освещения можно установить от 7% до 100%.

Группировка

Можно использовать PRO LED S30 / RS PRO LED S30Q как отдельный светильник или объединить несколько светильников в группы посредством радиокommunikации.

Все светильники, которые назначены в одну группу, действуют согласно групповым параметрам, заданным в приложении Steinel Connect. Радиус действия можно отрегулировать индивидуально для всех участников группы.

Fade Time

С помощью Fade Time можно отрегулировать кривую яркости при включении и выключении (1сек. - 3сек.).

Функция соседства

Функцию соседства можно активировать или деактивировать посредством приложения Steinel Connect. При этом соседние группы назначаются активной группе светильников. Группа слушает сигналы включения назначенной ей соседней группы и соответственно переключает настройки на основное освещение или базовую яркость.

7. Техническое обслуживание и уход

Изделие не требует технического обслуживания. Загрязнения на регистрирующей линзе можно удалять влажным сукном (не используя моющие средства).

Важно:

Рабочее изделие заменить нельзя.

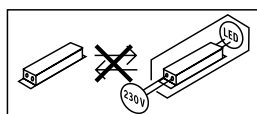

8. Утилизация

Электроприборы, комплектующие и упаковку следует направлять на экологичную вторичную переработку.



Не выбрасывать электроприборы в бытовые отходы!

Только для стран ЕС: Согласно действующей Европейской директиве по отработанному электрическому и электронному оборудованию и ее реализации в национальных законодательствах отработанные электроприборы должны собираться отдельно и направляться на экологичную вторичную переработку.

9. Сертификат соответствия

С настоящего STEINEL Vertrieb GmbH декларирует, что этот тип радиосъёмное RS PRO LED S30 / RS PRO LED S30 Q в соответствии с Директива 2014/53/ЕС. Целостный текст на ЕС декларация за соответствие может быть найдена на следующем интернет-адресе: www.steinell.de

10. Гарантия производителя

Вы, как покупатель, имеете предусмотренные законом права в отношении продавца. Если такие права существуют в вашей стране, то наша гарантия не сокращает и не ограничивает их. Мы предоставляем Вам 5-летнюю гарантию на безупречные характеристики и надлежащую работу вашего сенсорного изделия STEINEL Professional. Мы гарантируем, что это изделие не имеет дефектов материала, конструкции и производственного брака. Мы гарантируем работоспособность всех электронных конструктивных элементов и кабелей, а также отсутствие дефектов во всех использованных материалах и на их поверхности.

Предъявление требований

Если Вы хотите заявить рекламацию по вашему изделию, отправьте изделие в собранном и упакованном виде вместе с приложенным кассовым чеком или квитанцией с датой продажи и указанием наименования изделия вашему дилеру или непосредственно нам по адресу: **REAL. Electro, 109029, Москва, ул. Средняя Калитниковская, д. 26/27.** Поэтому мы рекомендуем вам сохранить кассовый чек или квитанцию о продаже до истечения гарантийного срока.

Компания STEINEL не несет риски и расходы на транспортировку в рамках возврата изделия.

Информацию о том, как заявить о гарантийном случае, вы найдете на нашей домашней странице www.steinell-rusland.ru

Если у вас наступил гарантийный случай или имеются вопросы по вашему изделию, вы можете в любое время позвонить в Службу технической поддержки по телефону **+7(495) 230 31 32.**

5 ЛЕТ
ГАРАНТИИ
ПРОИЗВОДИТЕЛЯ

11. Технические данные

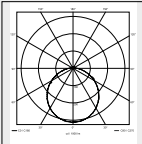
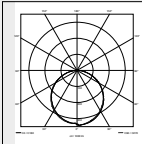
Размеры	RS PRO LED S30: RS PRO LED S30 Q:	Ø 362 × 85 мм (Ø × В) 331 × 331 × 56 мм (В × Ш × Г)
Сетевое напряжение	AC: 220-240 В, 50/60 Гц DC:	186-250 В
Потребляемая мощность (P_{on})	RS PRO LED S30: RS PRO LED S30 Q:	25,8 Вт 26 Вт
Световой поток (360°)	RS PRO LED S30 NW: RS PRO LED S30 WW: RS PRO LED S30 Q NW: RS PRO LED S30 Q WW:	2747 лм 2615 лм 3430 лм 3194 лм
Эффективность	RS PRO LED S30 NW: RS PRO LED S30 WW: RS PRO LED S30 Q NW: RS PRO LED S30 Q WW:	106 лм/Вт 101 лм/Вт 132 лм/Вт 123 лм/Вт
Standby сенсора (P_{sb})		0,39 Вт
Сеть Standby (P_{net})		0,39 Вт
Коэффициент мощности		0,96
Температура цвета		3000 К (теплый белый - WW) 4000 К (нейтральный белый - NW)
Коэффициент цветопередачи		$R_a = 82$
Средний расчетный срок службы		L70B50 при 25°C: >60 000 ч
Консистенция цвета SDCM		Начальное значение: 3
Распределение силы света		 
Подсветка		регулируется от 7 до 100 %
Основное освещение		регулируется от 7 до 100 %
ВЧ-техника		5,8 ГГц (регистрирует малейшие движения независимо от температуры) / < 1 мВт
Дальность действия обнаружения		Диаметр 1-8 м, с плавной регулировкой
Угол охвата		360° при угле раствора 160°
Время включения		5 сек. - 60 мин.
Установка сумеречного включения		2-2000 лк
Вид защиты		IP 20
Класс защиты		II
Частота Bluetooth		2,4-2,48 ГГц
Мощность передатчика Bluetooth		5 дБм / 3 мВт
Температура окружающей среды		-10° - +40° С
Класс энергоэффективности		Данное изделие содержит источник света класса энергоэффективности „D“
ИК-класс		IK07

12. неполадки при эксплуатации

Нарушение	Причина	Устранение
На сенсорном светильнике нет напряжения	<ul style="list-style-type: none">■ Предохранитель сработал, не включен, неисправность провода■ Короткое замыкание в сетевом кабеле■ Выключен возможно имеющийся сетевой выключатель	<ul style="list-style-type: none">■ Включить, заменить предохранитель, включить сетевой выключатель, проверить провод индикатором напряжения■ Проверить подключения■ Включить сетевой выключатель
Сенсорный светильник не включается	<ul style="list-style-type: none">■ Неправильно выбрана установка сумеречного включения■ Выключен сетевой выключатель■ Сработал предохранитель	<ul style="list-style-type: none">■ Отрегулировать заново■ Включить■ Включить, заменить предохранитель; при необходимости проверить соединение
Сенсорный светильник не выключается	<ul style="list-style-type: none">■ Постоянное движение в зоне обнаружения	<ul style="list-style-type: none">■ Проверить зону обнаружения
Сенсорный светильник включается без распознаваемого движения	<ul style="list-style-type: none">■ Светильник установлен не полностью стационарно■ Движение было, однако, наблюдатель его не распознал (движение за стеной, движение небольшого объекта в непосредственной близости к светильнику и т.п.)	<ul style="list-style-type: none">■ Прочно установить корпус■ Проверить зону обнаружения
Сенсорный светильник не включается, несмотря на движение	<ul style="list-style-type: none">■ Быстрые движения для минимизации сбоев игнорируются или зона обнаружения установлена слишком малой	<ul style="list-style-type: none">■ Проверить зону обнаружения

1. За този документ

Моля прочетете го внимателно и го пазете!

- Всички права запазени. Препечатване, дори откъслечно, само с наше разрешение.
- Запазваме си правото за промени, които служат на техническото развитие.

Обяснение на символите



Предупреждение за опасности!



Препратка към части от текста в документа.

2. Общи указания за безопасност



Преди да предприемете каквито и да е работи по уреда, прекъснете електрическото захранване!

- При монтаж електрическата система трябва да е без напрежение. Първо спрете електрическия ток, след което проверете системата с уред за проверка на напрежението.
- Монтажът на сензорната лампа изисква работа с електричество. Затова трябва да се извърши професионално, според съответните държавни предписания и изисквания. (DE: VDE 0100, AT: ÖVE / ÖNORM E8001-1, CH: SEV 1000)
- Използвайте само оригинални резервни части!
- Ремонтите трябва да се извършват само от специализирани сервиси.

3. RS PRO LED S30 / S30 Q

Употреба по предназначение

- Сензорна вътрешна лампа с активен датчик за движение за монтаж във вътрешни помещения

Интегрираният високочестотен сензор изпраща високочестотни електромагнитни вълни (5,8 GHz) и прихваща тяхното ехо. При най-малкото движение в обхвата на лампата, сензорът отчита промяната в ехото. Микропроцесор издава команда за включване на осветлението. Засичане през врати, стъкла или тънки стени е възможно.

Сведение:

Мощността на високочестотния сензор е около 1 mW - това е само 1/1000 част от мощността на мобилен телефон или микровълнова печка.

Съдържание на комплекта S 30 (рис. 3.1)

- Сензорна лампа
- 3 подложки
- 2 бленди
- 1 бърз старт
- 1 данни за безопасност

Съдържание на комплекта S 30 Q (рис. 3.2)

- Сензорна лампа с касета с електроника
- 3 подложки
- 2 бленди
- 1 бърз старт
- 1 данни за безопасност

Размери на продукта S 30 (рис. 3.3)

Размери на продукта S 30 Q (рис. 3.4)

Преглед на уреда S 30 (рис. 3.5)

- A** Абажур
- B** Корпус на електрониката
- C** Сензор
- D** Клема за свързване

Преглед на уреда S 30 Q (рис. 3.6)

- A** Корпус на лампата
- B** Стойка за стена с касета с електроника
- C** Сензор
- D** Клема за свързване

Обхват при монтаж на таван S 30

1-8 м (рис. 3.7)

Обхват при монтаж на таван S 30 Q

1-8 м (рис. 3.8)

Обхвати при монтаж на стена S 30/ S 30 Q

2,5 м (рис. 3.9)

Разпределение на светлината S 30 (рис. 3.10)

Разпределение на светлината S 30 Q (рис. 3.11)

4. Електрическо свързване

- Да се изключи електрозахранването (рис. 4.1)

Свързване към мрежата (рис. 4.1)

Кабелът съдържа 3 проводника:

- L** = фаза (обикновено черен, кафяв или сив)
- N** = нула (обикновено син)
- PE** = заземяващ проводник (зелен/жълт)

При съмнение проводниците трябва да бъдат идентифицирани с уред за проверка на напрежението, след което напрежението отново трябва да бъде спряно. Фазата (L) и нулата (N) се свързват към лустер клемата.



Опасност при погрешно полагане на електрическите кабели!

- Основно изолираните кабели на S 30 не трябва да се допират до металния корпус, LED-платките или техните свързващи кабели.
- Да се използват уплътнителите.
- Изолацията на входящия NYM-кабел (десен вход) трябва да се вкара в лампата мин. 10 мм.
- При паралелно свързване (S 30): изолацията на входящия NYM-кабел (опция, ляв вход) трябва да се вкара мин. 50 мм.
- Кабели с напрежение да се фиксират с клема.

При работа с постоянен ток (DC) на клема L се свързва "+", а на клема N "-".

Важно:

Размяна на проводниците по-късно води до късо съединение в уреда или таблото с предпазители. При такъв случай всеки проводник трябва още веднъж да бъде идентифициран и наново свързан. Към системата, разбира се, може да бъде добавен прекъсвач, за включване и изключване.

Сведения:

Осветителното тяло на тази лампа не може да бъде заменено. Ако се наложи замяна на осветителното тяло (напр. след края на живота му), цялата лампа трябва да се замени.

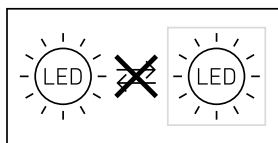

5. Монтаж

- Всички части да се проверят за щети.
- При повреди продуктът да не се пуска в експлоатация.
- Да се избере подходящо място за монтаж, съобразявайки се с обхвата и засичането на движение.

Последователност за монтаж S 30

- Абажурът да се свали. (рис. 5.1)
- Да се изключи електрозахранването. (рис. 4.1/5.1)
- Да се маркират местата за пробиване. (рис. 5.2)
- Да се пробият дупките и да се поставят дюбелите. (рис. 5.3)
- Монтаж със скрити кабели. (рис. 5.4)
- Монтаж с открити кабели. (рис. 5.5)
- Кабелите да се свържат. (рис. 5.6)
 - Да се вземат превид сведенията за опасност.
 - Кабелите да се фиксират с клема.
- Да се постави абажура. (рис. 5.7)
- Електрозахранването да се включи. (рис. 5.7)

Последователност за монтаж S 30 Q

- Да се изключи електрозахранването. (рис. 4.1/5.8)
- Да се свали касетата с електроника. (рис. 5.8)
- Да се маркират местата за пробиване. (рис. 5.9)
- Да се пробият дупките и да се поставят дюбелите. (рис. 5.10)
- Монтаж със скрити кабели. (рис. 5.11)
- Монтаж с открити кабели. (рис. 5.12)
- Кабелите да се свържат. (рис. 5.13)
- Корпусът на лампата да се постави на стойката за таван. (рис. 5.14)
- Електрозахранването да се включи. (рис. 5.14)

6. Функция

Заводски настройки (първоначално състояние)

Настройка на обхвата:	макс.
Настройка на времето главна светлина:	10 сек.
Настройка на времето базово осветление:	1 мин.
Настройка на светлочувствителността:	2.000 лукса
Базово осветление ниво на димиране:	50%

При заводски настройки сензорната функция е активна, така лампата директно е готова за употреба. За да бъде въведен продукта в справочен режим, трябва да се проучи техническата документация на адрес: www.steinel.de.

Steinel Connect App

За конфигуриране на лампата трябва да си свалите приложението Steinel Connect App от Вашия магазин за приложения. Необходим е смартфон или таблет с Bluetooth.

Android



iOS



DC-режим

При експлоатация с постоянен ток светлинната мощ се поставя на 100%.

Start-Up / прекъсване на напрежението

При прекъсване на напрежението, настройките и актуалното състояние на лампата се запамятват. При възобновяване на напрежението, те се възстановяват.

Настройка на обхвата

Обхватът може да се настройва безстепенно между 1 и 8 м. С поставяне на приложените бленди, обхватът може да бъде целево намален в четири посоки. (рис. 6.1)

Настройка на времето

Желаната продължителност на светене на основната светлина може да се регулира безстепенно от 5 секунди до 30 минути. Всяко засечено движение преди изтичане на времето връща часовника в първоначална позиция.

Настройка на светлочувствителността

Желаният праг на задействане на лампата може да бъде регулиран безстепенно от 2 до 2 000 лукса.

Базово осветление

Силата на базовото осветление може да се регулира между 7% и 100%. Базовата светлина може да се регулира на база време или околна осветеност.

Главна светлина

Силата на главното осветление може да се регулира между 7% и 100%.

Групи

Съществува възможност RS PRO LED S30 / RS PRO LED S30Q да се използва като самостоятелна лампа или няколко лампи да бъдат включени в група, посредством радиовръзка.

Всички лампи, принадлежащи към дадена група, реагират според параметрите на групата, зададени в Steinel Connect App. Обхватът може да се настройва индивидуално за всеки уред от групата.

Fade Time

С Fade Time е възможна настройка на кривата на димиране при включване и изключване (1с - 3с).

Функция "Съседни уреди"

С приложението Steinel Connect App може да се активира или деактивира функцията за съседни уреди. При това групите от съседи се присвояват на активната група лампи. Групата следи за включващи сигнали от присвоената група съседи и според настройките включва главната или основната светлина.

7. Грижа и поддръжка

Този продукт не се нуждае от поддръжка. При замърсяване, обективът може да бъде почистен с влажна кърпа (без почистващ препарат).

Важно:

уредът е незаменяем.

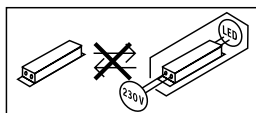

8. Отстраняване

Електроуреди, принадлежности и опаковки трябва да бъдат рециклирани, с цел опазване на околната среда.



Не изхвърляйте електроуреди с общите домашни отпадъци!

Само за страни от ЕС:

Според действащата Директива на ЕС за стари електронни и електроуреди и транспонирането ѝ в национално право, електроуреди, които повече не могат да бъдат употребявани, трябва да бъдат разделно събирани и рециклирани, с цел опазване на околната среда.

9. Декларация за съответствие

STEINEL Vertrieb GmbH декларира, че типът на радио-системата (RS PRO LED S30 / RS PRO LED S30 Q) отговаря на Директивата 2014/53/ЕС. Пълният текст на декларацията за съвместимост със законодателството на ЕС е на разположение на интернет-адрес: www.steinell.de

10. Гаранция от производителя

В ролята ви на купувач разполагате със законни права спрямо продавача. Ако тези права съществуват във вашата страна, тази гаранционна декларация не ги ограничава, нито ги съкращава. Ние ви даваме 5 години гаранция за перфектна изработка и правилно функциониране на вашия продукт STEINEL-Professional - от серията Сензорна техника. Ние гарантираме, че този продукт няма материални, производствени и конструктивни недостатъци. Ние гарантираме функционалността на всички електронни елементи и кабели, както и липсата на дефекти в използваните материали и техните повърхности.

Гаранционен иск

Ако искате да направите рекламация на вашия продукт, моля да го изпратите напълно окомплектован и за наша сметка, заедно с оригиналната касова бележка или фактура, които трябва да съдържат датата на покупката и обозначението на продукта, на вашия търговец или директно на нас, **АШЕВ-ГАЛВИНГ ООД, Бул. Климент Охридски № 68, 1756 София, България**. Затова ви препоръчваме грижливо да пазите касовата бележка или фактурата до изтичане на гаранционния срок. За щети

настъпили по време на транспорта на продукта STEINEL не поема отговорност.

Информация за представяне на гаранционен иск ще получите на нашата интернет страница **www.tashev-galving.com**

Ако имате гаранционен случай или въпрос по вашия продукт, можете да ни се обадите по всяко време на нашия сервизен телефон **+359 (2)700 45 454**.

5 ГОДИНИ
ГАРАНЦИЯ
ОТ ПРОИЗВОДИТЕЛ

11. Технически данни

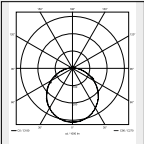
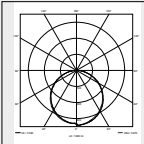
Размери	RS PRO LED S30: RS PRO LED S30 Q:	Ø 362 × 85 мм (Ø × В) 331 × 331 × 56 мм (В × Ш × Д)
Захранване	AC: 220-240 V, 50/60 Hz DC:	186-250 V
Консумирана мощност (P _{on})	RS PRO LED S30: RS PRO LED S30 Q:	25,8 W 26 W
Светлинен поток (360°)	RS PRO LED S30 НБ: RS PRO LED S30 ТБ: RS PRO LED S30 Q НБ: RS PRO LED S30 Q ТБ:	2.747 lm 2.615 lm 3.430 lm 3.194 lm
Ефективност	RS PRO LED S30 НБ: RS PRO LED S30 ТБ: RS PRO LED S30 Q НБ: RS PRO LED S30 Q ТБ:	106 lm/W 101 lm/W 132 lm/W 123 lm/W
Standby сензор (P _{sb})		0,39 W
Standby мрежа (P _{net})		0,39 W
Мощностен фактор		0,96
Температура на цвета		3.000 K (топло бяло - ТБ) 4.000 K (неутрално бяло - НБ)
Индекс на цветовото отражение		R _a = 82
Средна продължителност на живот		L70B50 при 25 °C: >60.000 часа
Консистенция на цвета SDCM		Начална стойност: 3
Разпределение на светлината	 S 30:	 S 30 Q:
Базово осветление		регулируемо от 7-100 %
Главна светлина		регулируемо от 7-100 %
Високочестотна техника		5,8 GHz (реагира на най-малките движения, независимо от температурата) / <1 mW
Обхват		1-8 м диаметър, безстепенно регулиране
Ъгъл на отчитане		360° с 160° ъгъл на разтвор
Настройка на времето		5 с - 60 мин
Настройка на светлочувствителността		2-2.000 лукса
Вид защита		IP 20
Клас защита		II
Честота Bluetooth		2,4-2,48 GHz
Излъчваща мощност Bluetooth		5 dBm/3 mW
Околна температура		-10 до +40 °C
Клас енергийна ефективност		Този продукт притежава светлинен източник с клас на енергийна ефективност „D“
ИК-клас		IK07

12. Проблеми при експлоатация

Проблем	Причина	Решение
Сензорната лампа е без напрежение	<ul style="list-style-type: none">■ Задействал се е предпазител, не е включен, прекъснат кабел■ Късо съединение■ Евентуален прекъсвач да се изключи	<ul style="list-style-type: none">■ Предпазителят да се включи или замени; шалтерът да се включи; проводниците да се проверят с уред за напрежение■ Да се проверят връзките■ Прекъсвачът да се включи
Сензорната лампа не се включва	<ul style="list-style-type: none">■ Настройката на светлочувствителността е погрешно направена■ Прекъсвачът е изключен■ Предпазителят се е задействал	<ul style="list-style-type: none">■ Настройката да се направи наново■ Включване■ Предпазителят да се включи, замени; евентуално да се провери връзката
Сензорната лампа не се изключва	<ul style="list-style-type: none">■ Продължаващо движение в обхвата	<ul style="list-style-type: none">■ Да се провери обхвата
Сензорната лампа се включва без видимо движение	<ul style="list-style-type: none">■ Лампата не е монтирана стабилно■ Движението е останало скрито за наблюдателя (движение зад стена, движение на малък обект в непосредствена близост до лампата и т.н.)	<ul style="list-style-type: none">■ Корпусът да се закрепи стабилно■ Да се провери обхвата
Сензорната лампа не се включва, въпреки наличието на движение	<ul style="list-style-type: none">■ Бързи движения не се отчитат, за да се намалят прекъсванията, или е избран твърде малък обхват	<ul style="list-style-type: none">■ Да се провери обхвата

1. 关于本文件

请仔细阅读并妥善保管！

- 版权所有。未经我方批准禁止翻印或摘录。
- 保留技术更改的权利。

符号说明



危险警示！



文件中文本位置的提示说明。

2. 一般安全性提示



在设备上
进行任何作业
前均须断开电源！

- 安装时必须确保连接的电线无应力。因此，首先切断电源，并使用试电笔检查是否存在电压。
- 安装感应灯时涉及电源电压的相关工作。因此，必须根据各国通行的安装规范和连接条件，按照专业要求进行安装。(例如 DE: VDE 0100, AT: ÖVE / ÖNORM E8001-1, CH: SEV 1000)
- 只能使用原装备件。
- 维修工作只允许由专业人员实施。

3. RS PRO LED S30 / S30 Q

按规定使用

- 在室内安装带有主动型运动检测器的室内照明灯传感器

一体化集成的高频传感器发射出高频率的电磁波 (5.8GHz) 并接受其反射波。即使灯感应范围内发生极小幅度的移动，感应器也能感知到反射波变化。微处理器随即发出“打开感应灯”开关指令。即使在门、玻璃窗或薄墙阻隔的情况下，也能进行感应。

提示：高频感应器高频功率约为 1 mW - 仅相当于手机或微波炉发射功率的千分之一。

供货范围 S 30 (图 3.1)

- 感应灯
- 3 个调整垫片
- 2 个插孔挡板
- 1 份快速启动说明
- 1 份安全数据单

供货范围 S 30 Q (图 3.2)

- 配备电控箱的感应灯
- 3 个调整垫片
- 2 个插孔挡板
- 1 份快速启动说明
- 1 份安全数据单

产品尺寸 S 30 (图 3.3)

产品尺寸 S 30 Q (图 3.4)

设备概况 S 30 (图 3.5)

- A 盖罩
- B 电解液
- C 感应器
- D 连接端子

设备概况 S 30 Q (图 3.6)

- A 灯壳
- B 配备电控箱的壁挂托架
- C 感应器
- D 连接端子

S 30 安装在天花板上的探测范围 1-8m (图 3.7)

S 30 Q 安装在天花板上的探测范围 1-8m (图 3.8)

S 30/S 30 Q 安装在天花板上的探测范围 2.5m (图 3.9)

光强分布 S 30 (图 3.10)

光强分布 S 30 Q (图 3.11)

4. 电气连接

- 切断供电 (图 4.1)

连接电源供电线 (图 4.1)

电源供电线由一根三芯电缆构成：

- L = 火线 (通常是黑色、棕色或灰色)
- N = 零线 (通常为蓝色)
- PE = 地线 (绿色/黄色)

如有疑问，务必请您用电压检查表检查电缆；接着重新断电。火线 (L) 和零线 (N) 连接到接线端子上。



电缆铺设不当恐会造成危险！

- S 30 经过基本绝缘处理的电缆不得碰到金属外壳、LED 电路板及其连接线。
- 使用密封胶。
- 引入 NYM 电缆的绝缘层 (右侧输入) 必须推入到灯具内至少 10 mm 的位置处。
- 若是贯穿布线 (S 30)：引入 NYM 电缆的绝缘层 (可选，左侧输入) 必须推入到至少 50 mm 的位置处。
- 用梳齿刀固定住带电电缆。

如需直流电运行，需连接接线端 L "+" 和接线端 N "-"。

重要：混淆接头将导致设备内或者保险丝盒内发生短路。此种情况下须辨别每一根电缆并重新连接。电源供电线上自然可以安装一个电源开关，以便送电和断电。

提示：

该灯的光源不能更换。如须更换光源(如在其使用寿命结束时)，更换整个灯。

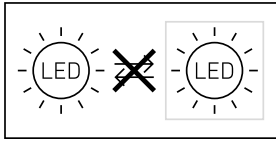

5. 安装

- 检查所有构件是否受损。
- 损坏时禁止使用产品。
- 在考虑到作用范围和动作探测的前提下选择合适的安装位置。

安装步骤 S 30

- 卸下盖罩。(图 5.1)
- 切断供电。(图 4.1/5.1)
- 标记钻孔。(图 5.2)
- 钻孔并插入销子。(图 5.3)
- 暗装引线安装。(图 5.4)
- **明装引线安装。(图 5.5)**
- 连接接线电缆。(图 5.6)
 - 请留意警告注意事项。
 - 用梳齿刀固定住电缆。
- 安装盖罩。(图 5.7)
- 接通电源。(图 5.7)

安装步骤 S 30 Q

- 切断供电。(图 4.1/5.8)
- **取下电控箱。(图 5.8)**
- 标记钻孔。(图 5.9)
- 钻孔并插入销子。(图 5.10)
- 暗装引线安装。(图 5.11)
- 明装引线安装。(图 5.12)
- 连接接线电缆。(图 5.13)
- **将灯具外壳装到天花板支架上。(图 5.14)**
- 接通电源。(图 5.14)

6. 功能

出厂设置 (交货状态)

有效距离设置：	最大
主灯时间设置：	10 秒钟。
底灯时间设置：	1 分钟。
亮度设置：	2,000 Lux
底灯微光等级：	50%

出厂设置中已激活传感器功能，因此这盏灯直接准备就绪。若想将本产品置于参考模式，请登录 www.steinell.de 调用技术文件。

Steinel Connect 应用程序

首先必须在您的应用商城下载 Steinel Connect App，才能对灯具进行配置。需要支持蓝牙功能的智能手机或平板电脑。

Android



iOS



直流电模式

使用直流电的时候，光功率可以调到 100%。

启动/断电

断电的时候，将保存灯具的设置和当前运行状态。一旦重新通电，就会恢复断电之前的状态。

有效距离设置

有效距离可在 1 m 和 8 m 之间无级调节。插上随附的光圈片就能有针对性地缩小四个方向上的作用范围。(图 6.1)

时间设置

主灯的所需照明时长可在 5 秒到 60 分钟之间进行无级调节。如果在该时间结束前感应到任何移动，计时器均会重新启动。

亮度设置

灯具所需的响应阈值可在 2 至 2000 Lux 之间进行无级调节。

底灯

主灯的亮度可在 7% 和 100% 之间无级调节。

主灯

主灯的亮度可在 7% 和 100% 之间无级调节。

分组

RS PRO LED S30 / RS PRO LED S30Q 既可用作单个灯具，也可以通过无线通信技术将多盏灯具按钮联接起来。分配给某一组的所有灯具都根据 Steinel Connect App 中设置的分组参数运行。这一组灯具中的每盏灯都可以单独调整作用范围。

Fade Time

使用 Fade Time 功能可以设置接通和关闭时的调光曲线 (1 - 3 秒)。

相邻功能

通过 Steinel Connect App 可以激活或停用这个相邻功能。由此，将相邻组分配到激活的照明组。此组按照所分配相邻组的接通信号相应地切换到所设置的主光或基本光。

7. 维护和保养

本产品免维护。

感应镜头弄脏时应使用润湿的抹布 (不添加清洁剂) 进行清洁。

重要信息：

操作设备无法更换。

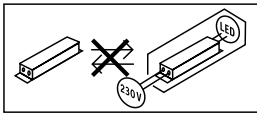

8. 废弃物处理

电子设备、附件和包装应根据环保要求寻求再次利用。



不得将电子设备投入生活垃圾！

仅限欧盟地区：

根据适用的关于废旧电子设备和电子元件欧洲指令及其在国家法律中的实施规则，必须将无法再使用的电子设备分开收集在一起并根据环保要求寻求再次利用。

9. 一致性声明

STEINEL Vertrieb GmbH 特此声明，RS PRO LED S30 / RS PRO LED S30 Q 的无线电设备类型符合指令 2014/53/EU。在以下网址中提供欧盟一致性声明的完整文本：www.steinell.de

10. 制造商担保

作为购买方相对销售商具有法定的免费修换权和保修权。如果您所在国家具有相关法律规定，该权利不受我们质保声明而缩短或任何限制。我们为施特朗专业传感器产品的完好性能和正常功能提供 5 年质保。我们保证此产品不含材料、生产和结构方面的缺陷。我们保证所有电子部件和电缆的功能可靠性以及所使用的材料及其表面无任何缺陷。

质保索赔

如需提出产品索赔，则请您将完整的原始购买凭证 (必须包含购买日期和产品名称的说明) 自费邮寄给您的经销商或直接邮寄给我们：Rm. 25A Huadu Mansion, No. 828-838 Zhangyang Road, 200122 Shanghai, PR China。为此，建议您妥善保存购买凭证，直至质保期到期。施特朗对寄回过程中的运输费用和 risk 不承担任何责任。

质保索赔的相关信息请参见我们网站的主页 www.steinell.cn

如果您对质保或产品有任何疑问，敬请垂询：服务热线 +86 21 5820 4486。

5年
厂商质保

11. 技术参数

尺寸	RS PRO LED S30: RS PRO LED S30 Q:	$\varnothing 362 \times 85 \text{ mm}$ ($\varnothing \times \text{H}$) $331 \times 331 \times 56 \text{ mm}$ (高 \times 宽 \times 深)
电源电压	AC: 220-240 V, 50/60 Hz DC:	186-250 V
功率消耗 (P_{on})	RS PRO LED S30: RS PRO LED S30 Q:	25.8 W 26 W
光通量 (360°)	RS PRO LED S30 NW: RS PRO LED S30 WW: RS PRO LED S30 Q NW: RS PRO LED S30 Q WW:	2747 lm 2615 lm 3430 lm 3194 lm
效率	RS PRO LED S30 NW: RS PRO LED S30 WW: RS PRO LED S30 Q NW: RS PRO LED S30 Q WW:	106 lm/W 101 lm/W 132 lm/W 123 lm/W
待机 (Sensor) (P_{sb})	0.39 W	
待机网络 (P_{net})	0.39 W	
功率系数	0.96	
色温	3000 K (暖白光 - WW) 4000 K (中性白 - NW)	
显色指数:	$R_a = 82$	
平均额定使用寿命	L70B50 在 25°C 时: > 60,000 小时	
SDCM 的颜色一致性	初始值: 3	
光强分布	 S 30:	 S 30 Q:
底灯	可在 7-100 % 之间调整	
主灯	可在 7-100 % 之间调整	
高频技术	5.8 GHz (不受温度影响, 可以对最微小的移动作出反应) / < 1 mW	
感应有效距离	1-8 m 直径, 可无级调整	
感应角度	360° 时 160° 开口角度	
时间设置	5 s - 60 min	
亮度设置	2-2000 Lux	
保护形式	IP 20	
防护等级	II	
蓝牙频率	2.4 - 2.48 GHz	
蓝牙发射功率	5 dBm/3 mW	
环境温度	-10 至 $+40^\circ \text{C}$	
能效等级	本产品具备一个能效等级为 “D” 的光源	
IK 等级	IK07	

12. 运行故障

故障	原因	补救办法
感应灯无电压	<ul style="list-style-type: none">■ 保险丝已熔断，未接通，断线■ 电源供电线上短路■ 关断可能存在的电源开关	<ul style="list-style-type: none">■ 接通，更换保险丝；打开电源开关；使用试电笔检查电线■ 检查接头■ 接通电源开关
感应灯无法打开	<ul style="list-style-type: none">■ 亮度设置选择错误■ 电源开关断开■ 保险丝已熔断	<ul style="list-style-type: none">■ 重新设置■ 接通■ 接通，更换保险丝；必要时检查接头
感应灯无法关闭	<ul style="list-style-type: none">■ 在探测范围内存在持续运动	<ul style="list-style-type: none">■ 检查探测区域
未检测到移动，但感应灯打开	<ul style="list-style-type: none">■ 灯未牢固安装■ 存在运动物体，但感应器未发现（如墙后的移动，靠近灯的小物体的移动等）	<ul style="list-style-type: none">■ 牢固安装外壳■ 检查探测区域
发生移动，但感应灯无法打开	<ul style="list-style-type: none">■ 为使故障最小化而压制了快速运动或检测范围设置过小	<ul style="list-style-type: none">■ 检查探测区域

STEINEL Vertrieb GmbH

Dieselstraße 80-84

33442 Herzebrock-Clarholz

Tel: +49/5245/448-188

www.steinel.de

**Contact**

www.steinel.de/contact

