

SA UH2, SA UH2 G

OBO  
BETTERMANN

DE Schnurauflass  
Montageanleitung

EN Cord outlet  
Mounting instructions

ES Salida de cable  
Montageanleitung

RU Кабельный вывод  
Инструкция по монтажу



Installation  
electrotechnical expertise

OBO Bettermann Holding GmbH  
& Co. KG

Postfach 1120  
58694 Menden  
DEUTSCHLAND

Kundenservice Deutschland  
Tel.: +49 23 71 78 99 - 20 00  
Fax: +49 23 71 78 99 - 25 00

[www.obo-bettermann.com](http://www.obo-bettermann.com)

Building Connections

**i** Weitere Anleitungen unter [www.obo-bettermann.com](http://www.obo-bettermann.com)

For additional instructions, visit  
[www.obo-bettermann.com](http://www.obo-bettermann.com)

Más instrucciones en [www.obo-bettermann.com](http://www.obo-bettermann.com)

Все инструкции по монтажу Вы  
можете найти на сайте [www.obocom.ru](http://www.obocom.ru).

# DE

SA UH2/SA UH2 G (Artikel-Nr. 7368426, 7368425)

## Produktbeschreibung

Der Schnurauslass dient zum Ausführen der Kabel und Leitungen.

*Hinweis:*

*Gezeigt wird die Montage anhand des Klappdeckels mit Dekorplatte. Die Montage mit dem Klappdeckel mit Bodenbelagsaus sparung erfolgt analog.*

- 1 1 Schnurauslass mit Griffbügel
- 2 2 Schnurauslass mit Öffnungskontur

## Schnurauslass austauschen

- 2 1/2 Schnurauslass ausbauen:
  - 1/2 Schnurauslass öffnen.
  - 2 Schrauben lösen.
  - 3 Schnurauslass rausziehen.
- 3 1/2 Schnurauslass montieren:

### ACHTUNG

#### Verbiegungsgefahr!

Auf Passgenauigkeit beim Eindrehen der Schrauben achten.

- 1/2 Schnurauslass einschwenken.
- 2 Schrauben festziehen.

- 4 1/2 Schnurauslass verwenden:

*Hinweis:*

*Der Schnurauslass muss richtig auf der Kante sitzen.*

Klappdeckel schließen und Kabel durch den Schnurauslass ausführen.

## Schnurauslass entsorgen

- Kunststoffteile wie Hausmüll.
- Metallteile wie Altmetall.
- Örtliche Müllentsorgungsvorschriften beachten.

## Technische Daten

Schnurauslass SA UH2/SA UH2 G	
Maße (L x B x H)	57,5 x 30 x 19 mm
Werkstoff	Edelstahl

# EN

SA UH2/SA UH2 G (article no. 7368426, 7368425)

## Product description

The cord outlet is used to run out cables.

*Note:*

*Mounting using the hinged cover with decorative plate is shown. Mounting with the hinged cover with floor covering recess is carried out in the same way.*

- 1 1 Cord outlet with handle clamp
- 2 2 Cord outlet with opening contour

## Replacing the cord outlet

- 2 Removing the cord outlet 1/2:
  - 1/2 Open the cord outlet.
  - 2 Slacken the screws.
  - 3 Pull out the cord outlet.
- 3 Mounting the cord outlet 1/2:

### ATTENTION

#### Risk of bending!

Ensure a good fit when turning in the screws.

- 1 Swivel in the cord outlet 1/2.
- 2 Tighten the screws.
- 4 Using the cord outlet 1/2:

*Note:*

*The cord outlet must be seated correctly on the edge.*

Close the hinged cover and run the cable out through the cord outlet.

## Disposing of the cord outlet

- Plastic parts as domestic waste.
- Metallic parts as scrap metal.
- Comply with the local waste disposal regulations.

## Technical data

Cord outlet SA UH2/SA UH2 G	
Dimensions (L x W x H)	57.5 x 30 x 19 mm
Material	Stainless steel

# ES

SA UH2/SA UH2 G (n.º artículo 7368426, 7368425)

## Descripción del producto

La salida de cable sirve para la salida de los cables y de las líneas.

*Nota:*

*El montaje se muestra tomando como ejemplo la tapa abatible con placa decorativa. El montaje con la tapa abatible con entalladura para revestimiento de suelo se realiza de forma análoga.*

- 1 1 Salida de cable con asidero
- 2 2 Salida de cable con contorno de apertura

## Sustitución de la salida de cable

- 2 Desmonte la salida de cable 1/2:
  - 1/2 Abra la salida de cable.
  - 2 Afloje la salida de cable.
  - 3 Extraiga la salida de cable.
- 3 Monte la salida de cable 1/2:

### ATENCIÓN

#### ¡Riesgo de deformación!

Al enrosacar los tornillos, tenga en cuenta la precisión de ajuste.

- 1 Gire hacia dentro la salida de cable.
- 2 Apriete los tornillos.
- 4 Utilice la salida de cable.

*Nota:*

*La salida de cable debe estar colocada correctamente en el borde..*

Cierre la tapa abatible y saque el cable a través de la salida de cable.

## Eliminación de la salida de cable

- Piezas de plástico como residuo doméstico.
- Piezas de metal como chatarra.
- Tenga en cuenta la normativa local de eliminación de residuos.

## Datos técnicos

Salida de cable SA UH2/SA UH2 G	
Medidas (Largo x Ancho x Alto)	57,5 x 30 x 19 mm
Material	Acero inoxidable

# RU

SA UH2/SA UH2 G (арт. № 7368426, 7368425)

## Описание продукта

Кабельный вывод служит для вывода проводов и кабеля из напольного лючка.

*Внимание!*

*В данной инструкции монтаж продемонстрирован на примере откидной крышки с декоративной пластиной. Монтаж в крышке с углублением для фрагмента напольного покрытия осуществляется аналогично.*

- 1 1 Кабельный вывод с ручкой
- 2 2 Кабельный вывод с контуром для открытия

## Замена кабельного вывода

- 2 Демонтаж кабельного вывода 1/2:
  - 1/2 Откройте кабельный вывод.
  - 2 Ослабьте фиксацию болтов.
  - 3 Извлеките кабельный вывод.
- 3 Монтаж кабельного вывода 1/2:

### ВНИМАНИЕ!

#### Внимание! Возможна деформация!

При закручивании болтов обратите внимание на точность посадки.

- 1 Вставьте кабельный вывод.
- 2 Затяните болты.

- 4 Эксплуатация кабельного вывода.

Внимание!

*Кабельный вывод должен располагаться ровно на ребре.*

Закройте откидную крышку и выведите кабель через кабельный вывод.

## Утилизация кабельного вывода

- Пластиковые части утилизируются как бытовые отходы.
- Металлические части как металлолом.
- Соблюдайте местные предписания по утилизации отходов.

## Технические характеристики

Кабельный вывод SA UH2/SA UH2 G	
Размер (Д x Ш x В)	57,5 x 30 x 19 мм
Материал	нержавеющая сталь

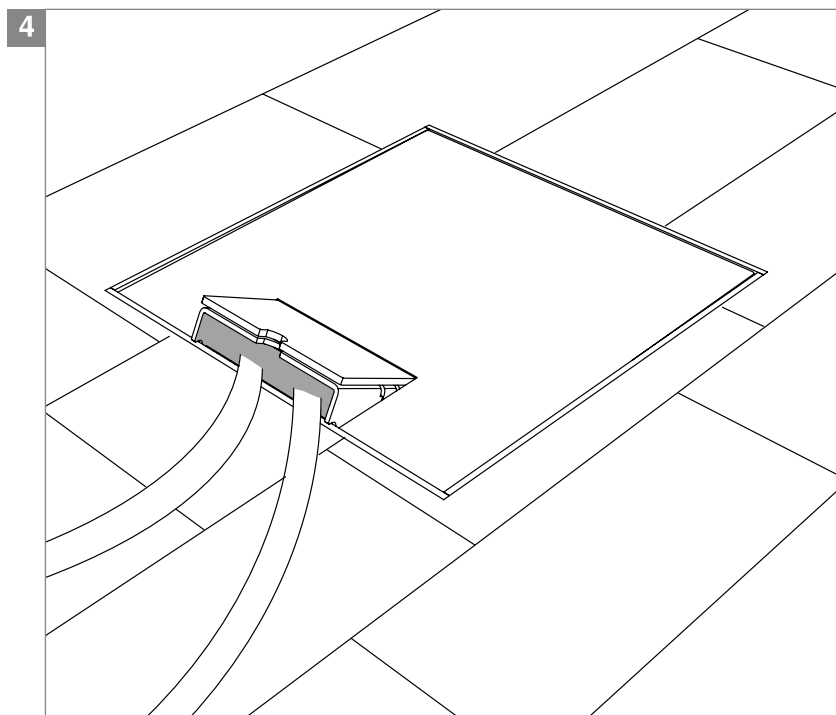
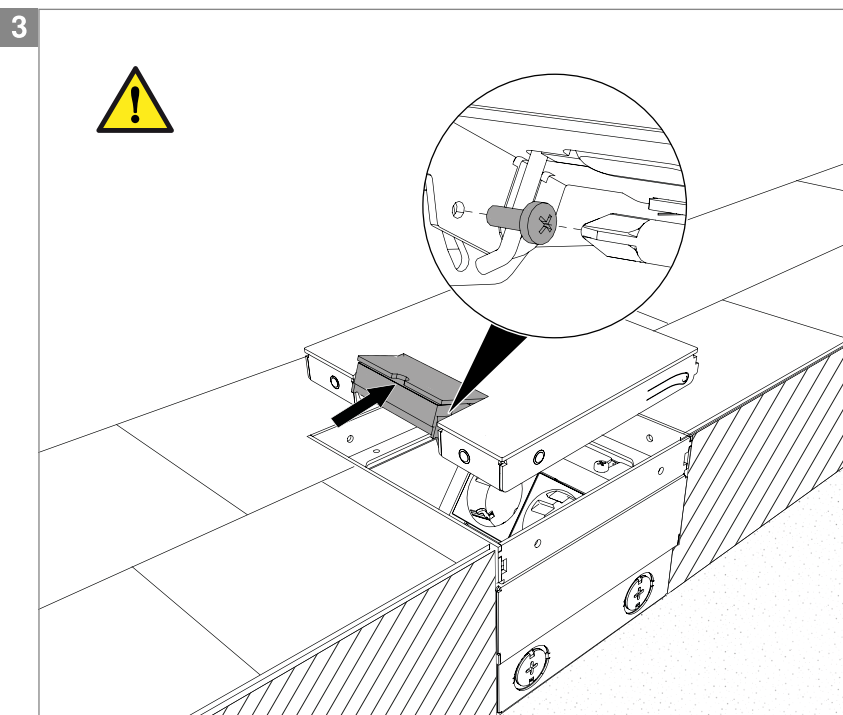
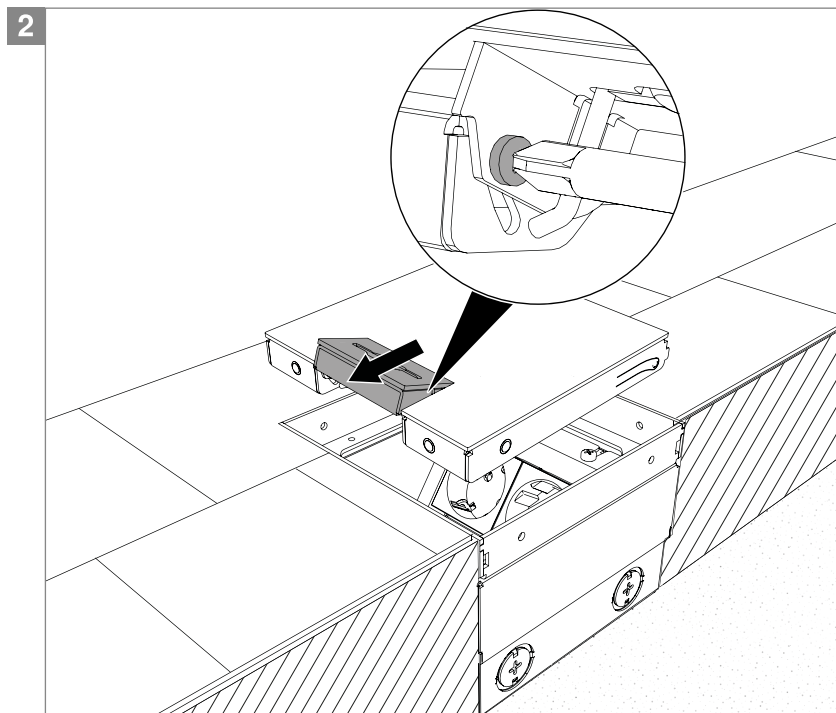
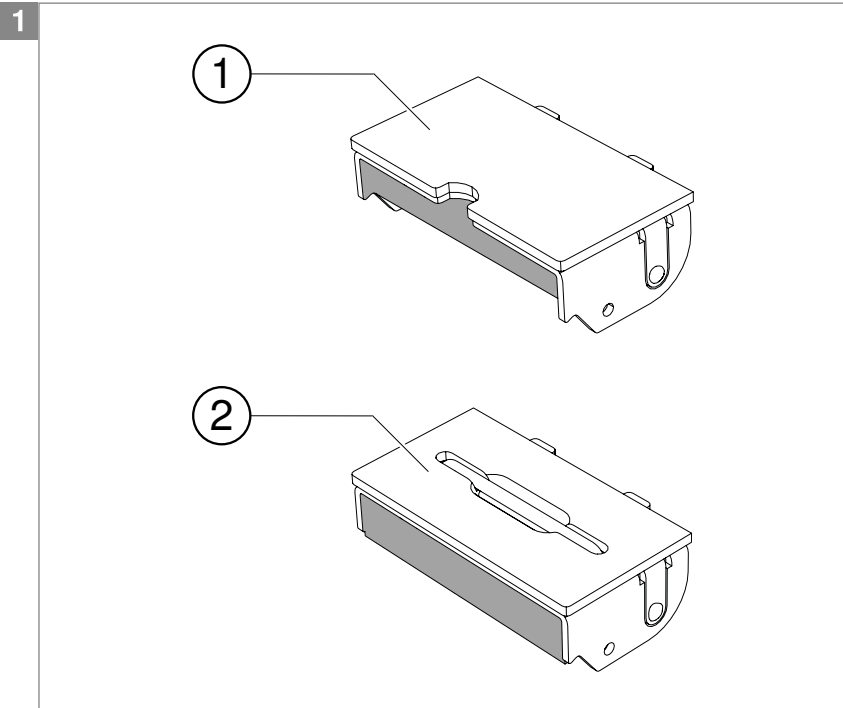

SA UH2, SA UH2 G

OBO  
BETTERMANN

**FR** Sortie de cordon souple  
*Instructions de montage*

**PL** Wyjście przewodu  
*Instrukcja montażu*

**HU** Kábelkivezető  
*Szerelési útmutató*



Installation  
electrotechnical expertise

**OBO Bettermann Holding GmbH  
& Co. KG**  
Postfach 1120  
58694 Menden  
DEUTSCHLAND

Kundenservice Deutschland  
Tel.: +49 23 71 78 99 - 20 00  
Fax: +49 23 71 78 99 - 25 00

[www.obo-bettermann.com](http://www.obo-bettermann.com)

**Building Connections**

**i** *Instructions supplémentaires sur  
[www.obo-bettermann.com](http://www.obo-bettermann.com)*

*dalsze instrukcje dostępne są na  
stronie [www.obo-bettermann.com](http://www.obo-bettermann.com)*

*Részletesebb használati utasítás:  
<http://www.obo-bettermann.com>*

# FR

SA UH2/SA UH2 G (n° d'article 7368426, 7368425)

## Description du produit

La sortie de cordon souple sert au passage de câbles et de conduites.

*Remarque :*

*Le schéma illustre le montage à l'aide du couvercle rabattable avec plaque décorative. Le montage avec couvercle rabattable avec évidence pour l'insertion du revêtement de sol s'effectue de la même façon.*

- 1 1 Sortie de cordon souple avec poignée étrier
- 2 2 Sortie de cordon souple avec contour d'ouverture

## Remplacement de la sortie de cordon souple

- 2 1/2 Démontez la sortie de cordon souple 1/2 :

- Ouvrir 1/2 la sortie de cordon souple.
- Dévisser les vis 1/2.
- Retirer la sortie de cordon souple 1/2.

- 3 Monter la sortie de cordon souple 1/2 :

### ATTENTION

#### Risques de déformation !

Faire attention à la précision de l'ajustement lors du vissage des vis.

- Insérer la sortie de cordon souple 1/2.
- Serrer les vis 1/2.

- 4 Utiliser la sortie de cordon souple 1/2 :

*Remarque :*

*La sortie de cordon souple doit se trouver exactement sur l'arête.*

Fermer le couvercle rabattable et faire passer le câble 1/2 dans la sortie de cordon souple.

## Éliminer la sortie de cordon souple

- Composants en plastique comme les déchets ménagers.
- Composants en métal comme la ferraille.
- Respecter les prescriptions d'élimination des déchets locales en vigueur.

## Caractéristiques techniques

Sortie de cordon souple SA UH2/SA UH2 G	
Dimensions (l x L x h)	57,5 x 30 x 19 mm
Matériau	Acier inoxydable

# PL

SA UH2/SA UH2 G (Nr katalogowy 7368426, 7368425)

## Opis produktu

Wyjście przewodu służy do wyprowadzenia kabli i przewodów.

*Wskazówka:*

*Pokazano montaż na przykładzie pokrywy z płytą dekoracyjną. Montaż z pokrywą z wgłębieniem na wykładzinę podłogową przebiega analogicznie.*

- 1 1 Wyjście przewodu z uchwytem
- 2 2 Wyjście przewodu giętkiego z profilem uchwytu

## Wymiana wyjścia przewodu

- 2 Demontaż 1/2 wyjścia przewodu:

- Otworzyć 1/2 wyjście przewodu.
- Poluzować 1/2 śruby.
- Wyciągnąć 1/2 wyjście przewodu.

- 3 Demontaż 1/2 wyjścia przewodu:

### UWAGA

#### Niebezpieczeństwo wygięcia przewodu!

Wkręcając śruby, zwrócić uwagę na dokładność dopasowania.

- Skręcić 1/2 wyjście przewodu.
- Dokręcić 1/2 śruby.

- 4 Użyć 1/2 wyjścia przewodu:

*Wskazówka:*

*Wyjście przewodu musi odpowiednio przylegać do krawędzi.*

Zamknąć pokrywę i wyprowadzić przewód przez wyjście przewodu1/2.

## Utylizacja wyjścia przewodu

- Tworzywa sztuczne jak odpady komunalne.
- Części metalowe jak złom metalowy.
- Przestrzegać lokalnych przepisów w zakresie utylizacji odpadów.

## Dane techniczne

Wyjście przewodu SA UH2/SA UH2 G	
Wymiary: (dł. x szer. x wys.)	57,5 x 30 x 19 mm
Material	Stal nierdzewna

# HU

SA UH2/SA UH2 G (Artikel-Nr. 7368426, 7368425)

## Termékleírás

A kábelkivezető a kábelek és vezetékek kivezetését szolgálja.

*Útmutató:*

*Szerelése a telelemez csapófedél segítségével kerül bemutatásra. A burkolható csapófedél szerelése hasonlóan valósul meg.*

- 1 1 Kábelkivezető fogantyúval
- 2 2 Kábelkivezető kikönnnyítéssel

## Kábelkivezető kicserélése

- 2 Kábelkivezető 1/2 kiépítése:

- Kábelkivezető 1/2 kinyitása.
- Csavar 1/2 meglazítása.
- Kábelkivezető 1/2 kihúzása.

- 3 Kábelkivezető 1/2 szerelése:

### FIGYELEM

#### Elgörbülés veszélye!

Ügyeljen az illeszkedés pontosságára a csavar becsavarásakor.

- Fordítsa be a kábelkivezetőt 1/2.
- A csavarokat 1/2 szorosan húzza meg.

- 4 Kábelkivezető 1/2 alkalmazása:

*Útmutató:*

*A kábelkivezetőt pontosan a padlódoboz széléhez kell illeszteni.*

Zárja be a csapófedelet, a kábelt vezesse ki a kábelkivezető-nyíláson 1/2 keresztül.

## Hulladékkezelés kábelkivezető esetén

- A műanyag alkatrészeket kezelje háztartási hulladékként.
- A fém alkatrészek megsemmisítése ócskavasként.
- A helyi hulladék-kezelési előírásokat figyelembe kell venni.

## Műszaki adatok

Kábelkivezető SA UH2/SA UH2 G	
Méreték (L x B x H)	57,5 x 30 x 19 mm
Anyag	Rozsdamentes acél